

JOLLY CH4 METANO

AUTOTELAIO

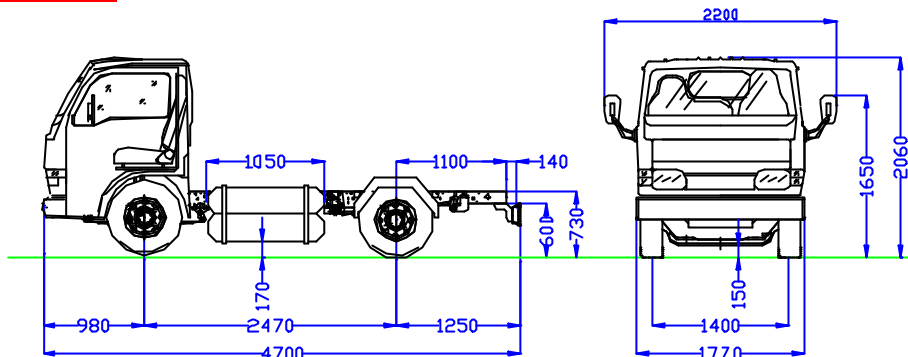

Categoria del veicolo:	Autotelaio N1 – Asse motore posteriore
Posti in cabina	3
Motore	HYUNDAI - 2350 cc - 135 HP - 5500 giri/min 4 cilindri – iniezione elettronica – 16 valvole
Cambio	Manuale 5 marce + retromarcia
Impianto metano	BRC SEQUENT ad iniezione MPI – sequenziale - fasato
Tipo bombole	N° 4 bombole – 50 litri cadauna
Capacità totale metano	200 litri
Emissioni	EURO 3
Batteria servizi	12 V 100 Ah - 195 Ah/5h
Riscaldamento abitacolo	A circuito chiuso – climatizzatore manuale
Pneumatici	215/75 R 14 C 112/110 N
Freni	Anteriori a disco - Posteriori a tamburo
Sterzo	A cremagliera con idroguida
Velocità massima	140 Km/h
Pendenza massima superabile	18 %
Autonomia operativa	300 ÷ 350 Km
Interasse	1400 mm
Passo	2470 mm
Peso totale a terra	3500 Kg
Peso a vuoto autotelaio	1790 Kg
Portata utile autotelaio	1710 Kg
Dimensioni:	
• Altezza piano di carico	730 mm
• Lunghezza	4700 mm
• Larghezza	1770 mm
• Altezza massima da terra	2060 mm
• Sbalzo posteriore	1250 mm
• Altezza minima da terra	150 mm
Principali allestimenti	Vasca ribaltabile in acciaio AISI 304 Vasca ribaltabile in acciaio AISI 304 + voltabidoni Vasca ribaltabile in acciaio AISI 304 + voltacassonetti Vasca ribaltabile in alluminio Vasca ribaltabile in alluminio + voltabidoni Vasca ribaltabile in alluminio + voltacassonetti Cassone fisso Cassone ribaltabile posteriore Furgone fisso