

INTERVENTI DI MANUTENZIONE STRAORDINARIA FINALIZZATI ALL'OTTENIMENTO DEL CERTIFICATO DI PREVENZIONE DAGLI INCENDI

MANUALE D'USO

(articolo 40, punto 3 a) del D.P.R. 554/1999)

PREMESSA

Con l'introduzione della Legge Quadro 109/94 e del relativo Regolamento d'Attuazione in materia di Lavori Pubblici viene riconosciuta l'importanza della conservazione della qualità edilizia nel tempo attraverso l'introduzione del piano di manutenzione dell'opera e delle sue parti.

Il piano di manutenzione costituisce il principale strumento di gestione delle attività manutentive pianificabili. Attraverso tale strumento si programmano nel tempo gli interventi, si individuano ed allocano le risorse occorrenti, si perseguono obiettivi trasversali, rivolti ad ottimizzare le economie gestionali e organizzative, ad innalzare il livello di prestazionalità dei beni edilizi, il tutto in attuazione delle strategie immobiliari predeterminate dalla proprietà.

In particolare all'art. 40 comma 1 del D.P.R. 554/1999 - Regolamento di Attuazione della citata legge 109/1994 - viene detto che *"il piano di manutenzione è il documento complementare al progetto esecutivo che prevede, pianifica e programma, tenendo conto degli elaborati progettuali esecutivi o di effettiva realizzazione, l'attività di manutenzione dell'intervento al fine di mantenerne nel tempo la funzionalità, le caratteristiche di qualità, l'efficienza e il valore economico."*

Il presente fascicolo – che costituisce il MANUALE D'USO – viene inteso come un manuale di istruzioni indirizzato agli utenti finali allo scopo di: evitare e limitare modi d'uso impropri, far conoscere le corrette modalità di funzionamento, istruire a svolgere correttamente le operazioni di manutenzione che non richiedono competenze tecnico specialistiche, favorire una corretta gestione che eviti un degrado anticipato, permettere di riconoscere tempestivamente i fenomeni di deterioramento anomalo da segnalare ai tecnici responsabili.

I fini sono principalmente di prevenire e limitare gli eventi di guasto, che comportano l'interruzione del funzionamento, e di evitare un invecchiamento precoce degli elementi e dei componenti.

INTERVENTI DI MANUTENZIONE STRAORDINARIA FINALIZZATI ALL'OTTENIMENTO DEL CERTIFICATO DI PREVENZIONE DAGLI INCENDI

MANUALE DI MANUTENZIONE (articolo 40, punto 3 b) del D.P.R. 554/1999)

PREMESSA

Con l'introduzione della Legge Quadro 109/94 e del relativo Regolamento d'Attuazione in materia di Lavori Pubblici viene riconosciuta l'importanza della conservazione della qualità edilizia nel tempo attraverso l'introduzione del piano di manutenzione dell'opera e delle sue parti.

Il piano di manutenzione costituisce il principale strumento di gestione delle attività manutentive pianificabili. Attraverso tale strumento si programmano nel tempo gli interventi, si individuano ed allocano le risorse occorrenti, si perseguono obiettivi trasversali, rivolti ad ottimizzare le economie gestionali e organizzative, ad innalzare il livello di prestazionalità dei beni edilizi, il tutto in attuazione delle strategie immobiliari predeterminate dalla proprietà.

In particolare all'art. 40 comma 1 del D.P.R. 554/1999 - Regolamento di Attuazione della citata legge 109/1994 - viene detto che *"il piano di manutenzione è il documento complementare al progetto esecutivo che prevede, pianifica e programma, tenendo conto degli elaborati progettuali esecutivi o di effettiva realizzazione, l'attività di manutenzione dell'intervento al fine di mantenerne nel tempo la funzionalità, le caratteristiche di qualità, l'efficienza e il valore economico."*

Il presente fascicolo – che costituisce il MANUALE DI MANUTENZIONE – si configura come strumento di supporto all'esecuzione delle attività manutentive previste e programmate nel programma di manutenzione, fornisce agli operatori tecnici del servizio di manutenzione le indicazioni necessarie per l'esecuzione di una corretta manutenzione edile ed impiantistica. Il suo obiettivo è quello di rendere razionale, economica ed efficiente la manutenzione delle parti più importanti dell'immobile, in particolare degli impianti tecnologici presenti. Oltre ai contenuti sopra descritti, il manuale fornisce le schede per la costruzione dell'anagrafica tecnico-amministrativa dell'immobile, le check-list di controllo per l'individuazione dei difetti e dei relativi interventi riparativi.

I contenuti dovranno essere sottoposti, al termine della realizzazione dell'intervento, al controllo ed alla verifica di validità, di completezza e congruenza, compreso gli eventuali aggiornamenti resi necessari dai problemi emersi durante l'esecuzione dei lavori.

INTERVENTI DI MANUTENZIONE STRAORDINARIA FINALIZZATI ALL'OTTENIMENTO DEL CERTIFICATO DI PREVENZIONE DAGLI INCENDI

PROGRAMMA DI MANUTENZIONE

(articolo 40, punto 3 c) del D.P.R. 554/1999)

PREMESSA

Con l'introduzione della Legge Quadro 109/94 e del relativo Regolamento d'Attuazione in materia di Lavori Pubblici viene riconosciuta l'importanza della conservazione della qualità edilizia nel tempo attraverso l'introduzione del piano di manutenzione dell'opera e delle sue parti.

Il piano di manutenzione costituisce il principale strumento di gestione delle attività manutentive pianificabili. Attraverso tale strumento si programmano nel tempo gli interventi, si individuano ed allocano le risorse occorrenti, si perseguono obiettivi trasversali, rivolti ad ottimizzare le economie gestionali e organizzative, ad innalzare il livello di prestazionalità dei beni edilizi, il tutto in attuazione delle strategie immobiliari predeterminate dalla proprietà.

In particolare all'art. 40 comma 1 del D.P.R. 554/1999 - Regolamento di Attuazione della citata legge 109/1994 - viene detto che *"il piano di manutenzione è il documento complementare al progetto esecutivo che prevede, pianifica e programma, tenendo conto degli elaborati progettuali esecutivi o di effettiva realizzazione, l'attività di manutenzione dell'intervento al fine di mantenerne nel tempo la funzionalità, le caratteristiche di qualità, l'efficienza e il valore economico."*

Il presente fascicolo – che costituisce il PROGRAMMA DI MANUTENZIONE – viene inteso come uno strumento che indica un sistema di controlli e di interventi da eseguire a cadenze temporali prefissate, al fine di una corretta gestione del bene e delle sue parti nel corso degli anni.

Il fascicolo è a sua volta suddiviso nei seguenti tre capitoli

- PROGRAMMA DI MANUTENZIONE – SOTTOPROGRAMMA DEGLI INTERVENTI
- PROGRAMMA DI MANUTENZIONE – SOTTOPROGRAMMA DEI CONTROLLI
- PROGRAMMA DI MANUTENZIONE – SOTTOPROGRAMMA DELLE PRESTAZIONI

COMUNE DI TORINO
TORINO

PIANO DI MANUTENZIONE

MANUALE D'USO

(Articolo 40 D.P.R. 554/99)

OGGETTO: LAVORI OPERE DI MANUTENZIONE STRAORDINARIA PER
L'OTTENIMENTO DEL CERTIFICATO DI PREVENZIONE INCENDI NEGLI
EDIFICI SCOLASTICI SMA IN VIA PISACANE 71 E SMA-SEL IN VIA
FINALMARINA 5

COMMITTENTE: CITTA' di TORINO

Torino, 09/07/2005

IL TECNICO
architetto Roberto Sanvito

Comune di: COMUNE DI TORINO

Provincia di: TORINO

Oggetto: LAVORI OPERE DI MANUTENZIONE STRAORDINARIA PER L'OTTENIMENTO DEL CERTIFICATO DI PREVENZIONE INCENDI NEGLI EDIFICI SCOLASTICI SMA IN VIA PISACANE 71 E SMA-SEL IN VIA FINALMARINA 5

Elenco dei Corpi d'Opera:

° 01 SMA VIA PISACANE 71

° 02 SEL SMA VIA FINALMARINA 5

Corpo d'Opera: 01

SMA VIA PISACANE 71

Trattasi

Unità Tecnologiche:

° 01.01 Pavimentazione interna

° 01.02 Pareti interne

° 01.03 Rivestimenti interni

° 01.04 Infissi interni

° 01.05 Rivestimenti esterni

° 01.06 Infissi esterni

° 01.07 Rampe esterne

Unità Tecnologica: 01.01

Pavimentazione interna

Le pavimentazioni fanno parte delle partizioni interne orizzontali e ne costituiscono l'ultimo strato funzionale. In base alla morfologia del rivestimento possono suddividersi in continue (se non sono nel loro complesso determinabili sia morfologicamente che dimensionalmente) e discontinue (quelle costituite da elementi con dimensioni e morfologia ben precise). La loro funzione, oltre a quella protettiva, è quella di permettere il transito ai fruitori dell'organismo edilizio e la relativa resistenza ai carichi. Importante è che la superficie finale dovrà risultare perfettamente piana con tolleranze diverse a secondo del tipo di rivestimento e della destinazione d'uso degli ambienti. Gli spessori variano in funzione al traffico previsto in superficie. La scelta degli elementi, il materiale, la posa, il giunto, le fughe, gli spessori, l'isolamento, le malte, i collanti, gli impasti ed i fissaggi variano in funzione degli ambienti e del loro impiego. Le pavimentazioni interne possono essere di tipo: cementizio, lapideo, resinoso, resiliente, tessile, ceramico, lapideo di cava, lapideo in conglomerato, ligneo, ecc..

Unità Tecnologica: 01.02

Pareti interne

Insieme degli elementi tecnici verticali del sistema edilizio aventi funzione di dividere, conformare ed articolare gli spazi interni dell'organismo edilizio.

L'Unità Tecnologica è composta dai seguenti Elementi Manutenibili:

° 01.02.01 Tramezzi in laterizio

Elemento Manutenibile: 01.02.01

Tramezzi in laterizio

Unità Tecnologica: 01.02

Pareti interne

Si tratta di pareti costituenti le partizioni interne verticali, realizzate mediante elementi forati di laterizio di spessore variabile (8-12 cm) legati con malta idraulica per muratura con giunti con andamento regolare con uno spessore di circa 6 mm. Le murature sono eseguite con elementi interi, posati a livello, e con giunti sfalsati rispetto ai sottostanti.

Modalità di uso corretto:

Non compromettere l'integrità delle pareti

CONTROLLI ESEGUIBILI DALL'UTENTE

01.02.01.C01 Controllo generale delle parti a vista

Cadenza: ogni 12 mesi

Tipologia: Controllo a vista

Unità Tecnologica: 01.03

Rivestimenti interni

Si tratta di strati funzionali, facenti parte delle chiusure verticali, la cui funzione principale è quella di proteggere il sistema di chiusure interne dalle sollecitazioni interne degli edifici e di assicurare un aspetto uniforme ed ornamentale degli ambienti.

L'Unità Tecnologica è composta dai seguenti Elementi Manutenibili:

° 01.03.01 Intonaco

° 01.03.02 Rivestimenti e prodotti ceramici

° 01.03.03 Tinteggiature e decorazioni

Elemento Manutenibile: 01.03.01

Intonaco

Unità Tecnologica: 01.03

Rivestimenti interni

Si tratta di un sottile strato di malta la cui funzione è quella di rivestimento nelle strutture edilizie. Svolge inoltre la funzione di protezione dai fattori ambientali è allo stesso tempo protettiva e decorativa. Il rivestimento a intonaco è comunque una superficie che va rinnovata periodicamente e in condizioni normali esso fornisce prestazioni accettabili per 20 - 30 anni. La malta per intonaco è costituita da leganti (cemento, calce idraulica, calce aerea, gesso) e da un inerte (sabbia) e da acqua nelle giuste proporzioni a secondo del tipo di intonaco; vengono, in alcuni casi, inoltre aggiunti all'impasto additivi che restituiscono all'intonaco particolari qualità a secondo del tipo d'impiego. Nell'intonaco tradizionale a tre strati il primo, detto rinzaffo, svolge la funzione di aggrappo al supporto e di grossolano livellamento; il secondo, detto arriccio, costituisce il corpo dell'intonaco la cui funzione è di resistenza meccanica e di tenuta all'acqua; il terzo strato, detto finitura, rappresenta la finitura superficiale e contribuisce a creare una prima barriera la cui funzione è quella di opporsi alla penetrazione dell'acqua e delle sostanze aggressive. Gli intonaci per interni possono suddividersi in intonaci ordinari e intonaci speciali. A loro volta i primi possono ulteriormente suddividersi in intonaci miscelati in cantiere ed in intonaci premiscelati; i secondi invece in intonaci additivati, intonaci a stucco o lucidi, intonaci plastici o rivestimenti plastici continui ed infine intonaci monostrato.

Modalità di uso corretto:

Controllare periodicamente l'integrità delle superfici del rivestimento attraverso valutazioni visive mirate a riscontrare anomalie evidenti (presenza di bolle e screpolature, macchie da umidità, ecc.). Comunque affinché tali controlli risultino efficaci affidarsi a personale tecnico con esperienza.

CONTROLLI ESEGUIBILI DALL'UTENTE

01.03.01.C01 Controllo generale delle parti a vista

Cadenza: ogni mese

Tipologia: Controllo a vista

Elemento Manutenibile: 01.03.02

Rivestimenti e prodotti ceramici

Unità Tecnologica: 01.03

Rivestimenti interni

Impiegati come rivestimenti di pareti con elementi in lastre o piastrelle ceramiche prodotte con argille, silice, fondenti, coloranti e altre materie prime minerali. Tra i materiali ceramici utilizzati come rivestimenti ricordiamo le maioliche, le terraglie, i grès naturale o rosso, i klinker. Gli elementi in lastre o piastrelle ceramiche hanno caratteristiche di assorbimento, resistenza e spessore diverso.

Modalità di uso corretto:

Controllare periodicamente l'integrità delle superfici del rivestimento attraverso valutazioni visive mirate a riscontrare anomalie evidenti. Comunque affinché tali controlli risultino efficaci affidarsi a personale tecnico con esperienza.

CONTROLLI ESEGUIBILI DALL'UTENTE

01.03.02.C01 Controllo generale delle parti a vista

Cadenza: ogni 12 mesi

Tipologia: Controllo a vista

Elemento Manutenibile: 01.03.03

Tinteggiature e decorazioni

Unità Tecnologica: 01.03

Rivestimenti interni

La vasta gamma delle tinteggiature o pitture varia a secondo delle superfici e degli ambienti dove trovano utilizzazione. Per gli ambienti interni di tipo rurale si possono distinguere le pitture a calce, le pitture a colla, le idropitture, le pitture ad olio; per gli ambienti di tipo urbano si possono distinguere le pitture alchidiche, le idropitture acrilviniliche (tempere); per le tipologie industriali si hanno le idropitture acriliche, le pitture siliconiche, le pitture epossidiche, le pitture viniliche, ecc. Le decorazioni trovano il loro impiego particolarmente per gli elementi di finitura interna o comunque a vista. La vasta gamma di materiali e di forme varia a secondo dell'utilizzo e degli ambienti d'impiego. Possono essere elementi prefabbricati, lapidei, gessi, laterizi, ecc.

Modalità di uso corretto:

Controllare periodicamente l'integrità delle superfici del rivestimento attraverso valutazioni visive mirate a riscontrare anomalie evidenti (macchie, disgregazioni superficiali, rigonfiamenti, distacco, ecc.).

CONTROLLI ESEGUIBILI DALL'UTENTE

01.03.03.C01 Controllo generale delle parti a vista

Cadenza: ogni 12 mesi

Tipologia: Controllo a vista

Unità Tecnologica: 01.04

Infissi interni

Gli infissi interni hanno per scopo quello di permettere il controllo della comunicazione tra gli spazi interni dell'organismo edilizio. In particolare l'utilizzazione dei vari ambienti in modo da permettere o meno il passaggio di persone, cose, luce naturale ed aria tra i vari ambienti interni.

L'Unità Tecnologica è composta dai seguenti Elementi Manutenibili:

° 01.04.01 Porte

° 01.04.02 Porte antipanico

° 01.04.03 Porte tagliafuoco

Elemento Manutenibile: 01.04.01

Porte

Unità Tecnologica: 01.04

Infissi interni

Le porte hanno funzione di razionalizzare l'utilizzazione dei vari spazi in modo da regolare il passaggio di persone, cose, luce naturale ed aria fra ambienti adiacenti, oltre che funzioni di ordine estetico e architettonico. La presenza delle porte a secondo della posizione e delle dimensioni determina lo svolgimento delle varie attività previste negli spazi di destinazione. In commercio esiste un'ampia gamma di tipologie diverse sia per materiale (legno, metallo, plastica, vetro, ecc.) che per tipo di apertura (a rotazione, a ventola, scorrevole, a tamburo, ripiegabile, a fisarmonica, basculante, a scomparsa). Le porte interne sono costituite da: Anta o battente (l'elemento apribile); Telaio fisso (l'elemento fissato al controtelaio che contorna la porta e la sostiene per mezzo di cerniere); Battuta (la superficie di contatto tra telaio fisso e anta mobile); Cerniera (l'elemento che sostiene l'anta e ne permette la rotazione rispetto al telaio fisso); Controtelaio (formato da due montanti ed una traversa è l'elemento fissato alla parete che consente l'alloggio al telaio); Montante (l'elemento verticale del telaio o del controtelaio); Traversa (l'elemento orizzontale del telaio o del controtelaio).

Modalità di uso corretto:

E' necessario provvedere alla manutenzione periodica delle porte in particolare al rinnovo degli strati protettivi (qualora il tipo di rivestimento lo preveda) con prodotti idonei al tipo di materiale ed alla pulizia e rimozione di residui che possono compromettere l'uso e quindi le manovre di apertura e chiusura. Controllare inoltre l'efficienza delle maniglie, delle serrature, delle cerniere e delle guarnizioni; provvedere alla loro lubrificazione periodicamente. Per le operazioni più specifiche rivolgersi a personale tecnico specializzato.

CONTROLLI ESEGUIBILI DALL'UTENTE

01.04.01.C01 Controllo delle serrature

Cadenza: ogni 12 mesi

Tipologia: Controllo a vista

01.04.01.C02 Controllo guide di scorrimento

Cadenza: ogni 6 mesi

Tipologia: Controllo a vista

01.04.01.C03 Controllo maniglia

Cadenza: ogni 6 mesi

Tipologia: Controllo a vista

01.04.01.C04 Controllo parti in vista

Cadenza: ogni 12 mesi

Tipologia: Controllo a vista

01.04.01.C05 Controllo vetri

Cadenza: ogni 6 mesi

Tipologia: Controllo a vista

Elemento Manutenibile: 01.04.02

Porte antipanico

Unità Tecnologica: 01.04

Infissi interni

Le porte antipanico hanno la funzione di agevolare la fuga verso le porte esterne e/o comunque verso spazi sicuri in casi di eventi particolari (incendi, terremoti, emergenze, ecc.). Le dimensioni ed i materiali sono normati secondo le prescrizioni in materia di sicurezza. Esse sono dotate di elemento di manovra che regola lo sblocco delle ante definito "maniglione antipanico".

Il dispositivo antipanico deve essere realizzato in modo da consentire lo sganciamento della porta nel momento in cui viene azionata la barra posta orizzontalmente sulla parte interna di essa. Tra i diversi dispositivi in produzione vi sono:

- dispositivi antipanico con barra a spinta (push-bar);
- dispositivi antipanico con barra a contatto (touch-bar).

Rappresentazione grafica e descrizione

Denominazione dei componenti della porta antipanico

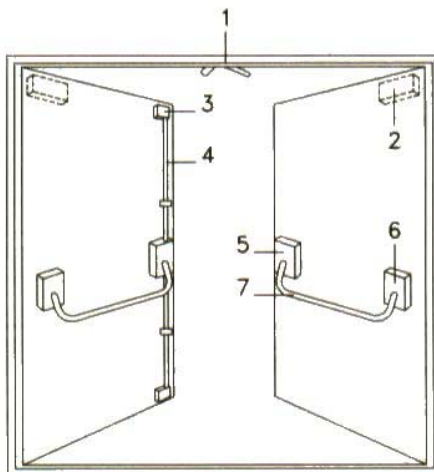

- LEGENDA** Porta antipanico
- 1 regolatore di chiusura
 - 2 chiudiporta
 - 3 scrocco superiore
 - 4 asta di rinvio
 - 5 scatola supporto laterale con serratura
 - 6 scatola supporto laterale
 - 7 barra orizzontale e leva di azionamento (maniglione antipanico)

Modalità di uso corretto:

Controllare il perfetto funzionamento del dispositivo antipanico. Verificare che le controbocchette a pavimento non siano ostruite in nessun modo. Controllare periodicamente il perfetto funzionamento delle porte e degli elementi di manovra. Verificare che non vi siano ostacoli in prossimità di esse. Provvedere alla lubrificazione di cerniere, dispositivi di comando, dei maniglion. Qualora sia previsto, controllare l'individuazione degli accessi rispetto ai piani di evacuazione e di sicurezza.

CONTROLLI ESEGUIBILI DALL'UTENTE

01.04.02.C01 Controllo certificazioni

Cadenza: quando occorre

Tipologia: Controllo a vista

01.04.02.C03 Controllo degli spazi

Cadenza: ogni mese

Tipologia: Controllo a vista

01.04.02.C04 Controllo delle serrature

Cadenza: ogni 12 mesi

Tipologia: Controllo a vista

01.04.02.C06 Controllo parti in vista

Cadenza: ogni 12 mesi

Tipologia: Controllo a vista

01.04.02.C07 Controllo ubicazione porte

Cadenza: ogni 6 mesi

Tipologia: Controllo a vista

01.04.02.C08 Controllo vetri

Cadenza: ogni 6 mesi

Tipologia: Controllo a vista

Elemento Manutenibile: 01.04.03

Porte tagliafuoco

Unità Tecnologica: 01.04

Infissi interni

Le porte tagliafuoco (o porte REI) hanno la funzione di proteggere quegli spazi o luoghi sicuri, ai quali ne consentono l'ingresso, dalle azioni provocate da eventuali incendi. Nelle zone di maggiore afflusso di persone le porte tagliafuoco devono essere anche porte antipanico. Le dimensioni ed i materiali sono normati secondo le prescrizioni in materia di sicurezza. In genere vengono impiegati materiali di rivestimento metallici con all'interno materiali isolanti stabili alle alte temperature. Il dispositivo di emergenza deve essere realizzato in modo da consentire lo sganciamento della porta dall'interno in meno di 1 secondo. Tra i diversi dispositivi in produzione vi sono:

- dispositivi di emergenza con azionamento mediante maniglia a leva;
- dispositivi di emergenza con azionamento mediante piastra a spinta.

Modalità di uso corretto:

Controllare il perfetto funzionamento del dispositivo di emergenza. Verificare che le controbocchette a pavimento non siano ostruite in nessun modo. Controllare periodicamente il perfetto funzionamento delle porte e degli elementi di manovra. Qualora ne siano munite controllare l'efficienza dei maniglioni antipanico. Verificare che non vi siano ostacoli in prossimità di esse. Provvedere alla lubrificazione di cerniere, dispositivi di comando, dei maniglioni. Verificare l'individuazione delle porte tagliafuoco rispetto ai progetti ed ai piani di evacuazione e di sicurezza. Controllare le certificazioni di omologazione, la scheda tecnica del fornitore o altra documentazione da conservare in apposito archivio.

CONTROLLI ESEGUIBILI DALL'UTENTE

01.04.03.C01 Controllo certificazioni

Cadenza: quando occorre

Tipologia: Controllo a vista

01.04.03.C03 Controllo degli spazi

Cadenza: ogni mese

Tipologia: Controllo a vista

01.04.03.C04 Controllo delle serrature

Cadenza: ogni 12 mesi

Tipologia: Controllo a vista

01.04.03.C06 Controllo parti in vista

Cadenza: ogni 12 mesi

Tipologia: Controllo a vista

01.04.03.C07 Controllo ubicazione porte

Cadenza: ogni 6 mesi

Tipologia: Controllo a vista

01.04.03.C08 Controllo vetri

Cadenza: ogni 6 mesi

Tipologia: Controllo a vista

Unità Tecnologica: 01.05

Rivestimenti esterni

Si tratta di strati funzionali, facenti parte delle chiusure verticali, la cui funzione principale è quella di proteggere il sistema di chiusura dalle sollecitazioni esterne degli edifici e dagli agenti atmosferici nonché di assicurargli un aspetto uniforme ed ornamentale.

L'Unità Tecnologica è composta dai seguenti Elementi Manutenibili:

° 01.05.01 Intonaco

° 01.05.02 Rivestimenti e prodotti ceramici (klinker)

° 01.05.03 Rivestimenti lapidei

° 01.05.04 Tinte e decorazioni

Elemento Manutenibile: 01.05.01

Intonaco

Unità Tecnologica: 01.05

Rivestimenti esterni

Si tratta di un sottile strato di malta la cui funzione è quella di rivestimento nelle strutture edilizie. Svolge inoltre la funzione di protezione, delle strutture, dall'azione degradante degli agenti atmosferici e dei fattori ambientali è allo stesso tempo protettiva e decorativa. Il rivestimento a intonaco è comunque una superficie che va rinnovata periodicamente e in condizioni normali esso fornisce prestazioni accettabili per 20 - 30 anni.

La malta per intonaco è costituita da leganti (cemento, calce idraulica, calce aerea, gesso) e da un inerte (sabbia) e da acqua nelle giuste proporzioni a secondo del tipo di intonaco; vengono, in alcuni casi, inoltre aggiunti all'impasto additivi che restituiscono all'intonaco particolari qualità a secondo del tipo d'impiego. Nell'intonaco tradizionale a tre strati il primo, detto rinzaffo, svolge la funzione di aggrappo al supporto e di grossolano livellamento; il secondo, detto arriccio, costituisce il corpo dell'intonaco la cui funzione è di resistenza meccanica e di tenuta all'acqua; il terzo strato, detto finitura, rappresenta la finitura superficiale e contribuisce a creare una prima barriera la cui funzione è quella di opporsi alla penetrazione dell'acqua e delle sostanze aggressive.

Gli intonaci per esterni possono suddividersi in intonaci ordinari e intonaci speciali. A loro volta i primi possono ulteriormente suddividersi in intonaci miscelati in cantiere ed in intonaci premiscelati; i secondi invece in intonaci additivati, intonaci a stucco o lucidi, intonaci plastici ed infine intonaci monostrato.

Rappresentazione grafica e descrizione

Utensili per la stesura dell'intonaco

UTENSILI IMPIEGATI NELLA PREPARAZIONE E STESURA DELL'INTONACO

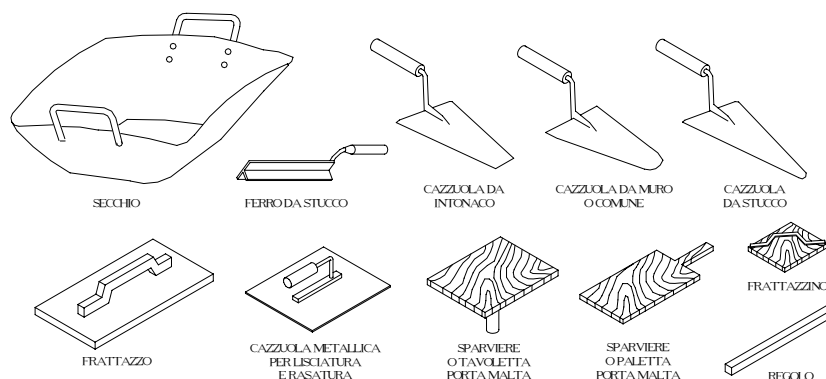

Modalità di uso corretto:

Controllare periodicamente l'integrità delle superfici del rivestimento attraverso valutazioni visive mirate a riscontrare anomalie evidenti (presenza di bolle e screpolature, macchie da umidità, ecc.). Comunque affinché tali controlli risultino efficaci affidarsi a personale tecnico con esperienza.

CONTROLLI ESEGUIBILI DALL'UTENTE

01.05.01.C01 Controllo funzionalità

Cadenza: quando occorre

Tipologia: Controllo a vista

01.05.01.C02 Controllo generale delle parti a vista

Cadenza: ogni 12 mesi

Tipologia: Controllo a vista

Elemento Manutenibile: 01.05.02

Rivestimenti e prodotti ceramici (klinker)

Unità Tecnologica: 01.05

Rivestimenti esterni

Generalmente vengono impiegati come rivestimenti di pareti o facciate elementi in lastre o piastrelle ceramiche prodotte con argille, silice, fondenti, coloranti e altre materie prime minerali. Tra i materiali ceramici utilizzati come rivestimenti ricordiamo le maioliche, le terraglie, i grès naturale o rosso, i klinker. Gli elementi in lastre o piastrelle ceramiche hanno caratteristiche di assorbimento, resistenza e spessore diverso.

Modalità di uso corretto:

Controllare periodicamente l'integrità delle superfici del rivestimento attraverso valutazioni visive mirate a riscontrare anomalie evidenti. Comunque affinché tali controlli risultino efficaci affidarsi a personale tecnico con esperienza.

CONTROLLI ESEGUIBILI DALL'UTENTE

01.05.02.C01 Controllo generale delle parti a vista

Cadenza: ogni 12 mesi

Tipologia: Controllo a vista

Elemento Manutenibile: 01.05.03

Rivestimenti lapidei

Unità Tecnologica: 01.05

Rivestimenti esterni

Quelli tradizionali possono essere costituiti da lastre singole la cui posa avviene in modo indipendente l'una dall'altra e risultano essere autonome ma compatibili rispetto alle stratificazioni interne. Quelli più innovativi sono costituiti da pannelli formati da uno o più elementi lapidei a loro volta indipendenti o assemblati in opera. Per il rivestimento di pareti esterne è preferibile utilizzare materiali che oltre a fattori estetici diano garanzia di resistenza meccanica all'usura e agli attacchi derivanti da fattori inquinanti (tra questi i marmi come il bianco di Carrara, i graniti, i travertini, ecc.).

Modalità di uso corretto:

Controllare periodicamente l'integrità delle superfici del rivestimento attraverso valutazioni visive mirate a riscontrare anomalie evidenti. Comunque affinché tali controlli risultino efficaci affidarsi a personale tecnico con esperienza.

CONTROLLI ESEGUIBILI DALL'UTENTE

01.05.03.C02 Controllo generale delle parti a vista

Cadenza: ogni 12 mesi

Tipologia: Controllo a vista

Elemento Manutenibile: 01.05.04

Tinteggiature e decorazioni

La vasta gamma delle tinteggiature o pitture varia a secondo delle superfici e degli ambienti dove trovano utilizzazione. Per gli ambienti esterni di tipo rurale si possono distinguere le pitture a calce, le pitture a colla, le idropitture, le pitture ad olio; per gli ambienti di tipo urbano si possono distinguere le pitture alchidiche, le idropitture acrilviniliche (tempere); per le tipologie industriali si hanno le idropitture acriliche, le pitture siliconiche, le pitture epossidiche, le pitture viniliche, ecc.

Le decorazioni trovano il loro impiego particolarmente per gli elementi di facciata o comunque a vista. La vasta gamma di materiali e di forme varia a secondo dell'utilizzo e degli ambienti d'impiego. Possono essere elementi prefabbricati o gettati in opera, lapidei, gessi, laterizi, ecc.. Talvolta gli stessi casseri utilizzati per il getto di cls ne assumono forme e tipologie diverse tali da raggiungere aspetti decorativi nelle finiture.

Rappresentazione grafica e descrizione

Simboli pericoli prodotti vernicianti



FACILMENTE
INFIAMMABILE

F



ESTREMAMENTE
INFIAMMABILE

F+



TOSSICO

T



MOLTO
TOSSICO

T+

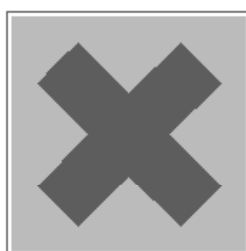

NOCIVO

X_n



IRRITANTE

X_i



CORROSIVO

C

Modalità di uso corretto:

Controllare periodicamente l'integrità delle superfici del rivestimento attraverso valutazioni visive mirate a riscontrare anomalie evidenti (macchie, disgregazioni superficiali, rigonfiamenti, distacco, ecc.).

CONTROLLI ESEGUIBILI DALL'UTENTE

01.05.04.C01 Controllo generale delle parti a vista

Cadenza: ogni 12 mesi

Tipologia: Controllo a vista

Unità Tecnologica: 01.06

Infissi esterni

Gli infissi esterni fanno parte del sistema chiusura del sistema tecnologico. Il loro scopo è quello di soddisfare i requisiti di benessere quindi di permettere l'illuminazione e la ventilazione naturale degli ambienti, garantendo inoltre le prestazioni di isolamento termico-acustico. Gli infissi offrono un'ampia gamma di tipologie diverse sia per materiale che per tipo di apertura.

L'Unità Tecnologica è composta dai seguenti Elementi Manutenibili:

° 01.06.01 Serramenti in alluminio

Elemento Manutenibile: 01.06.01

Serramenti in alluminio

Unità Tecnologica: 01.06

Infissi esterni

Si tratta di serramenti i cui profili sono ottenuti per estrusione. L'unione dei profili avviene meccanicamente con squadrette interne in alluminio o acciaio zincato. Le colorazioni diverse avvengono per elettrocolorazione. Particolare attenzione va posta nell'accostamento fra i diversi materiali; infatti il contatto fra diversi metalli può creare potenziali elettrici in occasione di agenti atmosferici con conseguente corrosione galvanica del metallo a potenziale elettrico minore. Rispetto agli infissi in legno hanno una minore manutenzione.

Rappresentazione grafica e descrizione

Denominazione dei componenti dei serramenti

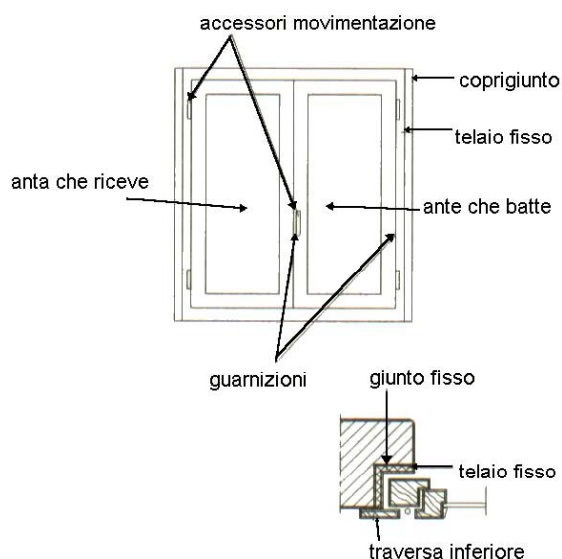

Modalità di uso corretto:

E' necessario provvedere alla manutenzione periodica degli infissi in particolare alla rimozione di residui che possono compromettere guarnizioni e sigillature e alla regolazione degli organi di manovra. Per le operazioni più specifiche rivolgersi a personale tecnico specializzato.

CONTROLLI ESEGUIBILI DALL'UTENTE

01.06.01.C01 Controllo frangisole

Cadenza: ogni anno

Tipologia: Controllo a vista

01.06.01.C02 Controllo generale

Cadenza: ogni 12 mesi

Tipologia: Controllo a vista

01.06.01.C04 Controllo guide di scorrimento

Cadenza: ogni 12 mesi

Tipologia: Controllo a vista

01.06.01.C05 Controllo organi di movimentazione

Cadenza: ogni 12 mesi

Tipologia: Controllo a vista

01.06.01.C06 Controllo maniglia

Cadenza: ogni anno

Tipologia: Controllo a vista

01.06.01.C07 Controllo persiane

Cadenza: ogni 6 mesi

Tipologia: Controllo a vista

01.06.01.C09 Controllo serrature

Cadenza: ogni 12 mesi

Tipologia: Controllo a vista

01.06.01.C12 Controllo vetri

Cadenza: ogni 6 mesi

Tipologia: Controllo a vista

Unità Tecnologica: 01.07

Rampe esterne

Si tratta di strutture di collegamento inclinate costituite da strutture a piano inclinato la cui funzione è quella di raggiungere piani posti a quote diverse. Le rampe possono essere realizzate secondo molteplici conformazioni strutturali e in materiali diversi. Si possono avere strutture in acciaio; strutture in legno; strutture in murature; strutture in c.a.; strutture prefabbricate, ecc.

L'Unità Tecnologica è composta dai seguenti Elementi Manutenibili:

° 01.07.01 Strutture in muratura

Elemento Manutenibile: 01.07.01

Strutture in muratura

Unità Tecnologica: 01.07

Rampe esterne

Si tratta di rampe costituite interamente in muratura.

Modalità di uso corretto:

Controllo periodico delle parti in vista finalizzato alla ricerca di anomalie (fenomeni di disgregazione, fessurazioni, distacchi, ecc.). Interventi mirati al mantenimento dell'efficienza degli elementi costituenti quali: rivestimenti di pedate e alzate, frontalini, balaustre, corrimano, ecc. e/o eventualmente alla loro sostituzione.

CONTROLLI ESEGUIBILI DALL'UTENTE

01.07.01.C01 Controllo balaustre e corrimano

Cadenza: ogni 12 mesi

Tipologia: Controllo a vista

01.07.01.C03 Controllo rivestimenti pedate e alzate

Cadenza: ogni 12 mesi

Tipologia: Controllo a vista

Corpo d'Opera: 02

SEL SMA VIA FINALMARINA 5

Unità Tecnologiche:

° 02.01 Impianto di trasporto verticale

° 02.02 Pareti interne

° 02.03 Rivestimenti interni

° 02.04 Infissi interni

° 02.05 Rampe esterne ed interne

Unità Tecnologica: 02.01

Impianto di trasporto verticale

L'impianto di trasporto verticale è l'insieme degli elementi tecnici aventi la funzione di trasportare persone e/o cose. Generalmente è costituito da un apparecchio elevatore, da una cabina (le cui dimensioni consentono il passaggio delle persone) che scorre lungo delle guide verticali o inclinate al massimo di 15° rispetto alla verticale. Gli ascensori sono classificati in classi:

- CLASSE I: adibiti al trasporto di persone;
- CLASSE II: adibiti al trasporto di persone ma che possono trasportare anche merci;
- CLASSE III: adibiti al trasporto di letti detti anche montalettighe;
- CLASSE IV: adibiti al trasporto di merci accompagnate da persone;
- CLASSE V: adibiti al trasporto esclusivo di cose.

Il manutentore (ai sensi del D.P.R. 162/99) è l'unico responsabile dell'impianto e pertanto deve effettuare le seguenti verifiche, annotandone i risultati sull'apposito libretto dell'impianto:

- integrità ed efficienza di tutti i dispositivi dell'impianto quali limitatori, paracadute, ecc.;
- elementi portanti quali funi e catene;
- isolamento dell'impianto elettrico ed efficienza dei collegamenti di terra.

Gli ascensori e montacarichi vanno sottoposti a verifiche periodiche da parte di uno dei seguenti soggetti:

- azienda Sanitaria Locale competente per territorio;
- ispettorati del Ministero del Lavoro;
- organismi abilitati dalla legge.

L'Unità Tecnologica è composta dai seguenti Elementi Manutenibili:

- ° 02.01.01 Ammortizzatori della cabina
- ° 02.01.02 Cabina
- ° 02.01.03 Contrappeso
- ° 02.01.04 Funi
- ° 02.01.05 Guide cabina
- ° 02.01.06 Interruttore di extracorsa
- ° 02.01.07 Limitatore di velocità
- ° 02.01.08 Macchinari elettromeccanici
- ° 02.01.09 Macchinari oleodinamici
- ° 02.01.10 Montacarichi
- ° 02.01.11 Vani corsa
- ° 02.01.12 Montascale o servoscale
- ° 02.01.13 Nastri trasportatori
- ° 02.01.14 Paracadute
- ° 02.01.15 Porte di piano
- ° 02.01.16 Pulsantiera
- ° 02.01.17 Quadro di manovra

Elemento Manutenibile: 02.01.01

Ammortizzatori della cabina

Unità Tecnologica: 02.01
Impianto di trasporto verticale

Gli ammortizzatori sono installati all'estremità inferiore del vano corsa al fine di ammortizzare il movimento della cabina che non si fosse fermata regolarmente. Possono essere di vari tipi:

- ammortizzatori ad accumulo di energia;
- ammortizzatori con movimento di ritorno ammortizzato;
- ammortizzatori a dissipazione di energia.

Modalità di uso corretto:

Gli ascensori ad argano agganciato devono essere muniti di ammortizzatori sul tetto della cabina, che funzionino all'estremità superiore della corsa. Gli ammortizzatori ad accumulo di energia, con caratteristica lineare e non lineare, devono essere usati solo se la velocità dell'ascensore è non superiore a 1 m/s. Gli ammortizzatori ad accumulo di energia, con movimento di ritorno ammortizzato, devono essere usati solo se la velocità dell'ascensore è non superiore a 1,6 m/s. Gli ammortizzatori a dissipazione di energia possono essere usati per qualsiasi velocità nominale dell'ascensore.

Elemento Manutenibile: 02.01.02

Cabina

Unità Tecnologica: 02.01
Impianto di trasporto verticale

La cabina dell'impianto di ascensore è quella parte dell'impianto che è adibita al trasporto di persone e/o cose a secondo della classe dell'ascensore.

Modalità di uso corretto:

Per evitare un sovraccarico della cabina da parte di persone, la superficie utile della cabina deve essere limitata. Pertanto devono essere rispettate le corrispondenze tra portata e superficie utile massima della cabina indicate dalle norme vigenti. Nella cabina deve essere apposta l'indicazione della portata dell'ascensore espressa in chilogrammi e del numero di persone. Deve essere apposto il nome del venditore e il suo numero di identificazione dell'ascensore. Evitare l'uso improprio dei comandi della cabina per evitare arresti indesiderati. L'altezza libera interna della cabina non deve essere inferiore a 2 m.

Elemento Manutenibile: 02.01.03

Contrappeso

Unità Tecnologica: 02.01
Impianto di trasporto verticale

Il contrappeso consente alla fune, che sostiene la cabina, di aderire alla puleggia di trazione.

Generalmente il contrappeso è costituito da una arcata metallica sui quali sono agganciati i blocchi che possono essere realizzati in metallo o in acciaio o misti.

Modalità di uso corretto:

I contrappesi devono essere utilizzati esclusivamente per ascensori elettrici.

Se il contrappeso è costituito da blocchi devono essere prese le misure necessarie per evitare il loro spostamento utilizzando un telaio entro il quale

siano contenuti i blocchi, oppure, se i blocchi sono metallici e la velocità nominale dell'ascensore non supera 1 m/s, almeno due tiranti ai quali sono assicurati i blocchi.

Elemento Manutenibile: 02.01.04

Funi

Unità Tecnologica: 02.01
Impianto di trasporto verticale

Le funi (in acciaio o con catene di acciaio) hanno il compito di sostenere le cabine, i contrappesi o le masse di bilanciamento.

Modalità di uso corretto:

Il numero delle funi (o catene) deve essere minimo di due. Le funi (o catene) devono essere indipendenti. Il coefficiente di sicurezza delle funi di sospensione deve essere non minore di quello minimo previsto dalle norme. Le estremità delle funi devono essere fissate alla cabina, al contrappeso o alla massa di bilanciamento ed ai punti fissi mediante testa fusa, autoserraggio, capicorda a cavallotto, con almeno tre morsetti appropriati, capicorda a cuneo, manicotto pressato o altro sistema che presenti sicurezza equivalente. Quando i fili rotti abbiano una sezione maggiore del 10% della sezione metallica totale della fune, indipendentemente dal numero dei trefoli costituenti la fune stessa, le funi debbono essere sostituite.

Elemento Manutenibile: 02.01.05

Guide cabina

Unità Tecnologica: 02.01
Impianto di trasporto verticale

Le guide della cabina vengono normalmente realizzate in barre di acciaio trafilato a freddo con sezione a T che vengono installate verticalmente lungo il vano ascensore. Lungo queste guide scorre l'arcata che è la struttura alla quale è fissata direttamente la cabina; l'arcata per mezzo di pattini (che possono essere del tipo strisciante o a ruota) scorre sulle guide.

Modalità di uso corretto:

Pulire da depositi di grasso, polvere o altro materiale le guide per consentire il corretto scorrimento della cabina ascensore. Nel caso si verificassero movimenti bruschi della cabina contattare il responsabile della manutenzione dell'impianto.

Elemento Manutenibile: 02.01.06

Interruttore di extracorsa

Unità Tecnologica: 02.01
Impianto di trasporto verticale

L'interruttore di extracorsa è un dispositivo elettrico di sicurezza che, quando azionato, deve fermare il macchinario e tenerlo fermo. L'interruttore di extracorsa deve richiudersi automaticamente quando la cabina abbandona la zona di azionamento.

Modalità di uso corretto:

Dopo l'azionamento dell'interruttore di extracorsa non devono essere più possibili movimenti della cabina che invece possono avvenire solo a seguito di chiamate dalla cabina stessa o dai piani, anche nel caso in cui la cabina abbia abbandonato la zona di azionamento a causa di perdite lente di fluido. Il ritorno in servizio dell'ascensore non deve avvenire automaticamente.

Elemento Manutenibile: 02.01.07

Limitatore di velocità

Unità Tecnologica: 02.01
Impianto di trasporto verticale

Il limitatore di velocità è un dispositivo di sicurezza che comanda il sistema di blocco paracadute della cabina in caso di eccesso di velocità. Generalmente il limitatore è connesso all'arcata della cabina mediante una fune; nel caso di eccesso di velocità il limitatore viene bloccato da un gancio azionato dall'azione della forza centrifuga ed un contatto elettrico provvede a togliere l'alimentazione all'impianto.

Modalità di uso corretto:

Le estremità delle funi devono essere fissate mediante testa fusa, autoserraggio, capicorda a cavallotto, con almeno tre morsetti appropriati, capicorda a cuneo, manicotto pressato o altro sistema che presenti sicurezza equivalente. Quando i fili rotti abbiano una sezione maggiore del 10% della sezione metallica totale della fune, indipendentemente dal numero dei trefoli costituenti la fune stessa, le funi debbono essere sostituite. Durante l'ispezione o durante le prove deve essere possibile provocare la presa del paracadute in una maniera sicura.

Elemento Manutenibile: 02.01.08

Macchinari elettromeccanici

Unità Tecnologica: 02.01
Impianto di trasporto verticale

Sono gli organi motori che assicurano il movimento e l'arresto dell'ascensore. Generalmente sono costituiti da una serie di elementi che consentono il corretto funzionamento dell'impianto elevatore quali la massa di bilanciamento, il paracadute (che può essere del tipo a presa istantanea, a presa istantanea con effetto ammortizzato, a presa progressiva).

Modalità di uso corretto:

I macchinari elettromeccanici possono funzionare a frizione (con l'impiego di pulegge di frizione e di funi) oppure ad argano agganciato (o con tamburo e funi o con pignoni e catene). La velocità nominale deve essere non superiore a 0,63 m/s. Non devono essere usati contrappesi. È ammesso usare una massa di bilanciamento. L'ascensore deve essere munito di un sistema di frenatura che agisca automaticamente in caso di mancanza dell'alimentazione elettrica principale o in caso di mancanza dell'alimentazione del circuito di manovra.

Elemento Manutenibile: 02.01.09

Macchinari oleodinamici

Unità Tecnologica: 02.01
Impianto di trasporto verticale

Sono gli organi motori che assicurano il movimento e l'arresto dell'ascensore. I macchinari oleodinamici basano il loro funzionamento su due metodi di azionamento ad azione diretta o ad azione indiretta. Se, per sollevare la cabina, si usano più gruppi cilindro-pistone, essi devono essere interconnessi idraulicamente per assicurare la parità delle pressioni.

Modalità di uso corretto:

L'ascensore deve essere corredato di un libretto o un fascicolo sul quale siano riportate una parte tecnica in cui figurano la data della messa in servizio dell'ascensore, le caratteristiche principali dell'ascensore e di quei componenti per le quali è richiesta la verifica della conformità. Inoltre il libretto d'ascensore deve contenere i grafici che indicano la posizione dell'ascensore nell'edificio, gli schemi elettrici e gli schemi idraulici redatti con le opportune simbologie, la pressione statica massima, le caratteristiche o il tipo del fluido idraulico.

Sul fascicolo, che deve essere messo a disposizione delle persone che hanno l'incarico della manutenzione, vanno annotate le copie dei verbali dei controlli e delle visite con tutte le osservazioni. L'ascensore deve essere corredato di un manuale di istruzioni contenente tutte le informazioni per l'uso normale dell'ascensore e per le operazioni di soccorso in caso di guasti o anomalie nonché le precauzioni da prendere in caso di ascensori con vano di corsa chiuso parzialmente. Tutte le targhe, avvisi, marcature e istruzioni per la manovra devono essere leggibili e facilmente comprensibili sia con il testo che con l'aiuto di segnali o segni grafici. Devono essere non lacerabili, di materiale durevole, disposti bene in vista, redatti nella lingua del Paese in cui si trova l'ascensore (o, se necessario, in più lingue).

Elemento Manutenibile: 02.01.10

Montacarichi

Unità Tecnologica: 02.01
Impianto di trasporto verticale

Sono impianti non utilizzabili da persone, adibiti al solo trasporto di cose (montavivande, montacarte, ecc.). In alcuni casi sono dotati di cabine di dimensioni più ampie che consentono l'accesso alle persone limitatamente, però, alle fasi di carico e scarico.

Modalità di uso corretto:

Mentre in un ascensore comune è il venditore (ascensorista) che lo installa, lo mette in servizio e si occupa della marcatura e della dichiarazione CE, in un montacarichi, soggetto alla direttiva macchine, la marcatura CE è posta dal costruttore che ha progettato l'impianto e redatto il fascicolo tecnico ma che non ha installato e messo in servizio l'impianto.

I montacarichi non sono soggetti alla direttiva ascensori, ma a quella macchine 89/392/Cee, devono, quindi, essere realizzati in accordo con un documentato fascicolo tecnico conservato in azienda, devono essere marcati CE, dotati di dichiarazione di conformità e di istruzioni di manutenzione e uso, non devono essere sottoposti né ad esame di tipo, né a collaudo. In Italia i montacarichi con corsa maggiore o uguale ai 2 m, che servano piani definiti e che abbiano una portata di almeno 25 kg, sono regolati dalla circolare del Ministero dell'Industria 14/4/1997 n. 157296 che prevede che devono essere dotati di una licenza di esercizio, obbligatoriamente mantenuti da una azienda qualificata e che, ogni due anni, siano sottoposti a verifica da un organismo notificato "italiano".

Elemento Manutenibile: 02.01.11

Vani corsa

Unità Tecnologica: 02.01
Impianto di trasporto verticale

Il vano corsa è il volume entro il quale si spostano la cabina, il contrappeso o la massa di bilanciamento. Questo volume di norma è materialmente delimitato dal fondo della fossa, dalle pareti e dal soffitto del vano.

Modalità di uso corretto:

Nelle parti di edificio ove il vano di corsa deve contribuire contro il propagarsi degli incendi, il vano di corsa deve essere completamente chiuso da pareti, pavimento e soffitto ciechi. Sono ammesse solo le seguenti aperture:

- accessi delle porte di piano;
- accessi delle porte di ispezione o di soccorso del vano e degli sportelli di ispezione;
- aperture di uscita di gas e fumi in caso di incendio;
- aperture di ventilazione;
- aperture necessarie per il funzionamento tra il vano di corsa ed il locale del macchinario o delle pulegge di rinvio;
- aperture nella difesa di separazione tra ascensori.

Quando il vano di corsa non deve partecipare alla protezione dell'edificio contro il propagarsi di un incendio, per esempio nel caso di ascensori panoramici, non è necessario che il vano di corsa sia completamente chiuso purché sia garantita la sicurezza delle persone. Il vano di corsa deve essere adibito solo al servizio dell'ascensore e pertanto non deve contenere cavi o dispositivi, ecc. estranei al servizio dell'ascensore.

Il vano di corsa deve essere munito di illuminazione elettrica installata stabilmente che assicuri un'intensità di illuminazione di almeno 50 lux all'altezza di 1 m sopra il tetto della cabina e sopra il pavimento della fossa del vano, anche quando tutte le porte sono chiuse. Questa illuminazione deve comprendere una lampada ad una distanza non maggiore di 0,50 m dal punto più alto e più basso del vano con lampade intermedie.

Elemento Manutenibile: 02.01.12

Montascale o servoscale

Unità Tecnologica: 02.01

Impianto di trasporto verticale

Sono pedane, sedili o piattaforme reclinabili o meno, dotati di comandi a bordo che si muovono su una guida inclinata lungo una o più rampe di scale.

Modalità di uso corretto:

Questi impianti sono regolamentati dal D.M. 14/6/1989 n. 236, dalla Direttiva Macchine 89/392/Cee e successive modificazioni. Se il pericolo di caduta supera i 3 metri necessitano di certificazione di tipo da parte di organismo notificato. Il montascale o il servoscale deve essere munito di un sistema di frenatura che agisca automaticamente in caso di mancanza dell'alimentazione elettrica principale o in caso di mancanza dell'alimentazione del circuito di manovra.

Elemento Manutenibile: 02.01.13

Nastri trasportatori

Unità Tecnologica: 02.01

Impianto di trasporto verticale

Il nastro trasportatore è un'installazione azionata da motore, provvista di superficie in movimento senza fine quali segmenti, tappeto, ecc. per il trasporto di cose fra due punti allo stesso o diverso livello.

Modalità di uso corretto:

Pulire periodicamente dalla sporcizia la parte inferiore della scala mobile o del marciapiede mobile dall'accumulo di materiale (quale grasso, olio, polvere, carta). Tutte le parti mosse meccanicamente del nastro devono essere completamente protette ad eccezione della parte accessibile dei segmenti accessibile agli utenti per le normali operazioni di carico e scarico.

Elemento Manutenibile: 02.01.14

Paracadute

Unità Tecnologica: 02.01

Impianto di trasporto verticale

Il paracadute è un dispositivo di sicurezza che interviene quando la cabina non si arresta per un malfunzionamento; in questi casi interviene il paracadute (nel senso della discesa) che deve essere capace di arrestarla con carico eguale alla portata, alla velocità di intervento del limitatore di velocità, anche in caso di rottura degli organi di sospensione, bloccandola sulle guide e di mantenerla in tale posizione. I paracadute possono essere dei seguenti tipi:

- a) a presa progressiva;
- b) a presa istantanea con effetto ammortizzato;
- c) per la cabina, a presa istantanea, se la velocità nominale in discesa V_d è non superiore a 0,63 m/s;
- d) per la massa di bilanciamento, a presa istantanea se la velocità nominale di salita V_m è non superiore a 0,63 m/s.

Modalità di uso corretto:

Gli elementi di presa dei dispositivi paracadute devono essere preferibilmente posti nella parte bassa della cabina. I paracadute a presa istantanea (diversi da quelli a rulli che non sono azionati da un limitatore di velocità) sono consentiti soltanto se la velocità di intervento della valvola di blocco o la massima velocità permessa dalla valvola limitatrice di flusso è non superiore a 0,80 m/s.

Il paracadute della cabina di un ascensore ad azione indiretta e quello di una massa di bilanciamento devono intervenire solo nel movimento di discesa della cabina.

Lo sblocco del paracadute (dopo che lo stesso è intervenuto) deve richiedere l'intervento di una persona competente; il ritorno automatico in posizione normale del paracadute (della cabina o della massa di bilanciamento) deve potersi effettuare soltanto spostando la cabina o la massa di

bilanciamento verso l'alto.

Elemento Manutenibile: 02.01.15

Porte di piano

Unità Tecnologica: 02.01
Impianto di trasporto verticale

Le porte di piano consentono ai passeggeri di entrare in cabina e sono gli elementi essenziali per la funzionalità e la sicurezza dell'impianto ascensore. Negli impianti moderni le porte di piano sono collegate a quelle della cabina (vengono azionate da un motore installato sul tetto della cabina).

Modalità di uso corretto:

Evitare l'uso improprio dei comandi delle porte per evitare arresti indesiderati della cabina. Le porte di piano devono avere dimensioni minime di 80 cm di larghezza e di 200 cm di altezza per consentire l'ingresso all'interno della cabina (che deve avere un'altezza minima non inferiore a 2 m.).

Elemento Manutenibile: 02.01.16

Pulsantiera

Unità Tecnologica: 02.01
Impianto di trasporto verticale

La pulsantiera (o quadro dei bottoni di comando) della cabina e dei vari piani sono quei dispositivi per mezzo dei quali gli utenti danno i comandi all'ascensore. Il funzionamento di detti dispositivi è basato su un circuito che viene chiuso quando viene premuto un pulsante e questo comando viene trasmesso al sistema di manovra dell'ascensore.

Modalità di uso corretto:

Gli utenti devono evitare urti o manovre violente sulle pulsantiere per evitare malfunzionamenti. In caso di cattivo funzionamento dei comandi evitare di aprire la pulsantiera e rivolgersi al personale addetto alla manutenzione; inoltre gli utenti devono segnalare eventuali anomalie delle spie di segnalazione presenti sulle pulsantiere della cabina o di quelle di piano.

Elemento Manutenibile: 02.01.17

Quadro di manovra

Unità Tecnologica: 02.01
Impianto di trasporto verticale

Il quadro di manovra riceve i comandi degli utenti, espressi mediante le pulsantiere di piano e della cabina, e consente il funzionamento dell'ascensore. Generalmente questo dispositivo è installato nel locale dove sono alloggiato le macchine dell'ascensore ed alimenta il motore dell'impianto nella direzione voluta e fino al piano desiderato dopo aver verificato che tutte le porte di piano siano chiuse. I quadri di manovra sono nella maggior parte dei casi composti da:

- una morsettiere degli ingressi e delle uscite dei vari collegamenti;
- almeno due contattori (teleruttori) di manovra;
- un gruppo di relais;
- un trasformatore.

Modalità di uso corretto:

Nel caso di cattivo funzionamento evitare di aprire la morsettiera dove entrano ed escono i conduttori elettrici che consentono il collegamento tra il quadro e tutte le altre apparecchiature per evitare pericoli di folgorazione. Tutte le eventuali operazioni, dopo aver tolto la tensione, devono essere effettuate da personale qualificato e dotato di idonei dispositivi di protezione individuali quali guanti e scarpe isolanti. Nel locale dove è installato il quadro deve essere presente un cartello sul quale sono riportate le funzioni degli interruttori, le azioni da compiere in caso di emergenza su persone colpite da folgorazione.

Unità Tecnologica: 02.02

Pareti interne

Insieme degli elementi tecnici verticali del sistema edilizio aventi funzione di dividere, conformare ed articolare gli spazi interni dell'organismo edilizio.

L'Unità Tecnologica è composta dai seguenti Elementi Manutenibili:

° 02.02.01 Pareti in lastre di gesso rivestito ancorate a supporto metallico

° 02.02.02 Tramezzi in laterizio

Elemento Manutenibile: 02.02.01

Pareti in lastre di gesso rivestito ancorate a supporto metallico

Unità Tecnologica: 02.02

Pareti interne

Si tratta di pareti costituenti le partizioni interne verticali per i luoghi sicuri previsti ad ogni piano dell'edificio scolastico.
Le pareti divisorie hanno un'orditura metallica ed rivestimento in lastre di gesso rivestito atte ad avere una resistenza al fuoco R.E.I. 120

Modalità di uso corretto:

Non compromettere l'integrità delle pareti

CONTROLLI ESEGUIBILI DALL'UTENTE

02.02.01.C01 Controllo generale delle parti a vista

Cadenza: quando occorre

Tipologia: Controllo a vista

Elemento Manutenibile: 02.02.02

Tramezzi in laterizio

Unità Tecnologica: 02.02

Pareti interne

Si tratta di pareti costituenti le partizioni interne verticali, realizzate mediante elementi forati di laterizio di spessore variabile (8-12 cm) legati con malta idraulica per muratura con giunti con andamento regolare con uno spessore di circa 6 mm. Le murature sono eseguite con elementi interi, posati a livello, e con giunti sfalsati rispetto ai sottostanti.

Modalità di uso corretto:

Non compromettere l'integrità delle pareti

CONTROLLI ESEGUIBILI DALL'UTENTE

02.02.02.C01 Controllo generale delle parti a vista

Cadenza: ogni 12 mesi

Tipologia: Controllo a vista

Unità Tecnologica: 02.03

Rivestimenti interni

Si tratta di strati funzionali, facenti parte delle chiusure verticali, la cui funzione principale è quella di proteggere il sistema di chiusure interne dalle sollecitazioni interne degli edifici e di assicurare un aspetto uniforme ed ornamentale degli ambienti.

L'Unità Tecnologica è composta dai seguenti Elementi Manutenibili:

° 02.03.01 Intonaco

° 02.03.02 Rivestimenti e prodotti ceramici

° 02.03.03 Tinte e decorazioni

Elemento Manutenibile: 02.03.01

Intonaco

Unità Tecnologica: 02.03

Rivestimenti interni

Si tratta di un sottile strato di malta la cui funzione è quella di rivestimento nelle strutture edilizie. Svolge inoltre la funzione di protezione dai fattori ambientali è allo stesso tempo protettiva e decorativa. Il rivestimento a intonaco è comunque una superficie che va rinnovata periodicamente e in condizioni normali esso fornisce prestazioni accettabili per 20 - 30 anni. La malta per intonaco è costituita da leganti (cemento, calce idraulica, calce aerea, gesso) e da un inerte (sabbia) e da acqua nelle giuste proporzioni a secondo del tipo di intonaco; vengono, in alcuni casi, inoltre aggiunti all'impasto additivi che restituiscono all'intonaco particolari qualità a secondo del tipo d'impiego. Nell'intonaco tradizionale a tre strati il primo, detto rinzaffo, svolge la funzione di aggrappo al supporto e di grossolano livellamento; il secondo, detto arriccio, costituisce il corpo dell'intonaco la cui funzione è di resistenza meccanica e di tenuta all'acqua; il terzo strato, detto finitura, rappresenta la finitura superficiale e contribuisce a creare una prima barriera la cui funzione è quella di opporsi alla penetrazione dell'acqua e delle sostanze aggressive. Gli intonaci per interni possono suddividersi in intonaci ordinari e intonaci speciali. A loro volta i primi possono ulteriormente suddividersi in intonaci miscelati in cantiere ed in intonaci premiscelati; i secondi invece in intonaci additivati, intonaci a stucco o lucidi, intonaci plastici o rivestimenti plastici continui ed infine intonaci monostrato.

Modalità di uso corretto:

Controllare periodicamente l'integrità delle superfici del rivestimento attraverso valutazioni visive mirate a riscontrare anomalie evidenti (presenza di bolle e screpolature, macchie da umidità, ecc.). Comunque affinché tali controlli risultino efficaci affidarsi a personale tecnico con esperienza.

CONTROLLI ESEGUIBILI DALL'UTENTE

02.03.01.C01 Controllo generale delle parti a vista

Cadenza: ogni mese

Tipologia: Controllo a vista

Elemento Manutenibile: 02.03.02

Rivestimenti e prodotti ceramici

Unità Tecnologica: 02.03

Rivestimenti interni

Impiegati come rivestimenti di pareti con elementi in lastre o piastrelle ceramiche prodotte con argille, silice, fondenti, coloranti e altre materie prime minerali. Tra i materiali ceramici utilizzati come rivestimenti ricordiamo le maioliche, le terraglie, i grès naturale o rosso, i klinker. Gli elementi in lastre o piastrelle ceramiche hanno caratteristiche di assorbimento, resistenza e spessore diverso.

Modalità di uso corretto:

Controllare periodicamente l'integrità delle superfici del rivestimento attraverso valutazioni visive mirate a riscontrare anomalie evidenti. Comunque affinché tali controlli risultino efficaci affidarsi a personale tecnico con esperienza.

CONTROLLI ESEGUIBILI DALL'UTENTE

02.03.02.C01 Controllo generale delle parti a vista

Cadenza: ogni 12 mesi

Tipologia: Controllo a vista

Elemento Manutenibile: 02.03.03

Tinteggiature e decorazioni

Unità Tecnologica: 02.03

Rivestimenti interni

La vasta gamma delle tinteggiature o pitture varia a secondo delle superfici e degli ambienti dove trovano utilizzazione. Per gli ambienti interni di tipo rurale si possono distinguere le pitture a calce, le pitture a colla, le idropitture, le pitture ad olio; per gli ambienti di tipo urbano si possono distinguere le pitture alchidiche, le idropitture acrilviniliche (tempere); per le tipologie industriali si hanno le idropitture acriliche, le pitture siliconiche, le pitture epossidiche, le pitture viniliche, ecc. Le decorazioni trovano il loro impiego particolarmente per gli elementi di finitura interna o comunque a vista. La vasta gamma di materiali e di forme varia a secondo dell'utilizzo e degli ambienti d'impiego. Possono essere elementi prefabbricati, lapidei, gessi, laterizi, ecc.

Modalità di uso corretto:

Controllare periodicamente l'integrità delle superfici del rivestimento attraverso valutazioni visive mirate a riscontrare anomalie evidenti (macchie, disgregazioni superficiali, rigonfiamenti, distacco, ecc.).

CONTROLLI ESEGUIBILI DALL'UTENTE

02.03.03.C01 Controllo generale delle parti a vista

Cadenza: ogni 12 mesi

Tipologia: Controllo a vista

Unità Tecnologica: 02.04

Infissi interni

Gli infissi interni hanno per scopo quello di permettere il controllo della comunicazione tra gli spazi interni dell'organismo edilizio. In particolare l'utilizzazione dei vari ambienti in modo da permettere o meno il passaggio di persone, cose, luce naturale ed aria tra i vari ambienti interni.

L'Unità Tecnologica è composta dai seguenti Elementi Manutenibili:

° 02.04.01 Porte

° 02.04.02 Porte antipanico

° 02.04.03 Porte tagliafuoco

Elemento Manutenibile: 02.04.01

Porte

Unità Tecnologica: 02.04

Infissi interni

Le porte hanno funzione di razionalizzare l'utilizzazione dei vari spazi in modo da regolare il passaggio di persone, cose, luce naturale ed aria fra ambienti adiacenti, oltre che funzioni di ordine estetico e architettonico. La presenza delle porte a secondo della posizione e delle dimensioni determina lo svolgimento delle varie attività previste negli spazi di destinazione. In commercio esiste un'ampia gamma di tipologie diverse sia per materiale (legno, metallo, plastica, vetro, ecc.) che per tipo di apertura (a rotazione, a ventola, scorrevole, a tamburo, ripiegabile, a fisarmonica, basculante, a scomparsa). Le porte interne sono costituite da: Anta o battente (l'elemento apribile); Telaio fisso (l'elemento fissato al controtelaio che contorna la porta e la sostiene per mezzo di cerniere); Battuta (la superficie di contatto tra telaio fisso e anta mobile); Cerniera (l'elemento che sostiene l'anta e ne permette la rotazione rispetto al telaio fisso); Controtelaio (formato da due montanti ed una traversa è l'elemento fissato alla parete che consente l'alloggio al telaio); Montante (l'elemento verticale del telaio o del controtelaio); Traversa (l'elemento orizzontale del telaio o del controtelaio).

Modalità di uso corretto:

E' necessario provvedere alla manutenzione periodica delle porte in particolare al rinnovo degli strati protettivi (qualora il tipo di rivestimento lo preveda) con prodotti idonei al tipo di materiale ed alla pulizia e rimozione di residui che possono compromettere l'uso e quindi le manovre di apertura e chiusura. Controllare inoltre l'efficienza delle maniglie, delle serrature, delle cerniere e delle guarnizioni; provvedere alla loro lubrificazione periodicamente. Per le operazioni più specifiche rivolgersi a personale tecnico specializzato.

CONTROLLI ESEGUIBILI DALL'UTENTE

02.04.01.C01 Controllo delle serrature

Cadenza: ogni 12 mesi

Tipologia: Controllo a vista

02.04.01.C02 Controllo guide di scorrimento

Cadenza: ogni 6 mesi

Tipologia: Controllo a vista

02.04.01.C03 Controllo maniglia

Cadenza: ogni 6 mesi

Tipologia: Controllo a vista

02.04.01.C04 Controllo parti in vista

Cadenza: ogni 12 mesi

Tipologia: Controllo a vista

02.04.01.C05 Controllo vetri

Cadenza: ogni 6 mesi

Tipologia: Controllo a vista

Elemento Manutenibile: 02.04.02

Porte antipanico

Unità Tecnologica: 02.04

Infissi interni

Le porte antipanico hanno la funzione di agevolare la fuga verso le porte esterne e/o comunque verso spazi sicuri in casi di eventi particolari (incendi, terremoti, emergenze, ecc.). Le dimensioni ed i materiali sono normati secondo le prescrizioni in materia di sicurezza. Esse sono dotate di elemento di manovra che regola lo sblocco delle ante definito "maniglione antipanico".

Il dispositivo antipanico deve essere realizzato in modo da consentire lo sganciamento della porta nel momento in cui viene azionata la barra posta orizzontalmente sulla parte interna di essa. Tra i diversi dispositivi in produzione vi sono:

- dispositivi antipanico con barra a spinta (push-bar);
- dispositivi antipanico con barra a contatto (touch-bar).

Rappresentazione grafica e descrizione

Denominazione dei componenti della porta antipanico

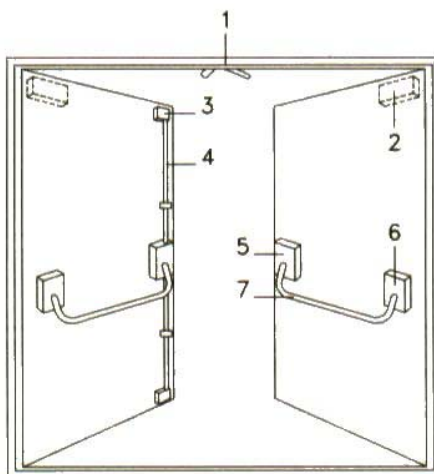

- LEGENDA** Porta antipanico
- 1 regolatore di chiusura
 - 2 chiudiporta
 - 3 scrocco superiore
 - 4 asta di rinvio
 - 5 scatola supporto laterale con serratura
 - 6 scatola supporto laterale
 - 7 barra orizzontale e leva di azionamento (maniglione antipanico)

Modalità di uso corretto:

Controllare il perfetto funzionamento del dispositivo antipanico. Verificare che le controbocchette a pavimento non siano ostruite in nessun modo. Controllare periodicamente il perfetto funzionamento delle porte e degli elementi di manovra. Verificare che non vi siano ostacoli in prossimità di esse. Provvedere alla lubrificazione di cerniere, dispositivi di comando, dei maniglion. Qualora sia previsto, controllare l'individuazione degli accessi rispetto ai piani di evacuazione e di sicurezza.

CONTROLLI ESEGUIBILI DALL'UTENTE

02.04.02.C01 Controllo certificazioni

Cadenza: quando occorre
Tipologia: Controllo a vista

02.04.02.C03 Controllo degli spazi

Cadenza: ogni mese
Tipologia: Controllo a vista

02.04.02.C04 Controllo delle serrature

Cadenza: ogni 12 mesi

Tipologia: Controllo a vista

02.04.02.C06 Controllo parti in vista

Cadenza: ogni 12 mesi

Tipologia: Controllo a vista

02.04.02.C07 Controllo ubicazione porte

Cadenza: ogni 6 mesi

Tipologia: Controllo a vista

02.04.02.C08 Controllo vetri

Cadenza: ogni 6 mesi

Tipologia: Controllo a vista

Elemento Manutenibile: 02.04.03

Porte tagliafuoco

Unità Tecnologica: 02.04

Infissi interni

Le porte tagliafuoco (o porte REI) hanno la funzione di proteggere quegli spazi o luoghi sicuri, ai quali ne consentono l'ingresso, dalle azioni provocate da eventuali incendi. Nelle zone di maggiore afflusso di persone le porte tagliafuoco devono essere anche porte antipanico. Le dimensioni ed i materiali sono normati secondo le prescrizioni in materia di sicurezza. In genere vengono impiegati materiali di rivestimento metallici con all'interno materiali isolanti stabili alle alte temperature. Il dispositivo di emergenza deve essere realizzato in modo da consentire lo sganciamento della porta dall'interno in meno di 1 secondo. Tra i diversi dispositivi in produzione vi sono:

- dispositivi di emergenza con azionamento mediante maniglia a leva;
- dispositivi di emergenza con azionamento mediante piastra a spinta.

Modalità di uso corretto:

Controllare il perfetto funzionamento del dispositivo di emergenza. Verificare che le controbocchette a pavimento non siano ostruite in nessun modo. Controllare periodicamente il perfetto funzionamento delle porte e degli elementi di manovra. Qualora ne siano munite controllare l'efficienza dei maniglioni antipanico. Verificare che non vi siano ostacoli in prossimità di esse. Provvedere alla lubrificazione di cerniere, dispositivi di comando, dei maniglioni. Verificare l'individuazione delle porte tagliafuoco rispetto ai progetti ed ai piani di evacuazione e di sicurezza. Controllare le certificazioni di omologazione, la scheda tecnica del fornitore o altra documentazione da conservare in apposito archivio.

CONTROLLI ESEGUIBILI DALL'UTENTE

02.04.03.C01 Controllo certificazioni

Cadenza: quando occorre

Tipologia: Controllo a vista

02.04.03.C03 Controllo degli spazi

Cadenza: ogni mese

Tipologia: Controllo a vista

02.04.03.C04 Controllo delle serrature

Cadenza: ogni 12 mesi

Tipologia: Controllo a vista

02.04.03.C06 Controllo parti in vista

Cadenza: ogni 12 mesi

Tipologia: Controllo a vista

02.04.03.C07 Controllo ubicazione porte

Cadenza: ogni 6 mesi

Tipologia: Controllo a vista

02.04.03.C08 Controllo vetri

Cadenza: ogni 6 mesi

Tipologia: Controllo a vista

Unità Tecnologica: 02.05

Rampe esterne ed interne

Si tratta di strutture di collegamento inclinate costituite da strutture a piano inclinato e da strutture gradonate o a gradini la cui funzione è quella di raggiungere piani posti a quote diverse.

L'Unità Tecnologica è composta dai seguenti Elementi Manutenibili:

° 02.05.01 Strutture in acciaio

° 02.05.02 Strutture in c.a.

° 02.05.03 Strutture in legno

° 02.05.04 Strutture in muratura

° 02.05.05 Strutture prefabbricate

Elemento Manutenibile: 02.05.01

Strutture in acciaio

Unità Tecnologica: 02.05

Rampe esterne ed interne

Le scale in acciaio possono essere realizzate con molteplici conformazioni strutturali impiegando profilati, sezioni scatolari, tubolari o profili piatti assemblati mediante saldature e/o collegamenti tramite chiodatura, bullonatura, ecc.. I gradini vengono generalmente realizzati con lamiere metalliche traforate o con lamiere ad elementi in rilievo oppure con elementi grigliati.

Modalità di uso corretto:

Controllo periodico delle parti in vista finalizzato alla ricerca di anomalie (fenomeni di corrosione, disgregazioni, ecc.). Interventi mirati al mantenimento dell'efficienza degli elementi costituenti quali: rivestimenti di pedate e alzate, frontalini, balaustre, corrimano, sigillature, vernici protettive, saldature, connessioni, bullonature ecc. e/o eventualmente alla loro sostituzione.

CONTROLLI ESEGUIBILI DALL'UTENTE

02.05.01.C01 Controllo balaustre e corrimano

Cadenza: ogni 12 mesi

Tipologia: Controllo a vista

02.05.01.C03 Controllo rivestimenti pedate e alzate

Cadenza: ogni 12 mesi

Tipologia: Controllo a vista

Elemento Manutenibile: 02.05.02

Strutture in c.a.

Unità Tecnologica: 02.05

Rampe esterne ed interne

Si tratta di scale o rampe con strutture costruite con getto in opera. La loro realizzazione fa riferimento a soluzioni tecniche quali solette rampanti, travi rampanti e travi a ginocchio.

Modalità di uso corretto:

Controllo periodico delle parti in vista finalizzato alla ricerca di anomalie (fenomeni di disgregazione, fessurazioni, distacchi, esposizione delle armature, fenomeni di carbonatazione, ecc.). Interventi mirati al mantenimento dell'efficienza degli elementi costituenti quali: rivestimenti di pedate e alzate, frontalini, balaustre, corrimano, sigillature, vernici protettive, saldature, ecc. e/o eventualmente alla loro sostituzione.

CONTROLLI ESEGUIBILI DALL'UTENTE

02.05.02.C01 Controllo balaustre e corrimano

Cadenza: ogni 12 mesi

Tipologia: Controllo a vista

02.05.02.C03 Controllo rivestimenti pedate e alzate

Cadenza: ogni 12 mesi
Tipologia: Controllo a vista

Elemento Manutenibile: 02.05.03

Strutture in legno

Unità Tecnologica: 02.05

Rampe esterne ed interne

Si tratta di scale o rampe impiegate prevalentemente per gli ambienti interni. Generalmente la struttura principale è realizzata in legno massiccio, legno lamellare e/o comunque con essenze che garantiscano una buona resistenza meccanica (quercia, faggio, rovere, olmo, castagno, ecc.) mentre i gradini possono essere realizzati sia in legno massiccio (quercia, rovere) che in multistrato. Gli elementi gradini possono anche essere collegati alle strutture principali mediante chiodatura, bullonatura, spinotti, incastri, ecc..

Modalità di uso corretto:

Controllo periodico delle parti in vista finalizzato alla ricerca di anomalie (fenomeni di disgregazione, fessurazioni, distacchi, esposizione delle armature, fenomeni di carbonatazione, ecc.). Interventi mirati al mantenimento dell'efficienza degli elementi costituenti quali: rivestimenti di pedate e alzate, frontalini, balaustre, corrimano, sigillature, vernici protettive, saldature, ecc. e/o eventualmente alla loro sostituzione.

CONTROLLI ESEGUIBILI DALL'UTENTE

02.05.03.C01 Controllo balaustre e corrimano

Cadenza: ogni 12 mesi
Tipologia: Controllo a vista

02.05.03.C03 Controllo rivestimenti pedate e alzate

Cadenza: ogni 12 mesi
Tipologia: Controllo a vista

Elemento Manutenibile: 02.05.04

Strutture in muratura

Unità Tecnologica: 02.05

Rampe esterne ed interne

Si tratta di scale o rampe costituite interamente in murature riscontrabili nell'edilizia storica. In genere le rampe delle scale sono realizzate con volte o mezze volte a botte mentre i pianerottoli con volte a crociera.

Modalità di uso corretto:

Controllo periodico delle parti in vista finalizzato alla ricerca di anomalie (fenomeni di disgregazione, fessurazioni, distacchi, ecc.). Interventi mirati al mantenimento dell'efficienza degli elementi costituenti quali: rivestimenti di pedate e alzate, frontalini, balaustre, corrimano, ecc. e/o eventualmente alla loro sostituzione.

CONTROLLI ESEGUIBILI DALL'UTENTE

02.05.04.C01 Controllo balaustre e corrimano*Cadenza: ogni 12 mesi**Tipologia: Controllo a vista***02.05.04.C03 Controllo rivestimenti pedate e alzate***Cadenza: ogni 12 mesi**Tipologia: Controllo a vista***Elemento Manutenibile: 02.05.05****Strutture prefabbricate****Unità Tecnologica: 02.05****Rampe esterne ed interne**

Si tratta di scale o rampe costituite da elementi montati in corso d'opera.

Modalità di uso corretto:

Controllo periodico delle parti in vista finalizzato alla ricerca di anomalie (fenomeni di disgregazione, fessurazioni, distacchi, esposizione delle armature, fenomeni di carbonatazione, ecc.). Interventi mirati al mantenimento dell'efficienza degli elementi costituenti quali: rivestimenti di pedate e alzate, frontalini, balaustre, corrimano, sigillature, vernici protettive, saldature, ecc. e/o eventualmente alla loro sostituzione.

CONTROLLI ESEGUIBILI DALL'UTENTE**02.05.05.C01 Controllo balaustre e corrimano***Cadenza: ogni 12 mesi**Tipologia: Controllo a vista***02.05.05.C03 Controllo rivestimenti pedate e alzate***Cadenza: ogni 12 mesi**Tipologia: Controllo a vista*

INDICE

01 SMA VIA PISACANE 71		pag.	3
01.01	Pavimentazione interna		4
01.02	Pareti interne		5
01.02.01	Tramezzi in laterizio		6
01.03	Rivestimenti interni		7
01.03.01	Intonaco		8
01.03.02	Rivestimenti e prodotti ceramici		8
01.03.03	Tinteggiature e decorazioni		9
01.04	Infissi interni		10
01.04.01	Porte		11
01.04.02	Porte antipanico		11
01.04.03	Porte tagliafuoco		13
01.05	Rivestimenti esterni		15
01.05.01	Intonaco		16
01.05.02	Rivestimenti e prodotti ceramici (klinker)		17
01.05.03	Rivestimenti lapidei		17
01.05.04	Tinteggiature e decorazioni		17
01.06	Infissi esterni		20
01.06.01	Serramenti in alluminio		21
01.07	Rampe esterne		23
01.07.01	Strutture in muratura		24
02 SEL SMA VIA FINALMARINA 5		pag.	25
02.01	Impianto di trasporto verticale		26
02.01.01	Ammortizzatori della cabina		27
02.01.02	Cabina		27
02.01.03	Contrappeso		27
02.01.04	Funi		28
02.01.05	Guide cabina		28
02.01.06	Interruttore di extracorsa		28
02.01.07	Limitatore di velocità		29
02.01.08	Macchinari elettromeccanici		29
02.01.09	Macchinari oleodinamici		29
02.01.10	Montacarichi		30
02.01.11	Vani corsa		30
02.01.12	Montascale o servoscale		30
02.01.13	Nastri trasportatori		31
02.01.14	Paracadute		31
02.01.15	Porte di piano		32
02.01.16	Pulsantiera		32
02.01.17	Quadro di manovra		32
02.02	Pareti interne		34
02.02.01	Pareti in lastre di gesso rivestito ancorate a supporto metallico		35
02.02.02	Tramezzi in laterizio		35
02.03	Rivestimenti interni		36
02.03.01	Intonaco		37
02.03.02	Rivestimenti e prodotti ceramici		37
02.03.03	Tinteggiature e decorazioni		38
02.04	Infissi interni		39
02.04.01	Porte		40
02.04.02	Porte antipanico		40

02.04.03	Porte tagliafuoco	42
02.05	Rampe esterne ed interne	44
02.05.01	Strutture in acciaio	45
02.05.02	Strutture in c.a.	45
02.05.03	Strutture in legno	46
02.05.04	Strutture in muratura	46
02.05.05	Strutture prefabbricate	47

IL TECNICO
architetto Roberto Sanvito

COMUNE DI TORINO
TORINO

PIANO DI MANUTENZIONE

**MANUALE DI
MANUTENZIONE**

(Articolo 40 D.P.R. 554/99)

OGGETTO: LAVORI OPERE DI MANUTENZIONE STRAORDINARIA PER
L'OTTENIMENTO DEL CERTIFICATO DI PREVENZIONE INCENDI NEGLI
EDIFICI SCOLASTICI SMA IN VIA PISACANE 71 E SMA-SEL IN VIA
FINALMARINA 5

COMMITTENTE: CITTA' di TORINO

Torino, 09/07/2005

IL TECNICO
architetto Roberto Sanvito

Comune di: COMUNE DI TORINO

Provincia di: TORINO

Oggetto: LAVORI OPERE DI MANUTENZIONE STRAORDINARIA PER L'OTTENIMENTO DEL CERTIFICATO DI PREVENZIONE INCENDI NEGLI EDIFICI SCOLASTICI SMA IN VIA PISACANE 71 E SMA-SEL IN VIA FINALMARINA 5

Elenco dei Corpi d'Opera:

° 01 SMA VIA PISACANE 71

° 02 SEL SMA VIA FINALMARINA 5

Corpo d'Opera: 01

SMA VIA PISACANE 71

Trattasi

Unità Tecnologiche:

° 01.01 Pavimentazione interna

° 01.02 Pareti interne

° 01.03 Rivestimenti interni

° 01.04 Infissi interni

° 01.05 Rivestimenti esterni

° 01.06 Infissi esterni

° 01.07 Rampe esterne

Unità Tecnologica: 01.01

Pavimentazione interna

Le pavimentazioni fanno parte delle partizioni interne orizzontali e ne costituiscono l'ultimo strato funzionale. In base alla morfologia del rivestimento possono suddividersi in continue (se non sono nel loro complesso determinabili sia morfologicamente che dimensionalmente) e discontinue (quelle costituite da elementi con dimensioni e morfologia ben precise). La loro funzione, oltre a quella protettiva, è quella di permettere il transito ai fruitori dell'organismo edilizio e la relativa resistenza ai carichi. Importante è che la superficie finale dovrà risultare perfettamente piana con tolleranze diverse a secondo del tipo di rivestimento e della destinazione d'uso degli ambienti. Gli spessori variano in funzione al traffico previsto in superficie. La scelta degli elementi, il materiale, la posa, il giunto, le fughe, gli spessori, l'isolamento, le malte, i collanti, gli impasti ed i fissaggi variano in funzione degli ambienti e del loro impiego. Le pavimentazioni interne possono essere di tipo: cementizio, lapideo, resinoso, resiliente, tessile, ceramico, lapideo di cava, lapideo in conglomerato, ligneo, ecc..

REQUISITI E PRESTAZIONI (UT)

01.01.R01 (Attitudine al) controllo della condensazione superficiale

Classe di Requisiti: Termici ed igrotermici

Classe di Esigenza: Benessere

Le pavimentazioni devono essere realizzate in modo da evitare la formazione di condensazione sulla superficie interna.

Prestazioni:

La temperatura superficiale T_{si} deve risultare, su tutte le superfici interne di pavimentazioni, superiore alla temperatura di rugiada o temperatura di condensazione del vapor d'acqua presente nell'aria in condizioni di umidità relativa e temperatura dell'aria interna di progetto per il locale in esame.

Livello minimo della prestazione:

Per i locali riscaldati (temperatura dell'aria interna T_i=20°C e umidità relativa interna U.R. <= 70%) la temperatura superficiale interna T_{si} delle pavimentazioni deve risultare sempre non inferiore a 14°C, in corrispondenza di una temperatura esterna pari a quella di progetto.

01.01.R02 Assenza di emissioni di sostanze nocive

Classe di Requisiti: Protezione dagli agenti chimici ed organici

Classe di Esigenza: Sicurezza

I rivestimenti non debbono in condizioni normali di esercizio emettere sostanze tossiche, polveri, gas o altri odori fastidiosi per gli utenti.

Prestazioni:

I materiali costituenti le pavimentazioni non devono emettere sostanze nocive per gli utenti (gas, vapori, fibre, polveri, radiazioni nocive etc.), sia in condizioni normali che sotto l'azione dell'ambiente (temperatura, tasso di umidità, raggi ultravioletti, ecc.). In particolare deve essere assente l'emissione di composti chimici organici, quali la formaldeide, nonché la diffusione di fibre di vetro.

Livello minimo della prestazione:

Dovranno essere rispettati i seguenti limiti:

- concentrazione limite di formaldeide non superiore a 0,1 p.p.m. (0,15 mg/m³);
- per la soglia olfattiva valori non superiori a 0,09 p.p.m. (0,135 mg/m³);
- per la soglia di irritazione occhi-naso-gola non superiore 0,66 p.p.m. (1 mg/m³).

01.01.R03 Reazione al fuoco

Classe di Requisiti: Protezione antincendio

Classe di Esigenza: Sicurezza

Livello di partecipazione al fuoco dei materiali combustibili costituenti i rivestimenti.

Prestazioni:

I materiali di rivestimento devono essere di classe non superiore a 1 (uno) secondo la classificazione di reazione al fuoco prevista dal D.M. 26.6.1984. Le proprietà di reazione al fuoco dei materiali devono essere documentate mediante "marchio di conformità".

Livello minimo della prestazione:

Negli atri, nei corridoi, nei disimpegni, nelle scale, nelle rampe, nei passaggi in genere, è consentito l'impiego dei materiali di classe 1 in ragione del 50% massimo della loro superficie totale (pavimento + pareti + soffitto + proiezioni orizzontali delle scale). Per le restanti parti debbono essere impiegati materiali di classe 0; in tutti gli altri ambienti è consentito che le pavimentazioni comprese i relativi rivestimenti siano di classe 2 e che gli altri materiali di rivestimento siano di classe 1; oppure di classe 2 se in presenza di impianti di spegnimento automatico asserviti ad impianti di rivelazione incendi.

01.01.R04 Regolarità delle finiture

Classe di Requisiti: Visivi

Classe di Esigenza: Aspetto

Le pavimentazioni debbono avere gli strati superficiali in vista privi di difetti, fessurazioni, scagliature o screpolature superficiali e/o comunque esenti da caratteri che possano rendere difficile la lettura formale.

Prestazioni:

Le superfici delle pavimentazioni non devono presentare fessurazioni a vista, né screpolature o sbollature superficiali. Le coloriture devono essere omogenee e non presentare tracce di ripresa di colore, che per altro saranno tollerate solamente su grandi superfici. Nel caso di rivestimenti ceramici valgono le specifiche relative alle caratteristiche dimensionali e di aspetto di cui alla norma UNI EN ISO 10545-2.

Livello minimo della prestazione:

I livelli minimi variano in funzione delle varie esigenze di aspetto come: la planarità; l'assenza di difetti superficiali; l'omogeneità di colore; l'omogeneità di brillantezza; l'omogeneità di insudiciamento, ecc..

01.01.R05 Resistenza agli attacchi biologici

Classe di Requisiti: *Protezione dagli agenti chimici ed organici*

Classe di Esigenza: *Sicurezza*

I rivestimenti a seguito della presenza di organismi viventi (animali, vegetali, microrganismi) non dovranno subire riduzioni di

Prestazioni:

I materiali costituenti i rivestimenti non devono permettere lo sviluppo dei funghi, larve di insetto, muffe, radici e microrganismi in genere, anche quando impiegati in locali umidi. In ogni caso non devono deteriorarsi sotto l'attacco dei suddetti agenti biologici, resistere all'attacco di eventuali roditori e consentire un'agevole pulizia delle superfici.

Livello minimo della prestazione:

I valori minimi di resistenza agli attacchi biologici variano in funzione dei materiali, dei prodotti utilizzati, delle classi di rischio, delle situazioni generali di servizio, dell'esposizione a umidificazione e del tipo di agente biologico.

Unità Tecnologica: 01.02

Pareti interne

Insieme degli elementi tecnici verticali del sistema edilizio aventi funzione di dividere, conformare ed articolare gli spazi interni dell'organismo edilizio.

REQUISITI E PRESTAZIONI (UT)

01.02.R01 (Attitudine al) controllo della condensazione superficiale

Classe di Requisiti: Termici ed igrotermici

Classe di Esigenza: Benessere

Le pareti debbono essere realizzate in modo da evitare la formazione di condensazione sulla superficie interna.

Prestazioni:

La temperatura superficiale T_{si} , presa in considerazione, su tutte le superfici interne delle pareti perimetrali verticali, dovrà risultare maggiore dei valori di temperatura di rugiada o di condensazione del vapor d'acqua presente nell'aria nelle condizioni di umidità relativa e di temperatura dell'aria interna di progetto per il locale preso in esame.

Livello minimo della prestazione:

Per i locali considerati nelle condizioni di progetto, con temperatura dell'aria interna di valore $T_i=20^{\circ}\text{C}$ ed umidità relativa interna di valore U.R. $\leq 70\%$, la temperatura superficiale interna T_{si} riferita alle pareti perimetrali verticali esterne, in considerazione di una temperatura esterna pari a quella di progetto, dovrà risultare con valore non inferiore ai 14°C .

01.02.R02 Assenza di emissioni di sostanze nocive

Classe di Requisiti: Protezione dagli agenti chimici ed organici

Classe di Esigenza: Sicurezza

Le pareti non debbono in condizioni normali di esercizio emettere sostanze tossiche, polveri, gas o altri odori fastidiosi per gli utenti.

Prestazioni:

I materiali costituenti la parete non devono emettere sostanze nocive a carico degli utenti (in particolare gas, vapori, fibre, polveri, radiazioni, ecc.), né in condizioni normali, né sotto l'azione di temperature elevate, né per impregnazione d'acqua. Non vi devono essere emissioni di composti chimici organici, come la formaldeide, né la diffusione di fibre di vetro. Durante la combustione i materiali costituenti la chiusura non devono dar luogo a fumi tossici. E' da evitare inoltre l'uso di prodotti e materiali a base di amianto.

Livello minimo della prestazione:

Dovranno essere rispettati i seguenti limiti:

- concentrazione limite di formaldeide non superiore a 0,1 p.p.m. ($0,15 \text{ mg/m}^3$);
- per la soglia olfattiva valori non superiori a 0,09 p.p.m. ($0,135 \text{ mg/m}^3$);
- per la soglia di irritazione occhi-naso-gola non superiore 0,66 p.p.m. (1 mg/m^3).

01.02.R03 Attrezzabilità

Classe di Requisiti: Facilità d'intervento

Classe di Esigenza: Funzionalità

Le pareti debbono consentire l'installazione di arredi e attrezzature.

Prestazioni:

Le pareti interne devono essere in grado di sopportare eventuali carichi appesi in modo da consentire l'arredabilità e l'attrezzabilità anche mediante mezzi e dispositivi di fissaggio disposti in vari punti della superficie delle pareti. E' importante inoltre la conoscenza da parte degli utenti delle zone interessate dal passaggio di condutture e/o impianti ove non praticare fori o manomissioni.

Livello minimo della prestazione:

I livelli minimi variano in funzione alle diverse tecnologie utilizzate. E' opportuno comunque che si verifichi la stabilità dei mobili appesi, in particolare per le sollecitazioni dal basso verso l'alto a tutela dell'incolumità dell'utente. Per le altre sollecitazioni si devono applicare le norme previste per i mobili.

01.02.R04 Reazione al fuoco

Classe di Requisiti: Protezione antincendio

Classe di Esigenza: Sicurezza

Livello di partecipazione al fuoco dei materiali combustibili costituenti le pareti.

Prestazioni:

I materiali di rivestimento delle pareti devono essere di classe non superiore a 1 (uno) come previsto dalla classificazione di reazione al fuoco prevista

dal D.M. 26.6.1984 ad eccezione di scale e dei passaggi situati all'interno della stessa unità immobiliare. Le prestazioni di reazione al fuoco dei materiali devono essere certificate da "marchio di conformità" con i dati: del nome del produttore; dell'anno di produzione; della classe di reazione al fuoco; dell'omologazione del Ministero dell'Interno. Per altre aree dell'edificio a rischio incendio (autorimesse, depositi di materiali combustibili, centrale termica, ecc.) valgono le specifiche disposizioni normative in vigore per tali attività.

Livello minimo della prestazione:

I livelli minimi vengono valutati attraverso prove distruttive in laboratorio dei materiali, in particolare:

- attraverso la prova di non combustibilità (UNI ISO 1182);
- attraverso la reazione al fuoco dei materiali sospesi che possono essere investiti da una piccola fiamma su entrambe le facce (UNI 8456);
- attraverso la reazione al fuoco dei materiali che possono essere investiti da una piccola fiamma solamente su una faccia (UNI 8457);
- attraverso la reazione al fuoco dei materiali sottoposti all'azione di una fiamma d'innescio in presenza di calore radiante (UNI 9174).

01.02.R05 Regolarità delle finiture

Classe di Requisiti: Visivi

Classe di Esigenza: Aspetto

Le pareti debbono avere gli strati superficiali in vista privi di difetti, fessurazioni, scagliature o screpolature superficiali e/o comunque esenti da caratteri che possano rendere difficile la lettura formale.

Prestazioni:

Le superfici delle pareti interne non devono presentare anomalie e/o comunque fessurazioni, screpolature, sbollature superficiali, ecc.. Le tonalità dei colori dovranno essere omogenee e non evidenziare eventuali tracce di ripresa di colore e/o comunque di ritocchi.

Livello minimo della prestazione:

I livelli minimi variano in funzione delle varie esigenze di aspetto come: la planarità; l'assenza di difetti superficiali; l'omogeneità di colore; l'omogeneità di brillantezza; l'omogeneità di insudiciamento, ecc..

01.02.R06 Resistenza agli agenti aggressivi

Classe di Requisiti: Protezione dagli agenti chimici ed organici

Classe di Esigenza: Sicurezza

Le pareti non debbono subire dissoluzioni o disgregazioni e mutamenti di aspetto a causa dell'azione di agenti aggressivi chimici.

Prestazioni:

I materiali costituenti i rivestimenti delle pareti non devono deteriorarsi o comunque perdere le prestazioni iniziali in presenza di agenti chimici presenti negli ambienti. I materiali devono comunque consentire le operazioni di pulizia. I rivestimenti plastici ed i prodotti a base di vernici dovranno essere compatibili chimicamente con la base di supporto.

Livello minimo della prestazione:

I livelli minimi variano in funzione dei materiali utilizzati e del loro impiego. Per i rivestimenti in prossimità di apparecchi sanitari, lavabi e lavelli, questi devono avere una resistenza alle macchie secondo i livelli richiesti dalla classe C2 della classificazione UPEC per i rivestimenti da pavimentazione.

01.02.R07 Resistenza agli attacchi biologici

Classe di Requisiti: Protezione dagli agenti chimici ed organici

Classe di Esigenza: Sicurezza

Le pareti a seguito della presenza di organismi viventi (animali, vegetali, microrganismi) non dovranno subire riduzioni di

Prestazioni:

I materiali costituenti le pareti perimetrali e i rivestimenti non devono permettere lo sviluppo di agenti biologici come funghi, larve di insetto, muffe, radici e microrganismi in genere, in modo particolare se impiegati in locali umidi. Devono inoltre resistere all'attacco di eventuali roditori e consentire un'agevole pulizia delle superfici.

Livello minimo della prestazione:

I valori minimi di resistenza agli attacchi biologici variano in funzione dei materiali, dei prodotti utilizzati, delle classi di rischio, delle situazioni generali di servizio, dell'esposizione a umidificazione e del tipo di agente biologico.

DISTRIBUZIONE DEGLI AGENTI BIOLOGICI PER CLASSI DI RISCHIO (UNI EN 335-1)

CLASSE DI RISCHIO: 1;

Situazione generale di servizio: non a contatto con terreno, al coperto (secco);

Descrizione dell'esposizione a umidificazione in servizio: nessuna;

Distribuzione degli agenti biologici: a)funghi: -; b)*insetti: U; c)termiti: L; d)organismi marini: -.

CLASSE DI RISCHIO: 2;

Situazione generale di servizio: non a contatto con terreno, al coperto (rischio di umidificazione);

Descrizione dell'esposizione a umidificazione in servizio: occasionale;

Distribuzione degli agenti biologici: a)funghi: U; b)*insetti: U; c)termiti: L; d)organismi marini: -.

CLASSE DI RISCHIO: 3;

Situazione generale di servizio: non a contatto con terreno, non al coperto;

Descrizione dell'esposizione a umidificazione in servizio: frequente;

Distribuzione degli agenti biologici: a)funghi: U; b)*insetti: U; c)termiti: L; d)organismi marini: -;

CLASSE DI RISCHIO: 4;

Situazione generale di servizio: a contatto con terreno o acqua dolce;

Descrizione dell'esposizione a umidificazione in servizio: permanente;

Distribuzione degli agenti biologici: a)funghi: U; b)*insetti: U; c)termiti: L; d)organismi marini: -.

CLASSE DI RISCHIO: 5;

Situazione generale di servizio: in acqua salata;

Descrizione dell'esposizione a umidificazione in servizio: permanente;

Distribuzione degli agenti biologici: a)funghi: U; b)*insetti: U; c)termiti: L; d)organismi marini: U.

DOVE:

U = universalmente presente in Europa

L = localmente presente in Europa

* il rischio di attacco può essere non significativo a seconda delle particolari situazioni di servizio.

01.02.R08 Resistenza agli urti

Classe di Requisiti: Di stabilità

Classe di Esigenza: Sicurezza

Le pareti debbono essere in grado di sopportare urti (definiti dall'energia cinetica di urti-tipo o convenzionali di corpi duri, come di oggetti scagliati, o molli, come il peso di un corpo che cade) che non debbono compromettere la stabilità della parete, né provocare il distacco di elementi o frammenti pericolosi a carico degli utenti.

Prestazioni:

Le pareti non devono manifestare segni di deterioramento e/o deformazioni permanenti a carico delle finiture (tinteggiatura, rivestimento pellicolare, ecc.) con pericolo di cadute di frammenti di materiale, se sottoposte alle azioni di urti sulla faccia esterna e su quella interna.

Livello minimo della prestazione:

Le pareti devono resistere all'azione di urti sulla faccia interna, prodotti secondo le modalità riportate di seguito che corrispondono a quelle previste dalla norma UNI 9269 P:

TIPO DI PROVA: Urto con corpo duro;

Massa del corpo [Kg] = 0,5;

Energia d'urto applicata [J] = 3;

Note: - ;

TIPO DI PROVA: Urto con corpo molle di grandi dimensioni;

Massa del corpo [Kg] = 50;

Energia d'urto applicata [J] = 300;

Note: Non necessario, per la faccia esterna, oltre il piano terra;

TIPO DI PROVA: Urto con corpo molle di piccole dimensioni;

Massa del corpo [Kg] = 3;

Energia d'urto applicata [J] = 60 - 10 - 30;

Note: Superficie esterna, al piano terra.

01.02.R09 Resistenza ai carichi sospesi

Classe di Requisiti: Di stabilità

Classe di Esigenza: Sicurezza

Le pareti debbono essere in grado di sopportare il peso di carichi appesi minori (ad esempio quadri, insegne, ecc.) o altri di maggiore entità (mensole, arredi, ecc.)

Prestazioni:

Le pareti e/o eventuali contropareti, devono essere in grado di garantire la stabilità ed evitare pericoli a carico dell'utenza per l'azione di carichi sospesi. Inoltre devono essere assicurate tutte le eventuali operazioni di riparazione delle superfici anche nel caso di rimozione degli elementi di fissaggio.

Livello minimo della prestazione:

Le pareti devono essere in grado di garantire la stabilità sotto l'azione di carichi sospesi, in particolare se sottoposte a:

- carico eccentrico di almeno 5 N, applicato a 30 cm dalla superficie tramite una mensola;

- sforzi di strappo, fino a valori di 100 N, del fissaggio per effetto della trazione eseguita perpendicolare alla superficie della parete;

- sforzi verticali di flessione del sistema di fissaggio fino a valori di 400 N.

01.02.R10 Resistenza al fuoco

Classe di Requisiti: Protezione antincendio

Classe di Esigenza: Sicurezza

I materiali costituenti le pareti sottoposti all'azione del fuoco non devono subire trasformazioni chimico-fisiche.

Prestazioni:

Gli elementi strutturali delle pareti devono presentare una resistenza al fuoco (REI) non inferiore a quello determinabile in funzione del carico d'incendio, secondo le modalità specificate nella C.M. dell'Interno 14.9.1961 n.91. Le pareti di aree a rischio specifico interessate l'edificio (depositi di materiali combustibili, autorimesse, centrale termica, locali di vendita, ecc.) dovranno inoltre rispettare le specifiche disposizioni normative vigenti per tali attività.

Livello minimo della prestazione:

In particolare gli elementi costruttivi delle pareti interne devono avere la resistenza al fuoco indicata di seguito, espressa in termini di tempo entro i quali essi conservano stabilità, tenuta alla fiamma e ai fumi e isolamento termico:

Altezza antincendio (m): da 12 a 32 - Classe REI (min): 60;

Altezza antincendio (m): da oltre 32 a 80 - Classe REI (min): 90;

Altezza antincendio (m): oltre 80 - Classe REI (min): 120.

01.02.R11 Resistenza meccanica

Classe di Requisiti: Di stabilità

Classe di Esigenza: Sicurezza

Le pareti devono contrastare in modo efficace la manifestazione di eventuali rotture, o deformazioni rilevanti, causate dall'azione di possibili sollecitazioni.

Prestazioni:

Le pareti devono essere idonee a contrastare in modo concreto il prodursi di eventuali rotture o deformazioni rilevanti in conseguenza dell'azione di sollecitazioni meccaniche che possono in un certo modo comprometterne la durata e la funzionalità nel tempo e costituire pericolo per la sicurezza degli utenti. A tal fine si considerano le seguenti azioni: carichi dovuti al peso proprio, carichi di esercizio, sollecitazioni sismiche, carichi provocati da dilatazioni termiche, eventuali assestamenti e deformazioni di strutturali.

Livello minimo della prestazione:

Per una analisi più approfondita dei livelli minimi rispetto ai vari componenti e materiali costituenti le pareti si rimanda comunque alle prescrizioni di legge e di normative vigenti in materia.

L'Unità Tecnologica è composta dai seguenti Elementi Manutenibili:

° 01.02.01 Tramezzi in laterizio

Elemento Manutenibile: 01.02.01

Tramezzi in laterizio

Unità Tecnologica: 01.02
Pareti interne

Si tratta di pareti costituenti le partizioni interne verticali, realizzate mediante elementi forati di laterizio di spessore variabile (8-12 cm) legati con malta idraulica per muratura con giunti con andamento regolare con uno spessore di circa 6 mm. Le murature sono eseguite con elementi interi, posati a livello, e con giunti sfalsati rispetto ai sottostanti.

REQUISITI E PRESTAZIONI (EM)

01.02.01.R01 Resistenza meccanica per tramezzi in laterizio

Classe di Requisiti: Di stabilità

Classe di Esigenza: Sicurezza

Le pareti devono contrastare in modo efficace la manifestazione di eventuali rotture, o deformazioni rilevanti, causate dall'azione di possibili sollecitazioni.

Prestazioni:

Le pareti devono essere idonee a contrastare in modo concreto il prodursi di eventuali rotture o deformazioni rilevanti in conseguenza dell'azione di sollecitazioni meccaniche che possono in un certo modo comprometterne la durata e la funzionalità nel tempo e costituire pericolo per la sicurezza degli utenti. A tal fine si considerano le seguenti azioni: carichi dovuti al peso proprio, carichi di esercizio, sollecitazioni sismiche, carichi provocati da dilatazioni termiche, eventuali assestamenti e deformazioni di strutturali.

Livello minimo della prestazione:

La resistenza caratteristica a compressione, riferita alla sezione netta delle pareti e delle costolature deve risultare non minore di:

- 30 N/mm² nella direzione dei fori;

- 15 N/mm² nella direzione trasversale ai fori;

per i blocchi di cui alla categoria a2), e di:

- 15 N/mm² nella direzione dei fori;

- 5 N/mm² nella direzione trasversale ai fori; per i blocchi di cui alla categoria a1).

La resistenza caratteristica a trazione per flessione dovrà essere non minore di:

- 10 N/mm² per i blocchi di tipo a2);

- 7 N/mm² per i blocchi di tipo a1).

Per una analisi più approfondita dei livelli minimi rispetto ai vari componenti e materiali costituenti le pareti interne si rimanda comunque alle prescrizioni di legge e di normative vigenti in materia.

ANOMALIE RISCONTRABILI

01.02.01.A01 Decolorazione

01.02.01.A02 Disgregazione

01.02.01.A03 Distacco

01.02.01.A04 Efflorescenze

01.02.01.A05 Erosione superficiale

01.02.01.A06 Esfoliazione

01.02.01.A07 Fessurazioni

01.02.01.A08 Macchie e graffiti

01.02.01.A09 Mancanza

01.02.01.A10 Penetrazione di umidità

01.02.01.A11 Polverizzazione

01.02.01.A12 Rigonfiamento

01.02.01.A13 Scheggiature

CONTROLLI ESEGUIBILI DALL'UTENTE

01.02.01.C01 Controllo generale delle parti a vista

Cadenza: ogni 12 mesi

Tipologia: Controllo a vista

MANUTENZIONI ESEGUIBILI DALL'UTENTE

01.02.01.I01 Pulizia

Cadenza: quando occorre

Pulizia delle superfici e rimozione di sporcizia e macchie mediante ritocchi di pittura e/o ripristino dei rivestimenti.

MANUTENZIONI ESEGUIBILI DA PERSONALE SPECIALIZZATO

01.02.01.I02 Riparazione

Cadenza: quando occorre

Riparazione di eventuali fessurazioni o crepe mediante la chiusura delle stesse con malta. Riparazione e rifacimento dei rivestimenti.

Unità Tecnologica: 01.03

Rivestimenti interni

Si tratta di strati funzionali, facenti parte delle chiusure verticali, la cui funzione principale è quella di proteggere il sistema di chiusure interne dalle sollecitazioni interne degli edifici e di assicurare un aspetto uniforme ed ornamentale degli ambienti.

REQUISITI E PRESTAZIONI (UT)

01.03.R01 (Attitudine al) controllo della condensazione superficiale

Classe di Requisiti: Termici ed igrotermici

Classe di Esigenza: Benessere

I rivestimenti interni dovranno essere realizzati in modo da evitare la formazione di condensazione sulla superficie interna.

Prestazioni:

I rivestimenti e gli strati costituenti dovranno limitare e impedire la formazione di fenomeni di condensa in conseguenza dell'azione dei flussi di energia termica che li attraversano.

Livello minimo della prestazione:

I valori minimi variano in funzione dei materiali e del loro impiego. Si prende in considerazione la norma UNI 10350.

01.03.R02 (Attitudine al) controllo dell'inerzia termica

Classe di Requisiti: Termici ed igrotermici

Classe di Esigenza: Benessere

Contribuisce, con l'accumulo di calore, ad assicurare il benessere termico. Un'inerzia più elevata può evitare il veloce abbassamento della temperatura dei locali con riscaldamento ad attenuazione notturna, o la dispersione di calore in locali soggetti a frequenti ricambi d'aria e privi di dispositivi per il recupero del calore.

Prestazioni:

In via qualitativa l'inerzia termica esprime l'attitudine di un edificio (o di una sua parte) ad accumulare calore e riemetterlo successivamente in corrispondenza di una definita variazione di temperatura. I rivestimenti interni sotto l'azione dell'energia termica che tende, in condizioni invernali, ad uscire all'esterno e che tende, in condizioni estive, ad entrare, dovranno contribuire a limitare il flusso di tale energia.

Livello minimo della prestazione:

Da tale punto di vista perciò non si attribuiscono specifici limiti prestazionali ai singoli elementi ma solo all'edificio nel suo complesso.

01.03.R03 Assenza di emissioni di sostanze nocive

Classe di Requisiti: Protezione dagli agenti chimici ed organici

Classe di Esigenza: Sicurezza

I rivestimenti non debbono in condizioni normali di esercizio emettere sostanze tossiche, polveri, gas o altri odori fastidiosi per gli utenti.

Prestazioni:

I materiali costituenti i rivestimenti non devono emettere sostanze nocive per gli utenti (gas, vapori, fibre, polveri, radiazioni nocive ecc.), sia in condizioni normali che sotto l'azione dell'ambiente (temperatura, tasso di umidità, raggi ultravioletti, ecc.). In particolare deve essere assente l'emissione di composti chimici organici, quali la formaldeide, nonché la diffusione di fibre di vetro.

Livello minimo della prestazione:

Dovranno essere rispettati i seguenti limiti:

- concentrazione limite di formaldeide non superiore a 0,1 p.p.m. (0,15 mg/m³);
- per la soglia olfattiva valori non superiori a 0,09 p.p.m. (0,135 mg/m³);
- per la soglia di irritazione occhi-naso-gola non superiore 0,66 p.p.m. (1 mg/m³).

01.03.R04 Attrezzabilità

Classe di Requisiti: Facilità d'intervento

Classe di Esigenza: Funzionalità

Le pareti ed i rivestimenti debbono consentire l'installazione di attrezzature.

Prestazioni:

I rivestimenti dovranno consentire modifiche di conformazione geometrica e l'inserimento di attrezzatura (corpi illuminanti, impianti, tubazioni, ecc.) attraverso semplici operazioni di montaggio e smontaggio.

Livello minimo della prestazione:

Non vi sono livelli minimi prestazionali specifici.

01.03.R05 Isolamento acustico

Classe di Requisiti: Acustici

Classe di Esigenza: Benessere

I rivestimenti dovranno fornire una adeguata resistenza al passaggio dei rumori.

Prestazioni:

I rivestimenti di una parete che separano due ambienti adiacenti, sottoposti all'azione dell'energia sonora aerea che può manifestarsi in uno dei due ambienti, dovranno contribuire alla riduzione di trasmissione di quest'ultima nell'ambiente contiguo attraverso le pareti.

Le prestazioni di una chiusura esterna, ai fini dell'isolamento acustico ai rumori esterni, possono essere valutate facendo riferimento all'indice del potere fonoisolante R_w che essa possiede (dove $R = 10 \log (W_1/W_2)$ dove W_1 e W_2 sono rispettivamente la potenza acustica incidente sulla chiusura e quella trasmessa dall'altro lato. Facendo riferimento ai soli valori relativi alla frequenza di 500 Hz la relazione suddetta definisce l'indice di valutazione del potere fonoisolante, R_w).

In relazione a tale grandezza, sono ammesse soltanto chiusure in grado di assicurare un valore di $R_w = 40$ dB e concorrere all'isolamento acustico standardizzato D_{nT} dell'intera facciata (L'isolamento acustico standardizzato D_{nT} fra due ambienti e tra un ambiente e l'esterno è definito dalla relazione $D_{nT} = L_1 - L_2 + 10 \log (T/T_0)$ dove L_1 ed L_2 sono i livelli di pressione sonora nei due ambienti, T è il tempo di riverberazione del locale ricevente mentre T_0 è convenzionalmente assunto pari a 0,5 s. Facendo riferimento ai soli valori relativi alla frequenza di 500 Hz la relazione suddetta definisce l'indice di valutazione dell'isolamento acustico standardizzato, D_{nT}) in modo che esso corrisponda a quanto riportato a seguito.

GRANDEZZE DI RIFERIMENTO: DEFINIZIONI, METODI DI CALCOLO E MISURE

Le grandezze che caratterizzano i requisiti acustici passivi degli edifici sono:

1. il tempo di riverberazione (T), definito dalla norma ISO 3382:1975;
2. il potere fonoisolante apparente di elementi di separazione tra ambienti (R), definito dalla norma EN ISO 140-5:1996;
3. l'isolamento acustico standardizzato di facciata ($D_{2m,nT}$), definito da:

$$D_{2m,nT} = D_{2m} + 10 \log T/T_0$$

dove:

$D_{2m} = L_{1,2m} - L_2$ è la differenza di livello;

$L_{1,2m}$ è il livello di pressione sonora esterno a 2 metri dalla facciata, prodotto da rumore da traffico se prevalente, o da altoparlante con incidenza del suono di 45° sulla facciata;

L_2 è il livello di pressione sonora medio nell'ambiente ricevente, valutato a partire dai livelli misurati nell'ambiente ricevente mediante la seguente formula:

- Sommatoria ($i=1; i=n$) $10^{(L_i/10)}$

le misure dei livelli L_i devono essere eseguite in numero di n per ciascuna banda di terzi di ottava. Il numero n è il numero intero immediatamente superiore ad un decimo del volume dell'ambiente; in ogni caso, il valore minimo di n è cinque;

T è il tempo di riverberazione nell'ambiente ricevente, in secondi;

T_0 è il tempo di riverberazione di riferimento assunto, pari a 0,5 s;

4. il livello di rumore di calpestio di solai normalizzato (L_n) definito dalla norma EN ISO 140-6: 1996:

5. L_{ASmax} : livello massimo di pressione sonora ponderata A con costante di tempo slow;

6. L_{Aeq} : livello continuo equivalente di pressione sonora ponderata A.

Gli indici di valutazione che caratterizzano i requisiti acustici passivi degli edifici sono:

- a. indice del potere fonoisolante apparente di partizioni fra ambienti (R_w) da calcolare secondo le norme UNI EN ISO 140-1; UNI EN ISO 140-3; UNI EN ISO 140-4;
- b. indice dell'isolamento acustico standardizzato di facciata ($D_{2m,nT,w}$) da calcolare secondo le stesse procedure di cui al precedente punto a;
- c. indici del livello di rumore di calpestio di solai, normalizzato (L_n,w) da calcolare secondo la procedura descritta dalla norma UNI EN ISO 140-1; UNI EN ISO 140-6; UNI EN ISO 140-7; UNI EN ISO 140-8;

D.P.C.M. 5.12.1997 "DETERMINAZIONE DEI REQUISITI ACUSTICI PASSIVI DEGLI EDIFICI"

TABELLA A - CLASSIFICAZIONE DEGLI AMBIENTI ABITATIVI (art.2)

- categoria A: edifici adibiti a residenza o assimilabili;
- categoria B: edifici adibiti ad uffici e assimilabili;
- categoria C: edifici adibiti ad alberghi, pensioni ed attività assimilabili;
- categoria D: edifici adibiti ad ospedali, cliniche, case di cura e assimilabili;
- categoria E: edifici adibiti ad attività scolastiche a tutti i livelli e assimilabili;
- categoria F: edifici adibiti ad attività ricreative o di culto o assimilabili;
- categoria G: edifici adibiti ad attività commerciali o assimilabili.

TABELLA B - REQUISITI ACUSTICI PASSIVI DEGLI EDIFICI, DEI LORO COMPONENTI E DEGLI IMPIANTI TECNOLOGICI

CATEGORIA DI CUI ALLA "Tabella A": D;

Parametri: R_w (*)=55; $D_{2m,nT,w}$ =45; L_{nw} =58; L_{ASmax} =35; L_{Aeq} =25.

CATEGORIA DI CUI ALLA "Tabella A": A,C;

Parametri: R_w (*)=50; $D_{2m,nT,w}$ =40; L_{nw} =63; L_{ASmax} =35; L_{Aeq} =35.

CATEGORIA DI CUI ALLA "Tabella A": E;

Parametri: R_w (*)=50; $D_{2m,nT,w}$ =48; L_{nw} =58; L_{ASmax} =35; L_{Aeq} =25.

CATEGORIA DI CUI ALLA "Tabella A": B,F,G;

Parametri: R_w (*)=50; $D_{2m,nT,w}$ =42; L_{nw} =55; L_{ASmax} =35; L_{Aeq} =35.

(*) Valori di R_w riferiti a elementi di separazione tra due distinte unità immobiliari.

D.P.C.M. 1.3.1991 - LIMITI MASSIMI DI IMMISSIONE NELLE SEI ZONE ACUSTICHE, ESPRESSI COME LIVELLO EQUIVALENTE IN dB(A)

CLASSE DI DESTINAZIONE D'USO DEL TERRITORIO: I (Aree particolarmente protette)

Tempi di riferimento: Diurno=50; Notturno=40.

CLASSE DI DESTINAZIONE D'USO DEL TERRITORIO: II (Aree prevalentemente residenziali)

Tempi di riferimento: Diurno=55; Notturno=45.

CLASSE DI DESTINAZIONE D'USO DEL TERRITORIO: III (Aree di tipo misto)

Tempi di riferimento: Diurno=60; Notturno=50.

CLASSE DI DESTINAZIONE D'USO DEL TERRITORIO: IV (Aree di intensa attività umana)

Tempi di riferimento: Diurno=65; Notturno=55.

CLASSE DI DESTINAZIONE D'USO DEL TERRITORIO: V (Aree prevalentemente industriali)

Tempi di riferimento: Diurno=70; Notturno=60.

CLASSE DI DESTINAZIONE D'USO DEL TERRITORIO: VI (Aree esclusivamente industriali)

Tempi di riferimento: Diurno=70; Notturno=70.

VALORI LIMITE DI EMISSIONE Leq [dB(A)] (art.2)

CLASSE DI DESTINAZIONE D'USO DEL TERRITORIO: I (Aree particolarmente protette)

Tempi di riferimento: Diurno(06.00-22.00)=45; Notturno(22.00-06.00)=35.

CLASSE DI DESTINAZIONE D'USO DEL TERRITORIO: II (Aree prevalentemente residenziali)

Tempi di riferimento: Diurno(06.00-22.00)=50; Notturno(22.00-06.00)=40.

CLASSE DI DESTINAZIONE D'USO DEL TERRITORIO: III (Aree di tipo misto)

Tempi di riferimento: Diurno(06.00-22.00)=55; Notturno(22.00-06.00)=45.

CLASSE DI DESTINAZIONE D'USO DEL TERRITORIO: IV (Aree di intensa attività umana)

Tempi di riferimento: Diurno(06.00-22.00)=60; Notturno(22.00-06.00)=50.

CLASSE DI DESTINAZIONE D'USO DEL TERRITORIO: V (Aree prevalentemente industriali)

Tempi di riferimento: Diurno(06.00-22.00)=65; Notturno(22.00-06.00)=55.

CLASSE DI DESTINAZIONE D'USO DEL TERRITORIO: VI (Aree esclusivamente industriali)

Tempi di riferimento: Diurno(06.00-22.00)=65; Notturno(22.00-06.00)=65.

VALORI DI QUALITÀ Leq IN dB(A) (art.7)

CLASSE DI DESTINAZIONE D'USO DEL TERRITORIO: I (Aree particolarmente protette)

Tempi di riferimento: Diurno(06.00-22.00)=47; Notturno(22.00-06.00)=37.

CLASSE DI DESTINAZIONE D'USO DEL TERRITORIO: II (Aree prevalentemente residenziali)

Tempi di riferimento: Diurno(06.00-22.00)=52; Notturno(22.00-06.00)=42.

CLASSE DI DESTINAZIONE D'USO DEL TERRITORIO: III (Aree di tipo misto)

Tempi di riferimento: Diurno(06.00-22.00)=57; Notturno(22.00-06.00)=47.

CLASSE DI DESTINAZIONE D'USO DEL TERRITORIO: IV (Aree di intensa attività umana)

Tempi di riferimento: Diurno(06.00-22.00)=62; Notturno(22.00-06.00)=52.

CLASSE DI DESTINAZIONE D'USO DEL TERRITORIO: V (Aree prevalentemente industriali)

Tempi di riferimento: Diurno(06.00-22.00)=67; Notturno(22.00-06.00)=57.

CLASSE DI DESTINAZIONE D'USO DEL TERRITORIO: VI (Aree esclusivamente industriali)

Tempi di riferimento: Diurno(06.00-22.00)=70; Notturno(22.00-06.00)=70.

Livello minimo della prestazione:

Sono ammesse soltanto chiusure in grado di assicurare un valore di $R_w \geq 40$ dB come da tabella.

TABELLA A - CLASSIFICAZIONE DEGLI AMBIENTI ABITATIVI (art.2)

- categoria A: edifici adibiti a residenza o assimilabili;
- categoria B: edifici adibiti ad uffici e assimilabili;
- categoria C: edifici adibiti ad alberghi, pensioni ed attività assimilabili;
- categoria D: edifici adibiti ad ospedali, cliniche, case di cura e assimilabili;
- categoria E: edifici adibiti ad attività scolastiche a tutti i livelli e assimilabili;
- categoria F: edifici adibiti ad attività ricreative o di culto o assimilabili;
- categoria G: edifici adibiti ad attività commerciali o assimilabili.

TABELLA B - REQUISITI ACUSTICI PASSIVI DEGLI EDIFICI, DEI LORO COMPONENTI E DEGLI IMPIANTI TECNOLOGICI

CATEGORIA DI CUI ALLA "Tabella A": D;

Parametri: R_w^* =55; D 2m,nT,w=45; Lnw=58; L ASmax=35; L Aeq=25.

CATEGORIA DI CUI ALLA "Tabella A": A,C;

Parametri: R_w^* =50; D 2m,nT,w=40; Lnw=63; L ASmax=35; L Aeq=35.

CATEGORIA DI CUI ALLA "Tabella A": E;

Parametri: R_w^* =50; D 2m,nT,w=48; Lnw=58; L ASmax=35; L Aeq=25.

CATEGORIA DI CUI ALLA "Tabella A": B,F,G;

Parametri: R_w^* =50; D 2m,nT,w=42; Lnw=55; L ASmax=35; L Aeq=35.

(*) Valori di R_w riferiti a elementi di separazione tra due distinte unità immobiliari.

01.03.R06 Isolamento termico

Classe di Requisiti: Termici ed igrotermici

Classe di Esigenza: Benessere

I rivestimenti dovranno conservare la superficie interna a temperature vicine a quelle dell'aria ambiente tale da evitare che vi siano pareti fredde e comunque fenomeni di condensazione superficiale.

Prestazioni:

I rivestimenti di pareti e soffitti sottoposti all'azione dell'energia termica che tende ad uscire all'esterno (in condizioni invernali) e che tende ad entrare (in condizioni estive), dovranno contribuire a limitare il flusso di energia per raggiungere le condizioni termiche di benessere ambientale. Le

prestazioni relative all'isolamento termico di una parete sono valutabili:

- attraverso il calcolo del coefficiente di trasmissione termica tenendo conto delle grandezze riportate nella UNI 7357.

Livello minimo della prestazione:

Pur non stabilendo specifici limiti prestazionali per le singole chiusure ai fini del contenimento delle dispersioni, tuttavia i valori di U e kl devono essere tali da concorrere a contenere il coefficiente volumico di dispersione Cd dell'intero edificio e quello dei singoli locali nei limiti previsti dalle leggi e normative vigenti.

01.03.R07 Permeabilità all'aria

Classe di Requisiti: Termici ed igrotermici

Classe di Esigenza: Benessere

I rivestimenti dovranno controllare il passaggio dell'aria a protezione degli ambienti interni e permettere la giusta ventilazione attraverso delle aperture.

Prestazioni:

Le prestazioni si misurano sulla classificazione basata sul confronto tra la permeabilità all'aria del campione sottoposto a prova riferito all'intera area, e la permeabilità all'aria riferita alla lunghezza dei lati apribili. In particolare si rimanda alle norme UNI EN 12207, UNI EN 12208, UNI EN 12210.

Livello minimo della prestazione:

I livelli prestazionali variano in funzione delle classi, della permeabilità all'aria di riferimento a 100 Pa misurata in m³/hm² e della pressione massima di prova misurata in Pa.

01.03.R08 Reazione al fuoco

Classe di Requisiti: Protezione antincendio

Classe di Esigenza: Sicurezza

Livello di partecipazione al fuoco dei materiali combustibili costituenti i rivestimenti.

Prestazioni:

I materiali di rivestimento delle pareti devono essere di classe non superiore a 1 (uno) come previsto dalla classificazione di reazione al fuoco prevista dal D.M. 26.6.1984 ad eccezione di scale e dei passaggi situati all'interno della stessa unità immobiliare. Le prestazioni di reazione al fuoco dei materiali devono essere certificate da "marchio di conformità" con i dati: del nome del produttore; dell'anno di produzione; della classe di reazione al fuoco; dell'omologazione del Ministero dell'Interno. Per altre aree dell'edificio a rischio incendio (autorimesse, depositi di materiali combustibili, centrale termica, ecc.) valgono le specifiche disposizioni normative in vigore per tali attività.

Livello minimo della prestazione:

I livelli minimi vengono valutati attraverso prove distruttive in laboratorio dei materiali, in particolare:

- attraverso la prova di non combustibilità (UNI ISO 1182);
- attraverso la reazione al fuoco dei materiali sospesi che possono essere investiti da una piccola fiamma su entrambe le facce (UNI 8456);
- attraverso la reazione al fuoco dei materiali che possono essere investiti da una piccola fiamma solamente su una faccia (UNI 8457);
- attraverso la reazione al fuoco dei materiali sottoposti all'azione di una fiamma d'innescio in presenza di calore radiante (UNI 9174).

01.03.R09 Regolarità delle finiture

Classe di Requisiti: Visivi

Classe di Esigenza: Aspetto

I rivestimenti debbono avere gli strati superficiali in vista privi di difetti, fessurazioni, scagliature o screpolature superficiali e/o comunque esenti da caratteri che possano rendere difficile la lettura formale.

Prestazioni:

Le superfici dei rivestimenti non devono presentare anomalie e/o comunque fessurazioni, screpolature, sbollature superficiali, ecc.. Le tonalità dei colori dovranno essere omogenee e non evidenziare eventuali tracce di ripresa di colore e/o comunque di ritocchi. Per i rivestimenti ceramici valgono le specifiche relative alle caratteristiche di aspetto e dimensionali di cui alla norma UNI EN ISO 10545-2.

Livello minimo della prestazione:

I livelli minimi variano in funzione delle varie esigenze di aspetto come: la planarità; l'assenza di difetti superficiali; l'omogeneità di colore; l'omogeneità di brillantezza; l'omogeneità di insudiciamento, ecc..

01.03.R10 Resistenza agli agenti aggressivi

Classe di Requisiti: Protezione dagli agenti chimici ed organici

Classe di Esigenza: Sicurezza

I rivestimenti non dovranno subire dissoluzioni o disgregazioni e mutamenti di aspetto a causa dell'azione di agenti aggressivi chimici.

Prestazioni:

I materiali costituenti i rivestimenti esterni ed interni delle pareti perimetrali non devono deteriorarsi o comunque perdere le prestazioni iniziali in presenza di agenti chimici presenti negli ambienti. I materiali devono comunque consentire le operazioni di pulizia. I rivestimenti plastici ed i prodotti a base di vernici dovranno essere compatibili chimicamente con la base di supporto.

Livello minimo della prestazione:

I livelli minimi variano in funzione dei materiali utilizzati e del loro impiego.

01.03.R11 Resistenza agli attacchi biologici

Classe di Requisiti: Protezione dagli agenti chimici ed organici

Classe di Esigenza: Sicurezza

I rivestimenti a seguito della presenza di organismi viventi (animali, vegetali, microrganismi) non dovranno subire riduzioni di

Prestazioni:

I materiali costituenti i rivestimenti non devono permettere lo sviluppo dei funghi, larve di insetto, muffe, radici e microrganismi in genere, anche quando impiegati in locali umidi. In ogni caso non devono deteriorarsi sotto l'attacco dei suddetti agenti biologici, resistere all'attacco di eventuali roditori e consentire un'agevole pulizia delle superfici.

Livello minimo della prestazione:

I valori minimi di resistenza agli attacchi biologici variano in funzione dei materiali, dei prodotti utilizzati, delle classi di rischio, delle situazioni generali di servizio, dell'esposizione a umidificazione e del tipo di agente biologico.

DISTRIBUZIONE DEGLI AGENTI BIOLOGICI PER CLASSI DI RISCHIO (UNI EN 335-1)

CLASSE DI RISCHIO: 1;

Situazione generale di servizio: non a contatto con terreno, al coperto (secco);

Descrizione dell'esposizione a umidificazione in servizio: nessuna;

Distribuzione degli agenti biologici: a)funghi: -; b)*insetti: U; c)termiti: L; d)organismi marini: -.

CLASSE DI RISCHIO: 2;

Situazione generale di servizio: non a contatto con terreno, al coperto (rischio di umidificazione);

Descrizione dell'esposizione a umidificazione in servizio: occasionale;

Distribuzione degli agenti biologici: a)funghi: U; b)*insetti: U; c)termiti: L; d)organismi marini: -.

CLASSE DI RISCHIO: 3;

Situazione generale di servizio: non a contatto con terreno, non al coperto;

Descrizione dell'esposizione a umidificazione in servizio: frequente;

Distribuzione degli agenti biologici: a)funghi: U; b)*insetti: U; c)termiti: L; d)organismi marini: -;

CLASSE DI RISCHIO: 4;

Situazione generale di servizio: a contatto con terreno o acqua dolce;

Descrizione dell'esposizione a umidificazione in servizio: permanente;

Distribuzione degli agenti biologici: a)funghi: U; b)*insetti: U; c)termiti: L; d)organismi marini: -.

CLASSE DI RISCHIO: 5;

Situazione generale di servizio: in acqua salata;

Descrizione dell'esposizione a umidificazione in servizio: permanente;

Distribuzione degli agenti biologici: a)funghi: U; b)*insetti: U; c)termiti: L; d)organismi marini: U.

DOVE:

U = universalmente presente in Europa

L = localmente presente in Europa

* il rischio di attacco può essere non significativo a seconda delle particolari situazioni di servizio.

01.03.R12 Resistenza agli urti

Classe di Requisiti: Di stabilità

Classe di Esigenza: Sicurezza

I rivestimenti unitamente alle pareti dovranno essere in grado di sopportare urti (definiti dall'energia cinetica di urti-tipo o convenzionali di corpi duri, come di oggetti scagliati, o molli, come il peso di un corpo che cade) che non debbono compromettere la stabilità della parete, né provocare il distacco di elementi o frammenti pericolosi a carico degli utenti.

Prestazioni:

Sottoposte alle azioni di urti sulla faccia esterna e su quella interna, i rivestimenti unitamente alle pareti non dovranno manifestare deterioramenti della finitura (tinteggiatura, rivestimento pellicolare, ecc.) né deformazioni permanenti, anche limitate, o fessurazioni, senza pericolo di cadute di frammenti, anche leggere.

Livello minimo della prestazione:

I rivestimenti unitamente alle pareti dovranno resistere all'azione di urti sulla faccia esterna ed interna, prodotti secondo le modalità riportate di seguito che corrispondono a quelle previste dalla norma UNI 9269 P:

TIPO DI PROVA: Urto con corpo duro;

Massa del corpo [Kg] = 0,5;

Energia d'urto applicata [J] = 3;

Note: - ;

TIPO DI PROVA: Urto con corpo molle di grandi dimensioni;

Massa del corpo [Kg] = 50;

Energia d'urto applicata [J] = 300;

Note: Non necessario, per la faccia esterna, oltre il piano terra;

TIPO DI PROVA: Urto con corpo molle di piccole dimensioni;

Massa del corpo [Kg] = 3;

Energia d'urto applicata [J] = 60 - 10 - 30;

Note: Superficie esterna, al piano terra.

01.03.R13 Resistenza ai carichi sospesi

Classe di Requisiti: Di stabilità

Classe di Esigenza: Sicurezza

I rivestimenti unitamente alle pareti debbono essere in grado di sopportare il peso di carichi appesi minori (ad esempio quadri, insegne, ecc.) o altri di maggiore entità (mensole, arredi, ecc.)

Prestazioni:

I rivestimenti unitamente alle pareti e/o eventuali contropareti, devono essere in grado di garantire la stabilità ed evitare pericoli a carico dell'utenza per l'azione di carichi sospesi. Inoltre devono essere assicurate tutte le eventuali operazioni di riparazione delle superfici anche nel caso di rimozione degli elementi di fissaggio.

Livello minimo della prestazione:

I rivestimenti unitamente alle pareti devono essere in grado di garantire la stabilità sotto l'azione di carichi sospesi, in particolare se sottoposte a:

- carico eccentrico di almeno 5 N, applicato a 30 cm dalla superficie tramite una mensola;
- sforzi di strappo, fino a valori di 100 N, del fissaggio per effetto della trazione eseguita perpendicolare alla superficie della parete;
- sforzi verticali di flessione del sistema di fissaggio fino a valori di 400 N.

01.03.R14 Resistenza al fuoco**Classe di Requisiti: Protezione antincendio****Classe di Esigenza: Sicurezza**

I materiali costituenti i rivestimenti, sottoposti all'azione del fuoco non devono subire trasformazioni chimico-fisiche.

Prestazioni:

I rivestimenti unitamente agli elementi strutturali delle pareti devono presentare una resistenza al fuoco (REI) non inferiore a quello determinabile in funzione del carico d'incendio, secondo le modalità specificate nella C.M. dell'Interno 14.9.1961 n.91. Le pareti di aree a rischio specifico pertinenti l'edificio (autorimesse, locali di esposizione e vendita, depositi di materiali combustibili, centrale termica, ecc.) devono inoltre rispettare le specifiche disposizioni normative in vigore per tali attività.

Livello minimo della prestazione:

In particolare i rivestimenti unitamente agli elementi costruttivi delle pareti devono avere la resistenza al fuoco indicata di seguito, espressa in termini di tempo entro il quale conservano stabilità, tenuta alla fiamma e ai fumi e isolamento termico:

Altezza antincendio (m): da 12 a 32 - Classe REI (min): 60;

Altezza antincendio (m): da oltre 32 a 80 - Classe REI (min): 90;

Altezza antincendio (m): oltre 80 - Classe REI (min): 120.

01.03.R15 Resistenza meccanica**Classe di Requisiti: Di stabilità****Classe di Esigenza: Sicurezza**

I rivestimenti unitamente alle pareti dovranno limitare la manifestazione di eventuali rotture, o deformazioni rilevanti, causate dall'azione di possibili sollecitazioni.

Prestazioni:

I rivestimenti unitamente alle pareti dovranno essere idonei a limitare il prodursi di rotture o deformazioni gravi sotto l'azione di sollecitazioni meccaniche in modo da assicurare la durata e la funzionalità nel tempo senza pregiudicare la sicurezza degli utenti. A tal fine si considerano le seguenti azioni: carichi dovuti al peso proprio e di esercizio, sollecitazioni da impatto, carichi dovuti a dilatazioni termiche, assestamenti e deformazioni di strutture portanti.

Livello minimo della prestazione:

Per una analisi più approfondita dei livelli minimi rispetto ai vari componenti e materiali costituenti i rivestimenti si rimanda alle prescrizioni di legge e di normative vigenti in materia.

L'Unità Tecnologica è composta dai seguenti Elementi Manutenibili:

° 01.03.01 Intonaco

° 01.03.02 Rivestimenti e prodotti ceramici

° 01.03.03 Tinteggiature e decorazioni

Elemento Manutenibile: 01.03.01

Intonaco

Unità Tecnologica: 01.03

Rivestimenti interni

Si tratta di un sottile strato di malta la cui funzione è quella di rivestimento nelle strutture edilizie. Svolge inoltre la funzione di protezione dai fattori ambientali è allo stesso tempo protettiva e decorativa. Il rivestimento a intonaco è comunque una superficie che va rinnovata periodicamente e in condizioni normali esso fornisce prestazioni accettabili per 20 - 30 anni. La malta per intonaco è costituita da leganti (cemento, calce idraulica, calce aerea, gesso) e da un inerte (sabbia) e da acqua nelle giuste proporzioni a secondo del tipo di intonaco; vengono, in alcuni casi, inoltre aggiunti all'impasto additivi che restituiscono all'intonaco particolari qualità a secondo del tipo d'impiego. Nell'intonaco tradizionale a tre strati il primo, detto rinzaffo, svolge la funzione di aggrappo al supporto e di grossolano livellamento; il secondo, detto arriccio, costituisce il corpo dell'intonaco la cui funzione è di resistenza meccanica e di tenuta all'acqua; il terzo strato, detto finitura, rappresenta la finitura superficiale e contribuisce a creare una prima barriera la cui funzione è quella di opporsi alla penetrazione dell'acqua e delle sostanze aggressive. Gli intonaci per interni possono suddividersi in intonaci ordinari e intonaci speciali. A loro volta i primi possono ulteriormente suddividersi in intonaci miscelati in cantiere ed in intonaci premiscelati; i secondi invece in intonaci additivati, intonaci a stucco o lucidi, intonaci plastici o rivestimenti plastici continui ed infine intonaci monostrato.

ANOMALIE RISCONTRABILI

01.03.01.A01 Bolle d'aria

01.03.01.A02 Decolorazione

01.03.01.A03 Deposito superficiale

01.03.01.A04 Disgregazione

01.03.01.A05 Distacco

01.03.01.A06 Efflorescenze

01.03.01.A07 Erosione superficiale

01.03.01.A08 Esfoliazione

01.03.01.A09 Fessurazioni

01.03.01.A10 Macchie e graffi

01.03.01.A11 Mancanza

01.03.01.A12 Penetrazione di umidità

01.03.01.A13 Polverizzazione

01.03.01.A14 Rigonfiamento

CONTROLLI ESEGUIBILI DALL'UTENTE

01.03.01.C01 Controllo generale delle parti a vista**Cadenza:** ogni mese**Tipologia:** Controllo a vista**MANUTENZIONI ESEGUIBILI DA PERSONALE SPECIALIZZATO****01.03.01.I01 Pulizia delle superfici****Cadenza:** quando occorre

Pulizia delle superfici mediante lavaggio ad acqua e detersivi adatti al tipo di intonaco. Rimozioni di macchie, o depositi superficiali mediante spazzolatura o mezzi meccanici.

01.03.01.I02 Sostituzione delle parti più soggette ad usura**Cadenza:** quando occorre

Sostituzione delle parti più soggette ad usura o altre forme di degrado mediante l'asportazione delle aree più degradate, pulizia delle parti sottostanti mediante spazzolatura e preparazione della base di sottofondo previo lavaggio. Ripresa dell'area con materiali adeguati e/o comunque simili all'intonaco originario ponendo particolare attenzione a non alterare l'aspetto visivo cromatico delle superfici.

Elemento Manutenibile: 01.03.02**Rivestimenti e prodotti ceramici****Unità Tecnologica: 01.03****Rivestimenti interni**

Impiegati come rivestimenti di pareti con elementi in lastre o piastrelle ceramiche prodotte con argille, silice, fondenti, coloranti e altre materie prime minerali. Tra i materiali ceramici utilizzati come rivestimenti ricordiamo le maioliche, le terraglie, i grès naturale o rosso, i klinker. Gli elementi in lastre o piastrelle ceramiche hanno caratteristiche di assorbimento, resistenza e spessore diverso.

ANOMALIE RISCONTRABILI**01.03.02.A01 Decolorazione****01.03.02.A02 Deposito superficiale****01.03.02.A03 Disgregazione****01.03.02.A04 Distacco****01.03.02.A05 Efflorescenze****01.03.02.A06 Erosione superficiale****01.03.02.A07 Esfoliazione****01.03.02.A08 Fessurazioni**

01.03.02.A09 Macchie e graffiti**01.03.02.A10 Mancanza****01.03.02.A11 Penetrazione di umidità****01.03.02.A12 Polverizzazione****01.03.02.A13 Rigonfiamento****CONTROLLI ESEGUIBILI DALL'UTENTE****01.03.02.C01 Controllo generale delle parti a vista***Cadenza: ogni 12 mesi**Tipologia: Controllo a vista***MANUTENZIONI ESEGUIBILI DA PERSONALE SPECIALIZZATO****01.03.02.I01 Pulizia delle superfici***Cadenza: quando occorre*

Pulizia e rimozione dello sporco superficiale mediante lavaggio, ed eventualmente spazzolatura, degli elementi con detergenti adatti al tipo di rivestimento.

01.03.02.I02 Pulizia e reintegro giunti*Cadenza: quando occorre*

Pulizia dei giunti mediante spazzolatura manuale. Reintegro dei giunti degradati mediante nuova listellatura.

01.03.02.I03 Sostituzione degli elementi degradati*Cadenza: quando occorre*

Sostituzione degli elementi usurati, rotti, sollevati o scollati con altri analoghi previa preparazione del sottostante piano di posa. Reintegro dei giunti degradati mediante nuova listellatura. Ripristino delle sigillature deteriorate mediante rimozione delle vecchie e sostituzione con sigillanti idonei.

Elemento Manutenibile: 01.03.03**Tinteggiature e decorazioni****Unità Tecnologica: 01.03****Rivestimenti interni**

La vasta gamma delle tinteggiature o pitture varia a secondo delle superfici e degli ambienti dove trovano utilizzazione. Per gli ambienti interni di tipo rurale si possono distinguere le pitture a calce, le pitture a colla, le idropitture, le pitture ad olio; per gli ambienti di tipo urbano si possono distinguere le pitture alchidiche, le idropitture acrilviniliche (tempere); per le tipologie industriali si hanno le idropitture acriliche, le pitture silconiche, le pitture epossidiche, le pitture viniliche, ecc. Le decorazioni trovano il loro impiego particolarmente per gli elementi di finitura interna o comunque a vista. La vasta gamma di materiali e di forme varia a secondo dell'utilizzo e degli ambienti d'impiego. Possono essere elementi prefabbricati, lapidei, gessi, laterizi, ecc.

ANOMALIE RISCONTRABILI

01.03.03.A01 Bolle d'aria

01.03.03.A02 Decolorazione

01.03.03.A03 Deposito superficiale

01.03.03.A04 Disgregazione

01.03.03.A05 Distacco

01.03.03.A06 Efflorescenze

01.03.03.A07 Erosione superficiale

01.03.03.A08 Fessurazioni

01.03.03.A09 Macchie e graffi

01.03.03.A10 Mancanza

01.03.03.A11 Penetrazione di umidità

01.03.03.A12 Polverizzazione

01.03.03.A13 Rigonfiamento

CONTROLLI ESEGUIBILI DALL'UTENTE

01.03.03.C01 Controllo generale delle parti a vista

Cadenza: ogni 12 mesi

Tipologia: Controllo a vista

MANUTENZIONI ESEGUIBILI DA PERSONALE SPECIALIZZATO

01.03.03.I01 Ritinteggiatura coloritura

Cadenza: quando occorre

Ritinteggiature delle superfici con nuove pitture previa carteggiatura e sverniciatura, stuccatura dei paramenti e preparazione del fondo mediante applicazione, se necessario, di prevernici fissanti. Le modalità di ritinteggiatura, i prodotti, le attrezzature variano comunque in funzione delle superfici e dei materiali costituenti.

01.03.03.I02 Sostituzione degli elementi decorativi degradati

Cadenza: quando occorre

Sostituzione degli elementi decorativi usurati o rotti con altri analoghi o se non possibile riparazione dei medesimi con tecniche appropriate tali da non alterare gli aspetti geometrici-cromatici delle superfici di facciata. Sostituzione e verifica dei relativi ancoraggi.

Unità Tecnologica: 01.04

Infissi interni

Gli infissi interni hanno per scopo quello di permettere il controllo della comunicazione tra gli spazi interni dell'organismo edilizio. In particolare l'utilizzazione dei vari ambienti in modo da permettere o meno il passaggio di persone, cose, luce naturale ed aria tra i vari ambienti interni.

REQUISITI E PRESTAZIONI (UT)

01.04.R01 (Attitudine al) controllo delle dispersioni elettriche

Classe di Requisiti: Protezione elettrica

Classe di Esigenza: Sicurezza

Gli infissi devono essere in grado di controllare e disperdere eventuali scariche elettriche e/o comunque pericoli di folgorazioni, a carico degli utenti, per contatto diretto.

Prestazioni:

Gli infissi realizzati in materiale metallico e comunque in grado di condurre elettricità qualora, secondo la norma CEI 64-8, siano da considerarsi come "massa estranea" in quanto capaci di immettere il potenziale di terra, devono essere realizzati mediante collegamenti equipotenziali con l'impianto di terra predisposto per l'edificio, collegando al conduttore dell'impianto di terra solamente il telaio metallico dell'infisso, evitando all'utenza qualsiasi pericolo di folgorazioni da contatto.

Livello minimo della prestazione:

Essi variano in funzione delle modalità di progetto.

01.04.R02 Isolamento acustico

Classe di Requisiti: Acustici

Classe di Esigenza: Benessere

E' l'attitudine a fornire un'adeguata resistenza al passaggio dei rumori. Il livello di isolamento richiesto varia in funzione della tipologia e del tipo di attività svolta e in funzione della classe di destinazione d'uso del territorio.

Prestazioni:

I serramenti devono assicurare all'interno dei locali un adeguato benessere. La classe di prestazione è correlata al livello di rumorosità esterno, in particolare alla zona di rumore di appartenenza.

D.P.C.M. 5.12.1997 "DETERMINAZIONE DEI REQUISITI ACUSTICI PASSIVI DEGLI EDIFICI"

TABELLA A - CLASSIFICAZIONE DEGLI AMBIENTI ABITATIVI (art.2)

- categoria A: edifici adibiti a residenza o assimilabili;
- categoria B: edifici adibiti ad uffici e assimilabili;
- categoria C: edifici adibiti ad alberghi, pensioni ed attività assimilabili;
- categoria D: edifici adibiti ad ospedali, cliniche, case di cura e assimilabili;
- categoria E: edifici adibiti ad attività scolastiche a tutti i livelli e assimilabili;
- categoria F: edifici adibiti ad attività ricreative o di culto o assimilabili;
- categoria G: edifici adibiti ad attività commerciali o assimilabili.

TABELLA B - REQUISITI ACUSTICI PASSIVI DEGLI EDIFICI, DEI LORO COMPONENTI E DEGLI IMPIANTI TECNOLOGICI

CATEGORIA DI CUI ALLA "Tabella A": D;
 Parametri: $R_w(*)=55$; $D_{2m,nT,w}=45$; $L_{nw}=58$; $L_{ASmax}=35$; $L_{Aeq}=25$.
 CATEGORIA DI CUI ALLA "Tabella A": A,C;
 Parametri: $R_w(*)=50$; $D_{2m,nT,w}=40$; $L_{nw}=63$; $L_{ASmax}=35$; $L_{Aeq}=35$.
 CATEGORIA DI CUI ALLA "Tabella A": E;
 Parametri: $R_w(*)=50$; $D_{2m,nT,w}=48$; $L_{nw}=58$; $L_{ASmax}=35$; $L_{Aeq}=25$.
 CATEGORIA DI CUI ALLA "Tabella A": B,F,G;
 Parametri: $R_w(*)=50$; $D_{2m,nT,w}=42$; $L_{nw}=55$; $L_{ASmax}=35$; $L_{Aeq}=35$.
 (*) Valori di R_w riferiti a elementi di separazione tra due distinte unità immobiliari.

D.P.C.M. 1.3.1991 - LIMITI MASSIMI DI IMMISSIONE NELLE SEI ZONE ACUSTICHE, ESPRESSI COME LIVELLO EQUIVALENTE IN dB(A)

CLASSE DI DESTINAZIONE D'USO DEL TERRITORIO: I (Aree particolarmente protette)

Tempi di riferimento: Diurno=50; Notturno=40.

CLASSE DI DESTINAZIONE D'USO DEL TERRITORIO: II (Aree prevalentemente residenziali)

Tempi di riferimento: Diurno=55; Notturno=45.

CLASSE DI DESTINAZIONE D'USO DEL TERRITORIO: III (Aree di tipo misto)

Tempi di riferimento: Diurno=60; Notturno=50.

CLASSE DI DESTINAZIONE D'USO DEL TERRITORIO: IV (Aree di intensa attività umana)

Tempi di riferimento: Diurno=65; Notturno=55.
 CLASSE DI DESTINAZIONE D'USO DEL TERRITORIO: V (Aree prevalentemente industriali)
 Tempi di riferimento: Diurno=70; Notturno=60.
 CLASSE DI DESTINAZIONE D'USO DEL TERRITORIO: VI (Aree esclusivamente industriali)
 Tempi di riferimento: Diurno=70; Notturno=70.

VALORI LIMITE DI EMISSIONE Leq IN dB(A) (art.2)

CLASSE DI DESTINAZIONE D'USO DEL TERRITORIO: I (Aree particolarmente protette)
 Tempi di riferimento: Diurno(06.00-22.00)=45; Notturno(22.00-06.00)=35.
 CLASSE DI DESTINAZIONE D'USO DEL TERRITORIO: II (Aree prevalentemente residenziali)
 Tempi di riferimento: Diurno(06.00-22.00)=50; Notturno(22.00-06.00)=40.
 CLASSE DI DESTINAZIONE D'USO DEL TERRITORIO: III (Aree di tipo misto)
 Tempi di riferimento: Diurno(06.00-22.00)=55; Notturno(22.00-06.00)=45.
 CLASSE DI DESTINAZIONE D'USO DEL TERRITORIO: IV (Aree di intensa attività umana)
 Tempi di riferimento: Diurno(06.00-22.00)=60; Notturno(22.00-06.00)=50.
 CLASSE DI DESTINAZIONE D'USO DEL TERRITORIO: V (Aree prevalentemente industriali)
 Tempi di riferimento: Diurno(06.00-22.00)=65; Notturno(22.00-06.00)=55.
 CLASSE DI DESTINAZIONE D'USO DEL TERRITORIO: VI (Aree esclusivamente industriali)
 Tempi di riferimento: Diurno(06.00-22.00)=65; Notturno(22.00-06.00)=65.

VALORI DI QUALITÀ Leq IN dB(A) (art.7)

CLASSE DI DESTINAZIONE D'USO DEL TERRITORIO: I (Aree particolarmente protette)
 Tempi di riferimento: Diurno(06.00-22.00)=47; Notturno(22.00-06.00)=37.
 CLASSE DI DESTINAZIONE D'USO DEL TERRITORIO: II (Aree prevalentemente residenziali)
 Tempi di riferimento: Diurno(06.00-22.00)=52; Notturno(22.00-06.00)=42.
 CLASSE DI DESTINAZIONE D'USO DEL TERRITORIO: III (Aree di tipo misto)
 Tempi di riferimento: Diurno(06.00-22.00)=57; Notturno(22.00-06.00)=47.
 CLASSE DI DESTINAZIONE D'USO DEL TERRITORIO: IV (Aree di intensa attività umana)
 Tempi di riferimento: Diurno(06.00-22.00)=62; Notturno(22.00-06.00)=52.
 CLASSE DI DESTINAZIONE D'USO DEL TERRITORIO: V (Aree prevalentemente industriali)
 Tempi di riferimento: Diurno(06.00-22.00)=67; Notturno(22.00-06.00)=57.
 CLASSE DI DESTINAZIONE D'USO DEL TERRITORIO: VI (Aree esclusivamente industriali)
 Tempi di riferimento: Diurno(06.00-22.00)=70; Notturno(22.00-06.00)=70.

Livello minimo della prestazione:

In relazione alla destinazione degli ambienti e alla rumorosità della zona di ubicazione i serramenti sono classificati secondo la UNI 8204:
 di classe R1 se $20 \leq R_w \leq 27$ dB(A);
 di classe R2 se $27 \leq R_w \leq 35$ dB(A);
 di classe R3 se $R_w \leq 35$ dB(A).

01.04.R03 Isolamento termico

Classe di Requisiti: Termici ed igrotermici

Classe di Esigenza: Benessere

Gli infissi dovranno avere la capacità di limitare le perdite di calore. Al requisito concorrono tutti gli elementi che ne fanno parte.

Prestazioni:

Le prestazioni relative all'isolamento termico di un infisso vengono valutate in base ai valori della trasmittanza termica unitaria U, relativa all'intero infisso, che tiene conto delle dispersioni termiche eventualmente verificatesi attraverso i componenti trasparenti ed opachi dei serramenti. E' opportuno comunque prevedere l'utilizzo di telai metallici realizzati con taglio termico.

Livello minimo della prestazione:

Pur non stabilendo specifici limiti prestazionali per i singoli infissi ai fini del contenimento delle dispersioni, è opportuno comunque che i valori della trasmittanza termica unitaria U siano tali da contribuire al contenimento del coefficiente volumico di dispersione Cd riferito all'intero edificio e quello dei singoli locali nei limiti previsti dalle leggi e normative vigenti.

01.04.R04 Permeabilità all'aria

Classe di Requisiti: Termici ed igrotermici

Classe di Esigenza: Benessere

Gli infissi devono controllare il passaggio dell'aria a protezione degli ambienti interni e permettere la giusta ventilazione.

Prestazioni:

Gli infissi devono essere realizzati in modo da ottenere, mediante battute, camere d'aria ed eventuali guarnizioni, la permeabilità all'aria indicata in progetto. Le prestazioni si misurano sulla classificazione basata sul confronto tra la permeabilità all'aria del campione sottoposto a prova riferito all'intera area, e la permeabilità all'aria riferita alla lunghezza dei lati apribili. In particolare si rimanda alla norma UNI EN 12207

Livello minimo della prestazione:

I livelli prestazionali variano in funzione delle classi, della permeabilità all'aria di riferimento a 100 Pa misurata in m^3/hm^3 e della pressione massima di prova misurata in Pa.

01.04.R05 Pulibilità

Classe di Requisiti: *Facilità d'intervento*

Classe di Esigenza: *Funzionalità*

Gli infissi devono consentire la rimozione di sporcizia, depositi, macchie, ecc.

Prestazioni:

Le superfici degli infissi, siano esse opache o trasparenti, devono essere facilmente accessibili dall'utenza e dagli addetti alle operazioni di pulizia, tanto all'esterno quanto all'interno. In particolare, le porte e le portefinestre devono essere realizzate in modo da non subire alterazioni e/o modifiche prestazionali in seguito a contatti accidentali con i liquidi e/o prodotti utilizzati per la pulizia.

Livello minimo della prestazione:

Gli infissi devono essere accessibili e dimensionati in modo da consentire le operazioni di pulizia.

01.04.R06 Regolarità delle finiture

Classe di Requisiti: *Visivi*

Classe di Esigenza: *Aspetto*

Gli infissi devono avere gli strati superficiali in vista privi di difetti, e/o comunque esenti da caratteri che possano rendere difficile la lettura formale. Inoltre gli elementi dovranno combaciare tra di loro in modo idoneo senza comprometterne la loro funzionalità.

Prestazioni:

Gli infissi interni ed i relativi dispositivi di movimentazione e di manovra devono avere le finiture superficiali prive di rugosità, spigoli, ecc.. Gli elementi dei tamponamenti trasparenti inoltre devono essere privi di difetti e/o anomalie come, bolle, graffi, ecc. ed assicurare una perfetta visione e trasparenza ottica dall'interno verso l'esterno e viceversa. Più in particolare, i tamponamenti vetrati devono essere privi dei suddetti difetti e comunque corrispondere a quanto indicato dalla norma UNI 7142, in relazione al tipo di vetro ed alle dimensioni della lastra usata. I giunti di collegamento degli infissi non devono presentare sconnessioni di alcun tipo con le strutture adiacenti. Infine, la coloritura ed i rivestimenti superficiali degli infissi ottenuti attraverso processi di verniciatura, ossidazione anodica, trattamento elettrochimico, ecc., dovranno essere uniformi senza presentare alcun difetto di ripresa del colore o altre macchie visibili.

Livello minimo della prestazione:

Gli infissi non devono presentare finiture superficiali eccessivamente rugose, spigolose, cedevoli né tanto meno fessurazioni o screpolature superiore al 10% delle superfici totali.

01.04.R07 Resistenza agli agenti aggressivi

Classe di Requisiti: *Protezione dagli agenti chimici ed organici*

Classe di Esigenza: *Sicurezza*

Gli infissi non dovranno subire dissoluzioni o disgregazioni e mutamenti di aspetto a causa dell'azione di agenti aggressivi chimici

Prestazioni:

Sotto l'azione degli agenti chimici normalmente presenti nell'ambiente, gli infissi e gli eventuali dispositivi di schermatura e di oscurabilità, devono conservare inalterate le caratteristiche chimico-fisiche in modo da assicurare il rispetto dei limiti prestazionali relativi a tenuta dell'acqua e permeabilità dell'aria. Inoltre non devono manifestarsi, in conseguenza di attacco chimico, variazioni della planarità generale e locale, e il prodursi di scoloriture non uniformi accompagnate a macchie e/o difetti particolari.

Livello minimo della prestazione:

In particolare, tutti gli infissi realizzati con materiale metallico come l'alluminio, leghe d'alluminio, acciaio, ecc., devono essere protetti con sistemi di verniciatura resistenti a processi di corrosione in nebbia salina, se ne sia previsto l'impiego in atmosfere aggressive (urbane, marine, ecc.) per tempo di 1000 ore, e per un tempo di almeno 500 ore, nel caso ne sia previsto l'impiego in atmosfere poco aggressive. L'ossidazione anodica, di spessore diverso, degli infissi in alluminio o delle leghe d'alluminio deve corrispondere ai valori riportati di seguito:

- Ambiente interno - Spessore di ossido: $S \geq 5$ micron;
- Ambiente rurale o urbano - Spessore di ossido: $S > 10$ micron;
- Ambiente industriale o marino - Spessore di ossido: $S \geq 15$ micron;
- Ambiente marino o inquinato - Spessore di ossido: $S \geq 20$ micron.

01.04.R08 Resistenza agli attacchi biologici

Classe di Requisiti: *Protezione dagli agenti chimici ed organici*

Classe di Esigenza: *Sicurezza*

Gli infissi a seguito della presenza di organismi viventi (animali, vegetali, microrganismi) non dovranno subire riduzioni di

Prestazioni:

I materiali costituenti gli infissi non devono permettere lo sviluppo di agenti biologici come funghi, larve di insetto, muffe, radici e microrganismi in genere, in particolar modo se impiegati in locali umidi. Devono inoltre resistere all'attacco di eventuali roditori e consentire un'agevole pulizia delle superfici.

Livello minimo della prestazione:

I preservanti con i quali vengono trattati i materiali in legno devono avere una soglia di efficacia non inferiore al 40% di quella iniziale.

01.04.R09 Resistenza agli urti

Classe di Requisiti: *Di stabilità*

Classe di Esigenza: Sicurezza

Gli infissi dovranno essere in grado di sopportare urti (definiti dall'energia cinetica di urti-tipo o convenzionali di corpi duri, come di oggetti scagliati, o molli, come il peso di un corpo che cade) che non debbono compromettere la stabilità degli stessi; né provocare il distacco di elementi o frammenti pericolosi a carico degli utenti.

Prestazioni:

Sotto l'azione degli urti gli infissi devono conservare la loro integrità strutturale; non devono prodursi sconnessioni né deformazioni sensibili dei collegamenti tra gli infissi e la relativa struttura muraria; non devono verificarsi sfondamenti né fuoriuscite di parti o componenti; non devono prodursi frammenti o cadute di elementi che possano causare ferite accidentali alle persone che si possono trovare all'interno o all'esterno. Tutti i componenti degli infissi devono risultare sicuri nel caso d'urto accidentale dell'utenza. Gli elementi costituenti dei telai fissi e mobili, delle maniglie, dei pannelli, delle cerniere, delle cremonesi, ecc. non devono presentare parti taglienti o appuntite né spigoli pronunciati.

Livello minimo della prestazione:

Gli infissi, ad esclusione dei tamponamenti trasparenti o traslucidi quando non è specificatamente richiesto, devono resistere all'azione di urti esterni ed interni realizzati con le modalità indicate di seguito:

TIPO DI INFISSO: Porta esterna;
 Corpo d'urto: duro - Massa del corpo [Kg]: 0,5;
 Energia d'urto applicata [J]: faccia esterna=3,75 - faccia interna=3,75
 Corpo d'urto: molle - Massa del corpo [Kg]: 30;
 Energia d'urto applicata [J]: faccia esterna=240 - faccia interna=240
 TIPO DI INFISSO: Finestra;
 Corpo d'urto: molle - Massa del corpo [Kg]: 50;
 Energia d'urto applicata [J]: faccia esterna=900 - faccia interna=900
 TIPO DI INFISSO: Portafinestra;
 Corpo d'urto: molle - Massa del corpo [Kg]: 50;
 Energia d'urto applicata [J]: faccia esterna=700 - faccia interna=700
 TIPO DI INFISSO: Facciata continua;
 Corpo d'urto: duro - Massa del corpo [Kg]: 1;
 Energia d'urto applicata [J]: faccia esterna=6 - faccia interna= -
 TIPO DI INFISSO: Elementi pieni;
 Corpo d'urto: molle - Massa del corpo [Kg]: 50;
 Energia d'urto applicata [J]: faccia esterna=700 - faccia interna= -

01.04.R10 Resistenza al fuoco**Classe di Requisiti: Protezione antincendio****Classe di Esigenza: Sicurezza**

I materiali costituenti gli infissi, sottoposti all'azione del fuoco non devono subire trasformazioni chimico-fisiche.

Prestazioni:

Gli infissi devono avere la resistenza al fuoco (REI) indicata di seguito, espressa in termini di tempo entro il quale l'infisso conserva stabilità, tenuta; la fiamma e ai fumi nonché isolamento termico. In particolare le porte ed altri elementi di chiusura, devono avere la resistenza al fuoco (REI) secondo le norme UNI 9723 e UNI 9723:1990/A1.

Livello minimo della prestazione:

I serramenti dovranno essere scelti in base alla individuazione della classe di resistenza al fuoco REI in funzione dell'altezza dell'edificio e rispettare i seguenti valori:

Altezza antincendio (m): da 12 a 32 - Classe REI (min): 60;
 Altezza antincendio (m): da oltre 32 a 80 - Classe REI (min): 90;
 Altezza antincendio (m): oltre 80 - Classe REI (min): 120.

01.04.R11 Riparabilità**Classe di Requisiti: Facilità d'intervento****Classe di Esigenza: Funzionalità**

Gli infissi dovranno essere collocati in modo da consentire il ripristino dell'integrità, la funzionalità e l'efficienza di parti ed elementi soggetti a guasti.

Prestazioni:

I dispositivi e gli organi di movimentazione (cerniere, cremonesi, maniglie, ecc.) nonché quelli di schermatura esterna (teli, avvolgibili, ecc.), nel caso necessitano di interventi di manutenzione o riparazione, devono essere facilmente accessibili in modo da rendere agevoli e in modalità di sicurezza tutte le operazioni. E' importante che i vari componenti siano facilmente smontabili senza la necessità di rimuovere tutto l'insieme. In particolare deve essere possibile lo smontaggio delle ante mobili senza la necessità di smontare anche i relativi telai fissi.

Livello minimo della prestazione:

Gli infissi devono essere accessibili in modo da consentire agevolmente le operazioni di riparazione. La loro collocazione dovrà rispettare le norme UNI 7864, UNI 7866, UNI 7961, UNI 7962, UNI 8861 e UNI 8975.

01.04.R12 Sostituibilità**Classe di Requisiti: Facilità d'intervento****Classe di Esigenza: Funzionalità**

Gli infissi dovranno essere realizzati e collocati in modo da consentire la loro sostituibilità, e/o la collocazione di parti ed elementi essi soggetti a

guasti.

Prestazioni:

Tutti gli elementi degli infissi soggetti ad eventuali sostituzioni come guarnizioni tra telai, lastre vetrate od opache, profili fermavetro, scanalature portavetro, devono essere facilmente sostituibili. Analogamente per i dispositivi di movimentazione e manovra e per gli altri elementi con funzione di schermatura (avvolgibili, cassonetti, rulli avvolgitore, corde, ecc.).

Livello minimo della prestazione:

Onde facilitare la sostituzione di intere parti (ante, telai, ecc.), è inoltre opportuno che l'altezza e la larghezza di coordinazione degli infissi siano modulari e corrispondenti a quelle previste dalle norme UNI 7864, UNI 7866, UNI 7961, UNI 7962, UNI 8861 e UNI 8975.

01.04.R13 Stabilità chimico reattiva

Classe di Requisiti: *Protezione dagli agenti chimici ed organici*

Classe di Esigenza: *Sicurezza*

Gli infissi e i materiali costituenti sotto l'azione di sostanze chimiche con le quali possono venire in contatto non dovranno produrre reazioni chimiche.

Prestazioni:

Gli infissi devono essere realizzati con materiali e rifiniti in maniera tale che conservino invariate nel tempo le proprie caratteristiche chimico fisiche. Bisogna inoltre tener conto degli eventuali fenomeni chimico-fisici che possono svilupparsi tra i diversi componenti a contatto, in particolare tra gli infissi metallici di natura diversa. Tale presupposto vale anche per tutte le parti formanti il telaio, i dispositivi di fissaggio alle strutture murarie e gli elementi complementari di tenuta (guarnizioni, ecc.). E' importante che non vengano utilizzati materiali che siano incompatibili dal punto di vista chimico fisico o comunque che possano dar luogo a fenomeni di corrosioni elettrolitiche. E' opportuno evitare contatti diretti tra i seguenti metalli: ferro e zinco, ferro e alluminio, alluminio e piombo, alluminio e zinco. Bisogna evitare inoltre il contatto diretto fra certi metalli ed alcuni materiali aggressivi, come alluminio o acciaio e il gesso. Va inoltre verificata la compatibilità chimico fisica tra vernice, supporti ed elementi complementari di tenuta.

Livello minimo della prestazione:

Si fa riferimento alle norme UNI 8753, UNI 8754, UNI 8758.

01.04.R14 Ventilazione

Classe di Requisiti: *Termici ed igrotermici*

Classe di Esigenza: *Benessere*

Gli infissi devono consentire la possibilità di poter ottenere ricambio d'aria per via naturale o meccanica che viene affidato all'utente, mediante l'apertura del serramento, oppure a griglie di aerazione manovrabili.

Prestazioni:

Gli infissi devono consentire la possibilità di poter ottenere ricambio d'aria per via naturale. I locali tecnici in genere devono essere dotati di apposite aperture di ventilazione (griglie, feritoie, ecc.) che consentano di assicurare la ventilazione naturale prevista per tali tipi di attività. Per ciascun locale d'abitazione, l'ampiezza della finestra deve essere proporzionata in modo da assicurare un valore di fattore luce diurna medio non inferiore al 2%, e comunque la superficie finestrata apribile non dovrà essere inferiore a 1/8 della superficie del pavimento. Quando le caratteristiche tipologiche degli alloggi diano luogo a condizioni che non consentano di fruire di ventilazione naturale, si dovrà ricorrere alla ventilazione meccanica centralizzata immettendo aria opportunamente captata e con requisiti igienici confacenti. E' comunque da assicurare, in ogni caso, l'aspirazione di fumi, vapori ed esalazioni nei punti di produzione (cucine, gabinetti, ecc.) prima che si diffondano.

Livello minimo della prestazione:

L'ampiezza degli infissi e comunque la superficie finestrata apribile non dovrà essere inferiore a 1/8 della superficie del pavimento.

L'Unità Tecnologica è composta dai seguenti Elementi Manutenibili:

° 01.04.01 Porte

° 01.04.02 Porte antipanico

° 01.04.03 Porte tagliafuoco

Elemento Manutenibile: 01.04.01

Porte

Unità Tecnologica: 01.04

Infissi interni

Le porte hanno funzione di razionalizzare l'utilizzazione dei vari spazi in modo da regolare il passaggio di persone, cose, luce naturale ed aria fra ambienti adiacenti, oltre che funzioni di ordine estetico e architettonico. La presenza delle porte a secondo della posizione e delle dimensioni determina lo svolgimento delle varie attività previste negli spazi di destinazione. In commercio esiste un'ampia gamma di tipologie diverse sia per materiale (legno, metallo, plastica, vetro, ecc.) che per tipo di apertura (a rotazione, a ventola, scorrevole, a tamburo, ripiegabile, a fisarmonica, basculante, a scomparsa). Le porte interne sono costituite da: Anta o battente (l'elemento apribile); Telaio fisso (l'elemento fissato al controtelaio che contorna la porta e la sostiene per mezzo di cerniere); Battuta (la superficie di contatto tra telaio fisso e anta mobile); Cerniera (l'elemento che sostiene l'anta e ne permette la rotazione rispetto al telaio fisso); Controtelaio (formato da due montanti ed una traversa è l'elemento fissato alla parete che consente l'alloggio al telaio); Montante (l'elemento verticale del telaio o del controtelaio); Traversa (l'elemento orizzontale del telaio o del controtelaio).

ANOMALIE RISCONTRABILI

01.04.01.A01 Alterazione cromatica

01.04.01.A02 Bolla

01.04.01.A03 Corrosione

01.04.01.A04 Deformazione

01.04.01.A05 Deposito superficiale

01.04.01.A06 Distacco

01.04.01.A07 Fessurazione

01.04.01.A08 Frantumazione

01.04.01.A09 Fratturazione

01.04.01.A10 Incrostazione

01.04.01.A11 Infracidamento

01.04.01.A12 Lesione

01.04.01.A13 Macchie

01.04.01.A14 Non ortogonalità

01.04.01.A15 Patina

01.04.01.A16 Perdita di lucentezza

01.04.01.A17 Perdita di materiale

01.04.01.A18 Perdita di trasparenza

01.04.01.A19 Scagliatura, screpolatura

01.04.01.A20 Scollaggi della pellicola

CONTROLLI ESEGUIBILI DALL'UTENTE

01.04.01.C01 Controllo delle serrature

Cadenza: ogni 12 mesi

Tipologia: Controllo a vista

01.04.01.C02 Controllo guide di scorrimento

Cadenza: ogni 6 mesi

Tipologia: Controllo a vista

01.04.01.C03 Controllo maniglia

Cadenza: ogni 6 mesi

Tipologia: Controllo a vista

01.04.01.C04 Controllo parti in vista

Cadenza: ogni 12 mesi

Tipologia: Controllo a vista

01.04.01.C05 Controllo vetri

Cadenza: ogni 6 mesi

Tipologia: Controllo a vista

MANUTENZIONI ESEGUIBILI DALL'UTENTE

01.04.01.I01 Lubrificazione serrature, cerniere

Cadenza: ogni 6 mesi

Lubrificazione ed ingrassaggio delle serrature e cerniere con prodotti siliconici, verifica del corretto funzionamento.

01.04.01.I02 Pulizia ante

Cadenza: quando occorre

Pulizia delle ante con prodotti detergenti non aggressivi idonei al tipo di materiale.

01.04.01.I03 Pulizia delle guide di scorrimento

Cadenza: ogni 6 mesi

Pulizia dei residui organici che possono compromettere la funzionalità delle guide di scorrimento.

01.04.01.I04 Pulizia organi di movimentazione

Cadenza: quando occorre

Pulizia degli organi di movimentazione tramite detergenti comuni.

01.04.01.I05 Pulizia telai

Cadenza: ogni 6 mesi

Pulizia del telaio con prodotti detergenti non aggressivi idonei al tipo di materiale.

01.04.01.I06 Pulizia vetri

Cadenza: quando occorre

Pulizia e rimozione dello sporco e dei depositi superficiali con detergenti idonei.

01.04.01.I07 Registrazione maniglia

Cadenza: ogni 6 mesi

Registrazione e lubrificazione della maniglia, delle viti e degli accessori di manovra apertura-chiusura.

MANUTENZIONI ESEGUIBILI DA PERSONALE SPECIALIZZATO

01.04.01.I08 Regolazione controtelai

Cadenza: ogni 12 mesi

Regolazione del fissaggio dei controtelai alle pareti.

01.04.01.I09 Ripristino protezione verniciatura parti in legno

Cadenza: ogni 2 anni

Ripristino della protezione di verniciatura previa asportazione del vecchio strato per mezzo di carte abrasive leggere ed otturazione con stucco per legno di eventuali fessurazioni. Applicazione di uno strato impregnante e rinnovo, a pennello, dello strato protettivo con l'impiego di prodotti idonei al tipo di legno.

01.04.01.I10 Regolazione telai

Cadenza: ogni 12 mesi

Regolazione del fissaggio dei telai ai controtelai.

Elemento Manutenibile: 01.04.02

Porte antipanico

Unità Tecnologica: 01.04

Infissi interni

Le porte antipanico hanno la funzione di agevolare la fuga verso le porte esterne e/o comunque verso spazi sicuri in casi di eventi particolari (incendi, terremoti, emergenze, ecc.). Le dimensioni ed i materiali sono normati secondo le prescrizioni in materia di sicurezza. Esse sono dotate di elemento di manovra che regola lo sblocco delle ante definito "maniglione antipanico".

Il dispositivo antipanico deve essere realizzato in modo da consentire lo sganciamento della porta nel momento in cui viene azionata la barra posta orizzontalmente sulla parte interna di essa. Tra i diversi dispositivi in produzione vi sono:

- dispositivi antipanico con barra a spinta (push-bar);
- dispositivi antipanico con barra a contatto (touch-bar).

Rappresentazione grafica e descrizione

Denominazione dei componenti della porta antipanico

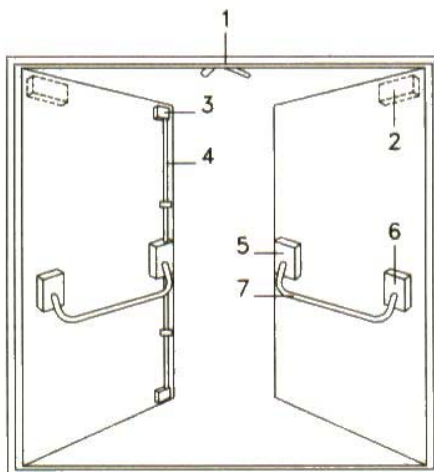

- LEGENDA** Porta antipanico
- 1 regolatore di chiusura
 - 2 chiudiporta
 - 3 scrocco superiore
 - 4 asta di rinvio
 - 5 scatola supporto laterale con serratura
 - 6 scatola supporto laterale
 - 7 barra orizzontale e leva di azionamento (maniglione antipanico)

REQUISITI E PRESTAZIONI (EM)

01.04.02.R01 Regolarità delle finiture per porte antipanico

Classe di Requisiti: *Visivi*

Classe di Esigenza: *Aspetto*

Le porte antipanico devono avere gli strati superficiali in vista privi di difetti.

Prestazioni:

Gli elementi delle porte antipanico dovranno combaciare tra di loro in modo idoneo senza comprometterne la loro funzionalità.

Livello minimo della prestazione:

Il dispositivo antipanico dovrà essere progettato e realizzato in modo che tutti gli spigoli e gli angoli esposti che potrebbero provocare lesioni agli utenti che si servono dell'uscita di sicurezza, siano arrotondati con un raggio $\geq 0,5$ mm (UNI EN 1125).

01.04.02.R02 Resistenza agli agenti aggressivi per porte antipanico

Classe di Requisiti: *Protezione dagli agenti chimici ed organici*

Classe di Esigenza: *Sicurezza*

Le porte antipanico non dovranno subire dissoluzioni o disgregazioni e mutamenti di aspetto a causa dell'azione di agenti aggressivi chimici

Prestazioni:

Sotto l'azione degli agenti chimici normalmente presenti nell'aria o provenienti dall'utilizzazione degli ambienti, le porte antipanico devono conservare inalterate le caratteristiche chimico-fisiche, dimensionali, funzionali e di finitura superficiale, in modo da assicurare il rispetto dei limiti prestazionali.

Livello minimo della prestazione:

Le porte antipanico dovranno avere una resistenza alla corrosione pari ad almeno al grado 3, in base a quanto previsto dal prEN 1670 (UNI EN 1125).

01.04.02.R03 Resistenza agli urti per porte antipanico

Classe di Requisiti: *Di stabilità*

Classe di Esigenza: *Sicurezza*

Le porte antipanico dovranno essere in grado di sopportare urti che non debbono compromettere la stabilità degli stessi; né provocare il distacco di elementi o frammenti pericolosi a carico degli utenti.

Prestazioni:

Sotto l'azione degli urti gli infissi antipanico devono conservare la loro integrità strutturale; non devono prodursi sconnessioni né deformazioni sensibili dei collegamenti tra gli infissi e la relativa struttura muraria; non devono verificarsi sfondamenti né fuoriuscite di parti o componenti; non devono prodursi frammenti o cadute di elementi che possano causare ferite accidentali alle persone che si possono trovare all'interno o all'esterno.

Livello minimo della prestazione:

Gli infissi devono resistere all'azione di urti esterni ed interni realizzati con le modalità indicate nelle norme UNI EN 179, UNI EN 1125, UNI EN 1158.

01.04.02.R04 Resistenza al fuoco per porte antipanico

Classe di Requisiti: Protezione antincendio

Classe di Esigenza: Sicurezza

I materiali costituenti le porte antipanico, sottoposti all'azione del fuoco non devono subire trasformazioni chimico-fisiche.

Prestazioni:

Le porte antipanico devono avere la resistenza al fuoco (REI) indicata di seguito, espressa in termini di tempo entro il quale l'infisso conserva stabilità, tenuta; la fiamma e ai fumi nonché isolamento termico.

Livello minimo della prestazione:

I serramenti dovranno essere scelti in base alla individuazione della classe di resistenza al fuoco REI in funzione dell'altezza dell'edificio e rispettare i seguenti valori:

Altezza antincendio (m): da 12 a 32 - Classe REI (min): 60;

Altezza antincendio (m): da oltre 32 a 80 - Classe REI (min): 90;

Altezza antincendio (m): oltre 80 - Classe REI (min): 120.

Inoltre il materiale previsto per la realizzazione del dispositivo antipanico dovrà consentire il funzionamento a temperature comprese tra i -20°C e i +100°C (UNI EN 1125).

01.04.02.R05 Sostituibilità per porte antipanico

Classe di Requisiti: Facilità d'intervento

Classe di Esigenza: Funzionalità

Le porte antipanico dovranno essere realizzate e collocate in modo da consentire la loro sostituibilità, e/o la collocazione di parti ed elementi essi soggetti a guasti.

Prestazioni:

I dispositivi antipanico devono essere facilmente accessibili in modo che la loro sostituzione possa avvenire con facilità di esecuzione, senza rischi e senza necessità di smontare tutto l'insieme e senza danneggiare le finiture superficiali.

Livello minimo della prestazione:

Onde facilitare la sostituzione è fondamentale che i componenti ed i dispositivi antipanico siano corrispondenti a quelle previste dalle norme UNI EN 179, UNI EN 1125, UNI EN 1158.

01.04.02.R06 Stabilità chimico reattiva per porte antipanico

Classe di Requisiti: Protezione dagli agenti chimici ed organici

Classe di Esigenza: Sicurezza

Le porte antipanico e i materiali costituenti sotto l'azione di sostanze chimiche con le quali possono venire in contatto non dovranno produrre reazioni chimiche.

Prestazioni:

Sotto l'azione degli agenti chimici normalmente presenti nell'aria o provenienti dall'utilizzazione degli ambienti, le porte antipanico devono conservare inalterate le caratteristiche chimico-fisiche, dimensionali, funzionali e di finitura superficiale, in modo da assicurare il rispetto dei limiti prestazionali.

Livello minimo della prestazione:

Le porte antipanico dovranno avere una resistenza alla corrosione pari ad almeno al grado 3, in base a quanto previsto dal prEN 1670 (UNI EN 1125).

ANOMALIE RISCONTRABILI

01.04.02.A01 Alterazione cromatica

01.04.02.A02 Bolla

01.04.02.A03 Corrosione

01.04.02.A04 Deformazione

01.04.02.A05 Deposito superficiale

01.04.02.A06 Distacco

01.04.02.A07 Fessurazione

01.04.02.A08 Frantumazione

01.04.02.A09 Fratturazione

01.04.02.A10 Incrostazione

01.04.02.A11 Infracidamento

01.04.02.A12 Lesione

01.04.02.A13 Macchie

01.04.02.A14 Non ortogonalità

01.04.02.A15 Patina

01.04.02.A16 Perdita di lucentezza

01.04.02.A17 Perdita di materiale

01.04.02.A18 Perdita di trasparenza

01.04.02.A19 Scagliatura, screpolatura

01.04.02.A20 Scollaggi della pellicola

CONTROLLI ESEGUIBILI DALL'UTENTE

01.04.02.C01 Controllo certificazioni

Cadenza: quando occorre

Tipologia: Controllo a vista

01.04.02.C03 Controllo degli spazi

Cadenza: ogni mese

Tipologia: Controllo a vista

01.04.02.C04 Controllo delle serrature

Cadenza: ogni 12 mesi

Tipologia: Controllo a vista

01.04.02.C06 Controllo parti in vista

Cadenza: ogni 12 mesi

Tipologia: Controllo a vista

01.04.02.C07 Controllo ubicazione porte

Cadenza: ogni 6 mesi

Tipologia: Controllo a vista

01.04.02.C08 Controllo vetri

Cadenza: ogni 6 mesi

Tipologia: Controllo a vista

CONTROLLI ESEGUIBILI DA PERSONALE SPECIALIZZATO

01.04.02.C02 Controllo controbocchette

Cadenza: ogni mese

Tipologia: Aggiornamento

Verificare il posizionamento delle controbocchette a pavimento rispetto al filo del pavimento, assicurandosi che l'altezza superiore non sia maggiore di 15 mm. Verificare inoltre l'assenza di polvere e sporcizia.

01.04.02.C05 Controllo maniglione

Cadenza: ogni mese

Tipologia: Controllo

Controllo del corretto funzionamento dei maniglioni e degli elementi di manovra che regolano lo sblocco delle ante.

MANUTENZIONI ESEGUIBILI DALL'UTENTE

01.04.02.I01 Lubrificazione serrature, cerniere

Cadenza: ogni 6 mesi

Lubrificazione ed ingrassaggio delle serrature e cerniere con prodotti siliconici, verifica del corretto funzionamento.

01.04.02.I02 Pulizia ante

Cadenza: quando occorre

Pulizia delle ante con prodotti detergenti non aggressivi idonei al tipo di materiale.

01.04.02.I03 Pulizia organi di movimentazione

Cadenza: quando occorre

Pulizia degli organi di movimentazione tramite detergenti comuni.

01.04.02.I04 Pulizia telai

Cadenza: ogni 6 mesi

Pulizia del telaio con prodotti detergenti non aggressivi idonei al tipo di materiale.

01.04.02.I05 Pulizia vetri

Cadenza: quando occorre

Pulizia e rimozione dello sporco e dei depositi superficiali con detergenti idonei.

01.04.02.I06 Registrazione maniglione

Cadenza: ogni 6 mesi

Registrazione maniglione antipánico e lubrificazione degli accessori di manovra apertura-chiusura.

01.04.02.109 Rimozione ostacoli spazi

Cadenza: *quando occorre*

Rimozione di eventuali ostacoli in prossimità degli spazi interessati dalle porte antipánico o in prossimità di esse.

01.04.02.110 Verifica funzionamento

Cadenza: *ogni 6 mesi*

Verifica del corretto funzionamento di apertura-chiusura mediante prova manuale.

MANUTENZIONI ESEGUIBILI DA PERSONALE SPECIALIZZATO

01.04.02.107 Regolazione controtelai

Cadenza: *ogni 12 mesi*

Regolazione del fissaggio dei controtelai alle pareti.

01.04.02.108 Regolazione telai

Cadenza: *ogni 12 mesi*

Regolazione del fissaggio dei telai ai controtelai.

Elemento Manutenibile: 01.04.03

Porte tagliafuoco

Unità Tecnologica: 01.04

Infissi interni

Le porte tagliafuoco (o porte REI) hanno la funzione di proteggere quegli spazi o luoghi sicuri, ai quali ne consentono l'ingresso, dalle azioni provocate da eventuali incendi. Nelle zone di maggiore afflusso di persone le porte tagliafuoco devono essere anche porte antipánico. Le dimensioni ed i materiali sono normati secondo le prescrizioni in materia di sicurezza. In genere vengono impiegati materiali di rivestimento metallici con all'interno materiali isolanti stabili alle alte temperature. Il dispositivo di emergenza deve essere realizzato in modo da consentire lo sganciamento della porta dall'interno in meno di 1 secondo. Tra i diversi dispositivi in produzione vi sono:

- dispositivi di emergenza con azionamento mediante maniglia a leva;
- dispositivi di emergenza con azionamento mediante piastra a spinta.

REQUISITI E PRESTAZIONI (EM)

01.04.03.R01 Regolarità delle finiture per porte tagliafuoco

Classe di Requisiti: *Visivi*

Classe di Esigenza: *Aspetto*

Le porte tagliafuoco devono avere gli strati superficiali in vista privi di difetti.

Prestazioni:

Gli elementi delle porte tagliafuoco dovranno combaciare tra di loro in modo idoneo senza comprometterne la loro funzionalità.

Livello minimo della prestazione:

Il dispositivo antipánico dovrà essere progettato e realizzato in modo che tutti gli spigoli e gli angoli esposti che potrebbero provocare lesioni agli utenti che si servono dell'uscita di sicurezza, siano arrotondati con un raggio $\geq 0,5$ mm (UNI EN 1125).

01.04.03.R02 Resistenza agli agenti aggressivi per porte tagliafuoco

Classe di Requisiti: Protezione dagli agenti chimici ed organici

Classe di Esigenza: Sicurezza

Le porte tagliafuoco non dovranno subire dissoluzioni o disgregazioni e mutamenti di aspetto a causa dell'azione di agenti aggressivi chimici

Prestazioni:

Sotto l'azione degli agenti chimici normalmente presenti nell'aria o provenienti dall'utilizzazione degli ambienti, le porte tagliafuoco devono conservare inalterate le caratteristiche chimico-fisiche, dimensionali, funzionali e di finitura superficiale, in modo da assicurare il rispetto dei limiti prestazionali.

Livello minimo della prestazione:

Le porte tagliafuoco dovranno avere una resistenza alla corrosione pari ad almeno al grado 3, in base a quanto previsto dal prEN 1670 (UNI EN 1125).

01.04.03.R03 Resistenza agli urti per porte tagliafuoco

Classe di Requisiti: Di stabilità

Classe di Esigenza: Sicurezza

Le porte tagliafuoco dovranno essere in grado di sopportare urti che non debbono compromettere la stabilità degli stessi; né provocare il distacco di elementi o frammenti pericolosi a carico degli utenti.

Prestazioni:

Sotto l'azione degli urti gli le porte tagliafuoco devono conservare la loro integrità strutturale; non devono prodursi sconnessioni né deformazioni sensibili dei collegamenti tra gli infissi e la relativa struttura muraria; non devono verificarsi sfondamenti né fuoriuscite di parti o componenti; non devono prodursi frammenti o cadute di elementi che possano causare ferite accidentali alle persone che si possono trovare all'interno o all'esterno.

Livello minimo della prestazione:

Gli infissi devono resistere all'azione di urti esterni ed interni realizzati con le modalità indicate nelle norme UNI EN 179, UNI EN 1125, UNI EN 1158.

01.04.03.R04 Resistenza al fuoco per porte tagliafuoco

Classe di Requisiti: Protezione antincendio

Classe di Esigenza: Sicurezza

I materiali costituenti le porte tagliafuoco, sottoposti all'azione del fuoco non devono subire trasformazioni chimico-fisiche.

Prestazioni:

Le porte tagliafuoco devono avere la resistenza al fuoco (REI) indicata di seguito, espressa in termini di tempo entro il quale l'infisso conserva stabilità, tenuta; la fiamma e ai fumi nonché isolamento termico.

Le porte sono così classificate come REI: 15 - 30 - 45 - 60 - 90 - 120 - 180; questi valori si ottengono attraverso l'utilizzo di materiali di rivestimento metallici con all'interno materiali isolanti stabili ad alte temperature.

Livello minimo della prestazione:

I serramenti dovranno essere scelti in base alla individuazione della classe di resistenza al fuoco REI in funzione dell'altezza dell'edificio e rispettare i seguenti valori:

Altezza antincendio (m): da 12 a 32 - Classe REI (min): 60;

Altezza antincendio (m): da oltre 32 a 80 - Classe REI (min): 90;

Altezza antincendio (m): oltre 80 - Classe REI (min): 120.

Inoltre il materiale previsto per la realizzazione del dispositivo antipanico dovrà consentire il funzionamento a temperature comprese tra i -20°C e i +100°C (UNI EN 1125).

01.04.03.R05 Sostituibilità per porte tagliafuoco

Classe di Requisiti: Facilità d'intervento

Classe di Esigenza: Funzionalità

Le porte tagliafuoco dovranno essere realizzate e collocate in modo da consentire la loro sostituibilità, e/o la collocazione di parti ed elementi essi soggetti a guasti.

Prestazioni:

I dispositivi antipanico e/o quelli di manovra devono essere facilmente accessibili in modo che la loro sostituzione possa avvenire con facilità di esecuzione, senza rischi e senza necessità di smontare tutto l'insieme e senza danneggiare le finiture superficiali. Per quelle predisposte, anche nella facilità di sostituzione delle vetrate danneggiate.

Livello minimo della prestazione:

Onde facilitare la sostituzione è fondamentale che i componenti ed i dispositivi antipanico siano corrispondenti a quelle previste dalle norme UNI EN 179, UNI EN 1125, UNI EN 1158.

01.04.03.R06 Stabilità chimico reattiva per porte tagliafuoco

Classe di Requisiti: Protezione dagli agenti chimici ed organici

Classe di Esigenza: Sicurezza

Le porte tagliafuoco e i materiali costituenti sotto l'azione di sostanze chimiche con le quali possono venire in contatto non dovranno produrre reazioni chimiche.

Prestazioni:

Sotto l'azione degli agenti chimici normalmente presenti nell'aria o provenienti dall'utilizzazione degli ambienti, le porte tagliafuoco devono conservare inalterate le caratteristiche chimico-fisiche, dimensionali, funzionali e di finitura superficiale, in modo da assicurare il rispetto dei limiti prestazionali.

Livello minimo della prestazione:

Le porte tagliafuoco dovranno avere una resistenza alla corrosione pari ad almeno al grado 3, in base a quanto previsto dal prEN 1670 (UNI EN 1125).

ANOMALIE RISCOINTRABILI

01.04.03.A01 Alterazione cromatica

01.04.03.A02 Bolla

01.04.03.A03 Corrosione

01.04.03.A04 Deformazione

01.04.03.A05 Deposito superficiale

01.04.03.A06 Distacco

01.04.03.A07 Fessurazione

01.04.03.A08 Frantumazione

01.04.03.A09 Fratturazione

01.04.03.A10 Incrostazione

01.04.03.A11 Lesione

01.04.03.A12 Macchie

01.04.03.A13 Non ortogonalità

01.04.03.A14 Patina

01.04.03.A15 Perdita di lucentezza

01.04.03.A16 Perdita di materiale

01.04.03.A17 Perdita di trasparenza

01.04.03.A18 Scagliatura, screpolatura

01.04.03.A19 Scollaggi della pellicola

CONTROLLI ESEGUIBILI DALL'UTENTE

01.04.03.C01 Controllo certificazioni

Cadenza: *quando occorre*
Tipologia: *Controllo a vista*

01.04.03.C03 Controllo degli spazi

Cadenza: *ogni mese*
Tipologia: *Controllo a vista*

01.04.03.C04 Controllo delle serrature

Cadenza: *ogni 12 mesi*
Tipologia: *Controllo a vista*

01.04.03.C06 Controllo parti in vista

Cadenza: *ogni 12 mesi*
Tipologia: *Controllo a vista*

01.04.03.C07 Controllo ubicazione porte

Cadenza: *ogni 6 mesi*
Tipologia: *Controllo a vista*

01.04.03.C08 Controllo vetri

Cadenza: *ogni 6 mesi*
Tipologia: *Controllo a vista*

CONTROLLI ESEGUIBILI DA PERSONALE SPECIALIZZATO

01.04.03.C02 Controllo controbocchette

Cadenza: *ogni mese*
Tipologia: *Controllo*

Verificare il posizionamento delle controbocchette a pavimento rispetto al filo del pavimento, assicurandosi che l'altezza superiore non sia maggiore di 15 mm. Verificare inoltre l'assenza di polvere e sporcizia.

01.04.03.C05 Controllo maniglione

Cadenza: *ogni mese*
Tipologia: *Controllo*

Controllo del corretto funzionamento dei maniglioni e degli elementi di manovra che regolano lo sblocco delle ante.

MANUTENZIONI ESEGUIBILI DALL'UTENTE

01.04.03.I01 Lubrificazione serrature, cerniere

Cadenza: *ogni 6 mesi*

Lubrificazione ed ingrassaggio delle serrature e cerniere con prodotti silconici, verifica del corretto funzionamento.

01.04.03.I02 Pulizia ante

Cadenza: *quando occorre*

Pulizia delle ante con prodotti detergenti non aggressivi idonei al tipo di materiale.

01.04.03.I03 Pulizia organi di movimentazione

Cadenza: quando occorre

Pulizia degli organi di movimentazione tramite detergenti comuni.

01.04.03.I04 Pulizia telai

Cadenza: ogni 6 mesi

Pulizia del telaio con prodotti detergenti non aggressivi idonei al tipo di materiale.

01.04.03.I05 Pulizia vetri

Cadenza: quando occorre

Pulizia e rimozione dello sporco e dei depositi superficiali con detergenti idonei.

01.04.03.I06 Registrazione maniglione

Cadenza: ogni 6 mesi

Registrazione maniglione antipanico e lubrificazione degli accessori di manovra apertura-chiusura.

01.04.03.I09 Rimozione ostacoli

Cadenza: ogni 2 anni

Rimozione di eventuali ostacoli in prossimità degli spazi interessati dalle porte antipanico o in prossimità di esse.

01.04.03.I10 Verifica funzionamento

Cadenza: ogni 6 mesi

Verifica del corretto funzionamento di apertura-chiusura mediante prova manuale.

MANUTENZIONI ESEGUIBILI DA PERSONALE SPECIALIZZATO

01.04.03.I07 Regolazione controtelai

Cadenza: ogni 12 mesi

Regolazione del fissaggio dei controtelai alle pareti.

01.04.03.I08 Regolazione telai

Cadenza: ogni 12 mesi

Regolazione del fissaggio dei telai ai controtelai.

Unità Tecnologica: 01.05

Rivestimenti esterni

Si tratta di strati funzionali, facenti parte delle chiusure verticali, la cui funzione principale è quella di proteggere il sistema di chiusura dalle sollecitazioni esterne degli edifici e dagli agenti atmosferici nonché di assicurargli un aspetto uniforme ed ornamentale.

REQUISITI E PRESTAZIONI (UT)

01.05.R01 (Attitudine al) controllo della condensazione interstiziale

Classe di Requisiti: Termici ed igrotermici

Classe di Esigenza: Benessere

I rivestimenti esterni dovranno essere realizzati in modo da evitare la formazione di condensazione nella propria massa.

Prestazioni:

I rivestimenti e gli strati costituenti dovranno limitare e impedire la formazione di fenomeni di condensa in conseguenza dell'azione dei flussi di energia termica che li attraversano.

Livello minimo della prestazione:

I valori minimi variano in funzione dei materiali e del loro impiego. Si prende in considerazione la norma UNI 10350.

01.05.R02 (Attitudine al) controllo della condensazione superficiale

Classe di Requisiti: Termici ed igrotermici

Classe di Esigenza: Benessere

I rivestimenti esterni dovranno essere realizzati in modo da evitare la formazione di condensazione sulla superficie interna.

Prestazioni:

I rivestimenti e gli strati costituenti dovranno limitare e impedire la formazione di fenomeni di condensa in conseguenza dell'azione dei flussi di energia termica che li attraversano.

Livello minimo della prestazione:

I valori minimi variano in funzione dei materiali e del loro impiego. Si prende in considerazione la norma UNI 10350.

01.05.R03 (Attitudine al) controllo dell'inerzia termica

Classe di Requisiti: Termici ed igrotermici

Classe di Esigenza: Benessere

Contribuisce, con l'accumulo di calore, ad assicurare il benessere termico. Un'inerzia più elevata può evitare il veloce abbassamento della temperatura dei locali con riscaldamento ad attenuazione notturna, o la dispersione di calore in locali soggetti a frequenti ricambi d'aria e privi di dispositivi per il recupero del calore.

Prestazioni:

In via qualitativa l'inerzia termica esprime l'attitudine di un edificio (o di una sua parte) ad accumulare calore e rimetterlo successivamente in corrispondenza di una definita variazione di temperatura. I rivestimenti esterni sotto l'azione dell'energia termica che tende, in condizioni invernali, ad uscire all'esterno e che tende, in condizioni estive, ad entrare, dovranno contribuire a limitare il flusso di tale energia.

Livello minimo della prestazione:

Da tale punto di vista perciò non si attribuiscono specifici limiti prestazionali ai singoli elementi ma solo all'edificio nel suo complesso.

01.05.R04 Assenza di emissioni di sostanze nocive

Classe di Requisiti: Protezione dagli agenti chimici ed organici

Classe di Esigenza: Sicurezza

I rivestimenti non debbono in condizioni normali di esercizio emettere sostanze tossiche, polveri, gas o altri odori fastidiosi per gli utenti.

Prestazioni:

I materiali costituenti i rivestimenti non devono emettere sostanze nocive per gli utenti (gas, vapori, fibre, polveri, radiazioni nocive ecc.), sia in condizioni normali che sotto l'azione dell'ambiente (temperatura, tasso di umidità, raggi ultravioletti, ecc.). In particolare deve essere assente l'emissione di composti chimici organici, quali la formaldeide, nonché la diffusione di fibre di vetro.

Livello minimo della prestazione:

Dovranno essere rispettati i seguenti limiti:

- concentrazione limite di formaldeide non superiore a 0,1 p.p.m. (0,15 mg/m³);
- per la soglia olfattiva valori non superiori a 0,09 p.p.m. (0,135 mg/m³);

- per la soglia di irritazione occhi-naso-gola non superiore 0,66 p.p.m. (1 mg/m³).

01.05.R05 Attrezzabilità

Classe di Requisiti: Facilità d'intervento

Classe di Esigenza: Funzionalità

Le pareti ed i rivestimenti debbono consentire l'installazione di attrezzature.

Prestazioni:

I rivestimenti dovranno consentire modifiche di conformazione geometrica e l'inserimento di attrezzatura (corpi illuminanti, impianti, tubazioni, ecc.) attraverso semplici operazioni di montaggio e smontaggio.

Livello minimo della prestazione:

Non vi sono livelli minimi prestazionali specifici.

01.05.R06 Isolamento acustico

Classe di Requisiti: Acustici

Classe di Esigenza: Benessere

I rivestimenti dovranno fornire una adeguata resistenza al passaggio dei rumori.

Prestazioni:

I rivestimenti di una parete che separano due ambienti adiacenti, sottoposti all'azione dell'energia sonora aerea che può manifestarsi in uno dei due ambienti, dovranno contribuire alla riduzione di trasmissione di quest'ultima nell'ambiente contiguo attraverso le pareti.

Le prestazioni di una chiusura esterna, ai fini dell'isolamento acustico ai rumori esterni, possono essere valutate facendo riferimento all'indice del potere fonoisolante R_w che essa possiede (dove $R = 10 \log (W_1/W_2)$ dove W_1 e W_2 sono rispettivamente la potenza acustica incidente sulla chiusura e quella trasmessa dall'altro lato. Facendo riferimento ai soli valori relativi alla frequenza di 500 Hz la relazione suddetta definisce l'indice di valutazione del potere fonoisolante, R_w).

In relazione a tale grandezza, sono ammesse soltanto chiusure in grado di assicurare un valore di $R_w = 40$ dB e concorrere all'isolamento acustico standardizzato D_nT_w dell'intera facciata (L'isolamento acustico standardizzato D_nT fra due ambienti e tra un ambiente e l'esterno è definito dalla relazione $D_nT = L_1 - L_2 + 10 \log (T/T_0)$ dove L_1 ed L_2 sono i livelli di pressione sonora nei due ambienti, T è il tempo di riverberazione del locale ricevente mentre T_0 è convenzionalmente assunto pari a 0,5 s. Facendo riferimento ai soli valori relativi alla frequenza di 500 Hz la relazione suddetta definisce l'indice di valutazione dell'isolamento acustico standardizzato, D_nT_w) in modo che esso corrisponda a quanto riportato in seguito.

GRANDEZZE DI RIFERIMENTO: DEFINIZIONI, METODI DI CALCOLO E MISURE

Le grandezze che caratterizzano i requisiti acustici passivi degli edifici sono:

1. il tempo di riverberazione (T), definito dalla norma ISO 3382:1975;
2. il potere fonoisolante apparente di elementi di separazione tra ambienti (R), definito dalla norma EN ISO 140-5:1996;
3. l'isolamento acustico standardizzato di facciata ($D_{2m,nT}$), definito da:

$$D_{2m,nT} = D_{2m} + 10 \log T/T_0$$

dove:

$D_{2m} = L_{1,2m} - L_2$ è la differenza di livello;

$L_{1,2m}$ è il livello di pressione sonora esterno a 2 metri dalla facciata, prodotto da rumore da traffico se prevalente, o da altoparlante con incidenza del suono di 45° sulla facciata;

L_2 è il livello di pressione sonora medio nell'ambiente ricevente, valutato a partire dai livelli misurati nell'ambiente ricevente mediante la seguente formula:

$$- \text{Sommatória } (i=1; i=n) 10^{(L_i/10)}$$

le misure dei livelli L_i devono essere eseguite in numero di n per ciascuna banda di terzi di ottava. Il numero n è il numero intero immediatamente superiore ad un decimo del volume dell'ambiente; in ogni caso, il valore minimo di n è cinque;

T è il tempo di riverberazione nell'ambiente ricevente, in secondi;

T_0 è il tempo di riverberazione di riferimento assunto, pari a 0,5 s;

4. il livello di rumore di calpestio di solai normalizzato (L_n) definito dalla norma EN ISO 140-6: 1996:

5. L_{ASmax} : livello massimo di pressione sonora ponderata A con costante di tempo slow;

6. L_{Aeq} : livello continuo equivalente di pressione sonora ponderata A.

Gli indici di valutazione che caratterizzano i requisiti acustici passivi degli edifici sono:

a. indice del potere fonoisolante apparente di partizioni fra ambienti (R_w) da calcolare secondo le norme UNI EN ISO 140-1; UNI EN ISO 140-3; UNI EN ISO 140-4;

b. indice dell'isolamento acustico standardizzato di facciata ($D_{2m,nT,w}$) da calcolare secondo le stesse procedure di cui al precedente punto a;

c. indici del livello di rumore di calpestio di solai, normalizzato ($L_{n,w}$) da calcolare secondo la procedura descritta dalla norma UNI EN ISO 140-1; UNI EN ISO 140-6; UNI EN ISO 140-7; UNI EN ISO 140-8;

D.P.C.M. 5.12.1997 "DETERMINAZIONE DEI REQUISITI ACUSTICI PASSIVI DEGLI EDIFICI"

TABELLA A - CLASSIFICAZIONE DEGLI AMBIENTI ABITATIVI (art.2)

- categoria A: edifici adibiti a residenza o assimilabili;
- categoria B: edifici adibiti ad uffici e assimilabili;
- categoria C: edifici adibiti ad alberghi, pensioni ed attività assimilabili;
- categoria D: edifici adibiti ad ospedali, cliniche, case di cura e assimilabili;
- categoria E: edifici adibiti ad attività scolastiche a tutti i livelli e assimilabili;
- categoria F: edifici adibiti ad attività ricreative o di culto o assimilabili;
- categoria G: edifici adibiti ad attività commerciali o assimilabili.

TABELLA B - REQUISITI ACUSTICI PASSIVI DEGLI EDIFICI, DEI LORO COMPONENTI E DEGLI IMPIANTI TECNOLOGICI

CATEGORIA DI CUI ALLA "Tabella A": D;
 Parametri: $R_w(*)=55$; D 2m,nT,w=45; Lnw=58; L ASmax=35; L Aeq=25.
 CATEGORIA DI CUI ALLA "Tabella A": A,C;
 Parametri: $R_w(*)=50$; D 2m,nT,w=40; Lnw=63; L ASmax=35; L Aeq=35.
 CATEGORIA DI CUI ALLA "Tabella A": E;
 Parametri: $R_w(*)=50$; D 2m,nT,w=48; Lnw=58; L ASmax=35; L Aeq=25.
 CATEGORIA DI CUI ALLA "Tabella A": B,F,G;
 Parametri: $R_w(*)=50$; D 2m,nT,w=42; Lnw=55; L ASmax=35; L Aeq=35.
 (*) Valori di R_w riferiti a elementi di separazione tra due distinte unità immobiliari.

D.P.C.M. 1.3.1991 - LIMITI MASSIMI DI IMMISSIONE NELLE SEI ZONE ACUSTICHE, ESPRESSI COME LIVELLO EQUIVALENTE IN dB(A)

CLASSE DI DESTINAZIONE D'USO DEL TERRITORIO: I (Aree particolarmente protette)
 Tempi di riferimento: Diurno=50; Notturno=40.
 CLASSE DI DESTINAZIONE D'USO DEL TERRITORIO: II (Aree prevalentemente residenziali)
 Tempi di riferimento: Diurno=55; Notturno=45.
 CLASSE DI DESTINAZIONE D'USO DEL TERRITORIO: III (Aree di tipo misto)
 Tempi di riferimento: Diurno=60; Notturno=50.
 CLASSE DI DESTINAZIONE D'USO DEL TERRITORIO: IV (Aree di intensa attività umana)
 Tempi di riferimento: Diurno=65; Notturno=55.
 CLASSE DI DESTINAZIONE D'USO DEL TERRITORIO: V (Aree prevalentemente industriali)
 Tempi di riferimento: Diurno=70; Notturno=60.
 CLASSE DI DESTINAZIONE D'USO DEL TERRITORIO: VI (Aree esclusivamente industriali)
 Tempi di riferimento: Diurno=70; Notturno=70.

VALORI LIMITE DI EMISSIONE Leq IN dB(A) (art.2)

CLASSE DI DESTINAZIONE D'USO DEL TERRITORIO: I (Aree particolarmente protette)
 Tempi di riferimento: Diurno(06.00-22.00)=45; Notturno(22.00-06.00)=35.
 CLASSE DI DESTINAZIONE D'USO DEL TERRITORIO: II (Aree prevalentemente residenziali)
 Tempi di riferimento: Diurno(06.00-22.00)=50; Notturno(22.00-06.00)=40.
 CLASSE DI DESTINAZIONE D'USO DEL TERRITORIO: III (Aree di tipo misto)
 Tempi di riferimento: Diurno(06.00-22.00)=55; Notturno(22.00-06.00)=45.
 CLASSE DI DESTINAZIONE D'USO DEL TERRITORIO: IV (Aree di intensa attività umana)
 Tempi di riferimento: Diurno(06.00-22.00)=60; Notturno(22.00-06.00)=50.
 CLASSE DI DESTINAZIONE D'USO DEL TERRITORIO: V (Aree prevalentemente industriali)
 Tempi di riferimento: Diurno(06.00-22.00)=65; Notturno(22.00-06.00)=55.
 CLASSE DI DESTINAZIONE D'USO DEL TERRITORIO: VI (Aree esclusivamente industriali)
 Tempi di riferimento: Diurno(06.00-22.00)=65; Notturno(22.00-06.00)=65.

VALORI DI QUALITÀ Leq IN dB(A) (art.7)

CLASSE DI DESTINAZIONE D'USO DEL TERRITORIO: I (Aree particolarmente protette)
 Tempi di riferimento: Diurno(06.00-22.00)=47; Notturno(22.00-06.00)=37.
 CLASSE DI DESTINAZIONE D'USO DEL TERRITORIO: II (Aree prevalentemente residenziali)
 Tempi di riferimento: Diurno(06.00-22.00)=52; Notturno(22.00-06.00)=42.
 CLASSE DI DESTINAZIONE D'USO DEL TERRITORIO: III (Aree di tipo misto)
 Tempi di riferimento: Diurno(06.00-22.00)=57; Notturno(22.00-06.00)=47.
 CLASSE DI DESTINAZIONE D'USO DEL TERRITORIO: IV (Aree di intensa attività umana)
 Tempi di riferimento: Diurno(06.00-22.00)=62; Notturno(22.00-06.00)=52.
 CLASSE DI DESTINAZIONE D'USO DEL TERRITORIO: V (Aree prevalentemente industriali)
 Tempi di riferimento: Diurno(06.00-22.00)=67; Notturno(22.00-06.00)=57.
 CLASSE DI DESTINAZIONE D'USO DEL TERRITORIO: VI (Aree esclusivamente industriali)
 Tempi di riferimento: Diurno(06.00-22.00)=70; Notturno(22.00-06.00)=70.

Livello minimo della prestazione:

Sono ammesse soltanto chiusure in grado di assicurare un valore di $R_w \geq 40$ dB come da tabella.

TABELLA A - CLASSIFICAZIONE DEGLI AMBIENTI ABITATIVI (art.2)

- categoria A: edifici adibiti a residenza o assimilabili;
- categoria B: edifici adibiti ad uffici e assimilabili;
- categoria C: edifici adibiti ad alberghi, pensioni ed attività assimilabili;
- categoria D: edifici adibiti ad ospedali, cliniche, case di cura e assimilabili;
- categoria E: edifici adibiti ad attività scolastiche a tutti i livelli e assimilabili;
- categoria F: edifici adibiti ad attività ricreative o di culto o assimilabili;
- categoria G: edifici adibiti ad attività commerciali o assimilabili.

TABELLA B - REQUISITI ACUSTICI PASSIVI DEGLI EDIFICI, DEI LORO COMPONENTI E DEGLI IMPIANTI TECNOLOGICI

CATEGORIA DI CUI ALLA "Tabella A": D;
 Parametri: $R_w(*)=55$; D 2m,nT,w=45; Lnw=58; L ASmax=35; L Aeq=25.
 CATEGORIA DI CUI ALLA "Tabella A": A,C;
 Parametri: $R_w(*)=50$; D 2m,nT,w=40; Lnw=63; L ASmax=35; L Aeq=35.

CATEGORIA DI CUI ALLA "Tabella A": E;
 Parametri: $R_w(*)=50$; $D\ 2m,nT,w=48$; $L_{nw}=58$; $L\ AS_{max}=35$; $L\ A_{eq}=25$.
 CATEGORIA DI CUI ALLA "Tabella A": B,F,G;
 Parametri: $R_w(*)=50$; $D\ 2m,nT,w=42$; $L_{nw}=55$; $L\ AS_{max}=35$; $L\ A_{eq}=35$.
 (*) Valori di R_w riferiti a elementi di separazione tra due distinte unità immobiliari.

01.05.R07 Isolamento termico

Classe di Requisiti: Termici ed igrotermici

Classe di Esigenza: Benessere

I rivestimenti dovranno conservare la superficie interna a temperature vicine a quelle dell'aria ambiente tale da evitare che vi siano pareti fredde e comunque fenomeni di condensazione superficiale.

Prestazioni:

I rivestimenti di pareti e soffitti sottoposti all'azione dell'energia termica che tende ad uscire all'esterno (in condizioni invernali) e che tende ad entrare (in condizioni estive), dovranno contribuire a limitare il flusso di energia per raggiungere le condizioni termiche di benessere ambientale. Le prestazioni relative all'isolamento termico di una parete sono valutabili:

- attraverso il calcolo del coefficiente di trasmissione termica tenendo conto delle grandezze riportate nella UNI 7357.

Livello minimo della prestazione:

Pur non stabilendo specifici limiti prestazionali per le singole chiusure ai fini del contenimento delle dispersioni, tuttavia i valori di U e kl devono essere tali da concorrere a contenere il coefficiente volumico di dispersione Cd dell'intero edificio e quello dei singoli locali nei limiti previsti dalle leggi e normative vigenti.

01.05.R08 Reazione al fuoco

Classe di Requisiti: Protezione antincendio

Classe di Esigenza: Sicurezza

Livello di partecipazione al fuoco dei materiali combustibili costituenti i rivestimenti.

Prestazioni:

I materiali di rivestimento delle pareti perimetrali devono essere di classe non superiore a 1 (uno) come previsto dalla classificazione di reazione al fuoco prevista dal D.M. 26.6.1984 ad eccezione di scale e dei passaggi situati all'interno della stessa unità immobiliare. Le prestazioni di reazione al fuoco dei materiali devono essere certificate da "marchio di conformità" con i dati: del nome del produttore, dell'anno di produzione, della classe di reazione al fuoco, dell'omologazione del Ministero dell'Interno. Per altre aree dell'edificio a rischio incendio (autorimesse, depositi di materiali combustibili, centrale termica, ecc.) valgono le specifiche disposizioni normative in vigore per tali attività.

Livello minimo della prestazione:

I livelli minimi vengono valutati attraverso prove distruttive in laboratorio dei materiali, in particolare:

- attraverso la prova di non combustibilità (UNI ISO 1182);
- attraverso la reazione al fuoco dei materiali sospesi che possono essere investiti da una piccola fiamma su entrambe le facce (UNI 8456);
- attraverso la reazione al fuoco dei materiali che possono essere investiti da una piccola fiamma solamente su una faccia (UNI 8457);
- attraverso la reazione al fuoco dei materiali sottoposti all'azione di una fiamma d'innescio in presenza di calore radiante (UNI 9174).

01.05.R09 Regolarità delle finiture

Classe di Requisiti: Visivi

Classe di Esigenza: Aspetto

I rivestimenti debbono avere gli strati superficiali in vista privi di difetti, fessurazioni, scagliature o screpolature superficiali e/o comunque esenti da caratteri che possano rendere difficile la lettura formale.

Prestazioni:

Le superfici dei rivestimenti non devono presentare anomalie e/o comunque fessurazioni, screpolature, sbollature superficiali, ecc.. Le tonalità dei colori dovranno essere omogenee e non evidenziare eventuali tracce di ripresa di colore e/o comunque di ritocchi. Per i rivestimenti ceramici valgono le specifiche relative alle caratteristiche di aspetto e dimensionali di cui alla norma UNI EN ISO 10545-2.

Livello minimo della prestazione:

I livelli minimi variano in funzione delle varie esigenze di aspetto come: la planarità, l'assenza di difetti superficiali, l'omogeneità di colore, l'omogeneità di brillantezza, l'omogeneità di insudiciamento, ecc..

01.05.R10 Resistenza agli agenti aggressivi

Classe di Requisiti: Protezione dagli agenti chimici ed organici

Classe di Esigenza: Sicurezza

I rivestimenti non dovranno subire dissoluzioni o disgregazioni e mutamenti di aspetto a causa dell'azione di agenti aggressivi chimici.

Prestazioni:

I materiali costituenti i rivestimenti esterni ed interni delle pareti perimetrali non devono deteriorarsi o comunque perdere le prestazioni iniziali in presenza di agenti chimici presenti negli ambienti. I materiali devono comunque consentire le operazioni di pulizia. I rivestimenti plastici ed i prodotti a base di vernici dovranno essere compatibili chimicamente con la base di supporto.

Livello minimo della prestazione:

I livelli minimi variano in funzione dei materiali utilizzati e del loro impiego.

01.05.R11 Resistenza agli attacchi biologici

Classe di Requisiti: Protezione dagli agenti chimici ed organici

Classe di Esigenza: Sicurezza

I rivestimenti a seguito della presenza di organismi viventi (animali, vegetali, microrganismi) non dovranno subire riduzioni di

Prestazioni:

I materiali costituenti i rivestimenti non devono permettere lo sviluppo dei funghi, larve di insetto, muffe, radici e microrganismi in genere, anche quando impiegati in locali umidi. In ogni caso non devono deteriorarsi sotto l'attacco dei suddetti agenti biologici, resistere all'attacco di eventuali roditori e consentire un'agevole pulizia delle superfici.

Livello minimo della prestazione:

I valori minimi di resistenza agli attacchi biologici variano in funzione dei materiali, dei prodotti utilizzati, delle classi di rischio, delle situazioni generali di servizio, dell'esposizione a umidificazione e del tipo di agente biologico.

DISTRIBUZIONE DEGLI AGENTI BIOLOGICI PER CLASSI DI RISCHIO (UNI EN 335-1)

CLASSE DI RISCHIO: 1;

Situazione generale di servizio: non a contatto con terreno, al coperto (secco);

Descrizione dell'esposizione a umidificazione in servizio: nessuna;

Distribuzione degli agenti biologici: a)funghi: -; b)*insetti: U; c)termiti: L; d)organismi marini: -.

CLASSE DI RISCHIO: 2;

Situazione generale di servizio: non a contatto con terreno, al coperto (rischio di umidificazione);

Descrizione dell'esposizione a umidificazione in servizio: occasionale;

Distribuzione degli agenti biologici: a)funghi: U; b)*insetti: U; c)termiti: L; d)organismi marini: -.

CLASSE DI RISCHIO: 3;

Situazione generale di servizio: non a contatto con terreno, non al coperto;

Descrizione dell'esposizione a umidificazione in servizio: frequente;

Distribuzione degli agenti biologici: a)funghi: U; b)*insetti: U; c)termiti: L; d)organismi marini: -;

CLASSE DI RISCHIO: 4;

Situazione generale di servizio: a contatto con terreno o acqua dolce;

Descrizione dell'esposizione a umidificazione in servizio: permanente;

Distribuzione degli agenti biologici: a)funghi: U; b)*insetti: U; c)termiti: L; d)organismi marini: -.

CLASSE DI RISCHIO: 5;

Situazione generale di servizio: in acqua salata;

Descrizione dell'esposizione a umidificazione in servizio: permanente;

Distribuzione degli agenti biologici: a)funghi: U; b)*insetti: U; c)termiti: L; d)organismi marini: U.

DOVE:

U = universalmente presente in Europa

L = localmente presente in Europa

* il rischio di attacco può essere non significativo a seconda delle particolari situazioni di servizio.

01.05.R12 Resistenza agli urti

Classe di Requisiti: Di stabilità

Classe di Esigenza: Sicurezza

I rivestimenti unitamente alle pareti dovranno essere in grado di sopportare urti (definiti dall'energia cinetica di urti-tipo o convenzionali di corpi duri, come di oggetti scagliati, o molli, come il peso di un corpo che cade) che non debbono compromettere la stabilità della parete, né provocare il distacco di elementi o frammenti pericolosi a carico degli utenti.

Prestazioni:

Sottoposte alle azioni di urti sulla faccia esterna e su quella interna, i rivestimenti unitamente alle pareti non dovranno manifestare deterioramenti della finitura (tinteggiatura, rivestimento pellicolare, ecc.) né deformazioni permanenti, anche limitate, o fessurazioni, senza pericolo di cadute di frammenti, anche leggere.

Livello minimo della prestazione:

I rivestimenti unitamente alle pareti dovranno resistere all'azione di urti sulla faccia esterna ed interna, prodotti secondo le modalità riportate di seguito che corrispondono a quelle previste dalla norma UNI 9269 P:

TIPO DI PROVA: Urto con corpo duro;

Massa del corpo [Kg] = 0,5;

Energia d'urto applicata [J] = 3;

Note: - ;

TIPO DI PROVA: Urto con corpo molle di grandi dimensioni;

Massa del corpo [Kg] = 50;

Energia d'urto applicata [J] = 300;

Note: Non necessario, per la faccia esterna, oltre il piano terra;

TIPO DI PROVA: Urto con corpo molle di piccole dimensioni;

Massa del corpo [Kg] = 3;

Energia d'urto applicata [J] = 60 - 10 - 30;

Note: Superficie esterna, al piano terra.

01.05.R13 Resistenza al fuoco

Classe di Requisiti: Protezione antincendio

Classe di Esigenza: Sicurezza

I materiali costituenti i rivestimenti, sottoposti all'azione del fuoco non devono subire trasformazioni chimico-fisiche.

Prestazioni:

I rivestimenti unitamente agli elementi strutturali delle pareti perimetrali devono presentare una resistenza al fuoco (REI) non inferiore a quello determinabile in funzione del carico d'incendio, secondo le modalità specificate nella C.M. dell'Interno 14.9.1961 n.91. Le pareti di aree a rischio specifico interessate l'edificio (depositi di materiali combustibili, autorimesse, centrale termica, locali di vendita, ecc.) dovranno inoltre rispettare le specifiche disposizioni normative vigenti per tali attività.

Livello minimo della prestazione:

In particolare i rivestimenti unitamente agli elementi costruttivi delle pareti devono avere la resistenza al fuoco indicata di seguito, espressa in termini di tempo entro il quale conservano stabilità, tenuta alla fiamma e ai fumi e isolamento termico:

Altezza antincendio (m): da 12 a 32 - Classe REI (min): 60;

Altezza antincendio (m): da oltre 32 a 80 - Classe REI (min): 90;

Altezza antincendio (m): oltre 80 - Classe REI (min): 120.

01.05.R14 Resistenza al gelo

Classe di Requisiti: *Protezione dagli agenti chimici ed organici*

Classe di Esigenza: *Sicurezza*

I rivestimenti non dovranno subire disgregazioni e variazioni dimensionali e di aspetto in conseguenza della formazione di ghiaccio.

Prestazioni:

I rivestimenti dovranno conservare nel tempo le proprie caratteristiche funzionali se sottoposte a sollecitazioni derivanti da cause di gelo e disgelo, in particolare all'insorgere di pressioni interne che ne provocano la degradazione.

Livello minimo della prestazione:

I valori minimi variano in funzione del materiale impiegato. La resistenza al gelo viene determinata secondo prove di laboratorio su provini sottoposti a cicli alternati di gelo (in aria raffreddata) e disgelo (in acqua termostattizzata). Le misurazioni della variazione del modulo elastico, della massa e della lunghezza ne determinano la resistenza al gelo.

01.05.R15 Resistenza all'acqua

Classe di Requisiti: *Protezione dagli agenti chimici ed organici*

Classe di Esigenza: *Sicurezza*

I rivestimenti costituenti le pareti, a contatto con l'acqua, dovranno mantenere inalterate le proprie caratteristiche chimico-fisiche.

Prestazioni:

Non devono verificarsi deterioramenti di alcun tipo dei rivestimenti superficiali, nei limiti indicati dalla normativa. L'acqua inoltre non deve raggiungere i materiali isolanti né quelli deteriorabili in presenza di umidità.

Livello minimo della prestazione:

In presenza di acqua, non devono verificarsi variazioni dimensionali né tantomeno deformazioni permanenti nell'ordine dei 4 - 5 mm rispetto al piano di riferimento della parete.

01.05.R16 Resistenza meccanica

Classe di Requisiti: *Di stabilità*

Classe di Esigenza: *Sicurezza*

I rivestimenti unitamente alle pareti dovranno limitare la manifestazione di eventuali rotture, o deformazioni rilevanti, causate dall'azione di possibili sollecitazioni.

Prestazioni:

I rivestimenti unitamente alle pareti dovranno essere idonei a limitare il prodursi di rotture o deformazioni gravi sotto l'azione di sollecitazioni meccaniche in modo da assicurare la durata e la funzionalità nel tempo senza pregiudicare la sicurezza degli utenti. A tal fine si considerano le seguenti azioni: carichi dovuti al peso proprio e di esercizio, sollecitazioni da impatto, carichi dovuti a dilatazioni termiche, assestamenti e deformazioni di strutture portanti.

Livello minimo della prestazione:

Per una analisi più approfondita dei livelli minimi rispetto ai vari componenti e materiali costituenti i rivestimenti si rimanda alle prescrizioni di legge e di normative vigenti in materia.

01.05.R17 Tenuta all'acqua

Classe di Requisiti: *Termici ed igrotermici*

Classe di Esigenza: *Benessere*

La stratificazione dei rivestimenti unitamente alle pareti dovrà essere realizzata in modo da impedire alle acque meteoriche di penetrare negli ambienti interni provocando macchie di umidità e/o altro ai rivestimenti interni.

Prestazioni:

Le prestazioni si misurano sulla classificazione basata sul confronto tra la permeabilità all'aria del campione sottoposto a prova riferito all'intera area, e la permeabilità all'aria riferita alla lunghezza dei lati apribili. In particolare si rimanda alle norme UNI EN 12207; UNI EN 12208; UNI EN 12210.

Livello minimo della prestazione:

I livelli prestazionali variano in funzione delle classi, della permeabilità all'aria di riferimento a 100 Pa misurata in m^3 / hm^2 e della pressione massima di prova misurata in Pa.

L'Unità Tecnologica è composta dai seguenti Elementi Manutenibili:

° 01.05.01 Intonaco

° 01.05.02 Rivestimenti e prodotti ceramici (klinker)

° 01.05.03 Rivestimenti lapidei

° 01.05.04 Tinteggiature e decorazioni

Elemento Manutenibile: 01.05.01

Intonaco

Unità Tecnologica: 01.05

Rivestimenti esterni

Si tratta di un sottile strato di malta la cui funzione è quella di rivestimento nelle strutture edilizie. Svolge inoltre la funzione di protezione, delle strutture, dall'azione degradante degli agenti atmosferici e dei fattori ambientali è allo stesso tempo protettiva e decorativa. Il rivestimento a intonaco è comunque una superficie che va rinnovata periodicamente e in condizioni normali esso fornisce prestazioni accettabili per 20 - 30 anni.

La malta per intonaco è costituita da leganti (cemento, calce idraulica, calce aerea, gesso) e da un inerte (sabbia) e da acqua nelle giuste proporzioni a secondo del tipo di intonaco; vengono, in alcuni casi, inoltre aggiunti all'impasto additivi che restituiscono all'intonaco particolari qualità a secondo del tipo d'impiego. Nell'intonaco tradizionale a tre strati il primo, detto rinzaffo, svolge la funzione di aggrappo al supporto e di grossolano livellamento; il secondo, detto arriccio, costituisce il corpo dell'intonaco la cui funzione è di resistenza meccanica e di tenuta all'acqua; il terzo strato, detto finitura, rappresenta la finitura superficiale e contribuisce a creare una prima barriera la cui funzione è quella di opporsi alla penetrazione dell'acqua e delle sostanze aggressive.

Gli intonaci per esterni possono suddividersi in intonaci ordinari e intonaci speciali. A loro volta i primi possono ulteriormente suddividersi in intonaci miscelati in cantiere ed in intonaci premiscelati; i secondi invece in intonaci additivati, intonaci a stucco o lucidi, intonaci plastici ed infine intonaci monostrato.

Rappresentazione grafica e descrizione

Utensili per la stesura dell'intonaco

UTENSILI IMPIEGATI NELLA PREPARAZIONE E STESURA DELL'INTONACO

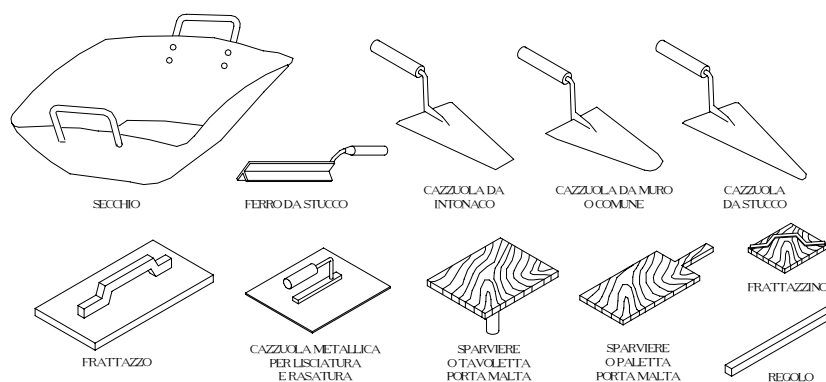

ANOMALIE RISCONTRABILI

01.05.01.A01 Alveolizzazione

01.05.01.A02 Attacco biologico

01.05.01.A03 Bolle d'aria

01.05.01.A04 Cavillature superficiali

01.05.01.A05 Crosta

01.05.01.A06 Decolorazione

01.05.01.A07 Deposito superficiale

01.05.01.A08 Disgregazione

01.05.01.A09 Distacco

01.05.01.A10 Efflorescenze

01.05.01.A11 Erosione superficiale

01.05.01.A12 Esfoliazione

01.05.01.A13 Fessurazioni

01.05.01.A14 Macchie e graffiti

01.05.01.A15 Mancanza

01.05.01.A16 Patina biologica

01.05.01.A17 Penetrazione di umidità

01.05.01.A18 Pitting

01.05.01.A19 Polverizzazione

01.05.01.A20 Presenza di vegetazione

01.05.01.A21 Rigonfiamento

01.05.01.A22 Scheggiature

CONTROLLI ESEGUIBILI DALL'UTENTE

01.05.01.C01 Controllo funzionalità

Cadenza: quando occorre

Tipologia: Controllo a vista

01.05.01.C02 Controllo generale delle parti a vista

Cadenza: ogni 12 mesi

Tipologia: Controllo a vista

MANUTENZIONI ESEGUIBILI DA PERSONALE SPECIALIZZATO

01.05.01.I01 Pulizia delle superfici**Cadenza: quando occorre**

Pulizia della patina superficiale degradata dell'intonaco mediante lavaggio ad acqua con soluzioni adatte al tipo di rivestimento. Rimozioni di macchie, graffi o depositi superficiali mediante l'impiego di tecniche con getto d'acqua a pressione e/o con soluzioni chimiche appropriate.

01.05.01.I02 Sostituzione delle parti più soggette ad usura**Cadenza: quando occorre**

Sostituzione delle parti più soggette ad usura o altre forme di degrado mediante l'asportazione delle aree più degradate, pulizia delle parti sottostanti mediante spazzolatura e preparazione della base di sottofondo previo lavaggio. Ripresa dell'area con materiali adeguati e/o comunque simili all'intonaco originario ponendo particolare attenzione a non alterare l'aspetto visivo cromatico delle superfici.

Elemento Manutenibile: 01.05.02**Rivestimenti e prodotti ceramici (klinker)**

Unità Tecnologica: 01.05

Rivestimenti esterni

Generalmente vengono impiegati come rivestimenti di pareti o facciate elementi in lastre o piastrelle ceramiche prodotte con argille, silice, fondenti, coloranti e altre materie prime minerali. Tra i materiali ceramici utilizzati come rivestimenti ricordiamo le maioliche, le terraglie, i grès naturale o rosso, i klinker. Gli elementi in lastre o piastrelle ceramiche hanno caratteristiche di assorbimento, resistenza e spessore diverso.

REQUISITI E PRESTAZIONI (EM)**01.05.02.R01 Tenuta all'acqua per rivestimenti e prodotti ceramici****Classe di Requisiti: Termici ed igrotermici****Classe di Esigenza: Benessere**

La stratificazione dei rivestimenti unitamente alle pareti dovrà essere realizzata in modo da impedire alle acque meteoriche di penetrare negli ambienti interni provocando macchie di umidità e/o altro ai rivestimenti interni.

Prestazioni:

Le prestazioni si misurano sulla classificazione basata sul confronto tra la permeabilità all'aria del campione sottoposto a prova riferito all'intera area, e la permeabilità all'aria riferita alla lunghezza dei lati apribili. In particolare si rimanda alle norme UNI EN 12207; UNI EN 12208; UNI EN 12210.

Livello minimo della prestazione:

I livelli prestazionali variano in funzione delle classi, della permeabilità all'aria di riferimento a 100 Pa misurata in m^3/hm^2 e della pressione massima di prova misurata in Pa. A seconda della classe di appartenenza (secondo UNI EN 87) le piastrelle di ceramica estruse o pressate di prima scelta devono rispondere alle norme seguenti: Assorbimento d'acqua, E in %.

Formatura Gruppo I:

E \leq 3%; Estruse (A) UNI EN 121; Pressate a UNI EN 176;

Formatura Gruppo II a:

3% < E \leq 6%; Estruse (A) UNI EN 186; Pressate a UNI EN 177;

Formatura Gruppo II b:

6% < E \leq 10%; Estruse (A) UNI EN 187; Pressate a UNI EN 178;

Formatura Gruppo III:

E > 10%; Estruse (A) UNI EN 188; Pressate a UNI EN 159.

ANOMALIE RISCOINTRABILI**01.05.02.A01 Alterazione cromatica****01.05.02.A02 Degrado sigillante**

01.05.02.A03 Deposito superficiale

01.05.02.A04 Disgregazione

01.05.02.A05 Distacco

01.05.02.A06 Efflorescenze

01.05.02.A07 Erosione superficiale

01.05.02.A08 Fessurazioni

01.05.02.A09 Incrostazioni

01.05.02.A10 Macchie e graffi

01.05.02.A11 Mancanza

01.05.02.A12 Patina biologica

01.05.02.A13 Penetrazione di umidità

01.05.02.A14 Perdita di elementi

01.05.02.A15 Polverizzazione

01.05.02.A16 Rigonfiamento

01.05.02.A17 Scheggiature

CONTROLLI ESEGUIBILI DALL'UTENTE

01.05.02.C01 Controllo generale delle parti a vista

Cadenza: ogni 12 mesi

Tipologia: Controllo a vista

MANUTENZIONI ESEGUIBILI DA PERSONALE SPECIALIZZATO

01.05.02.I01 Pulizia delle superfici

Cadenza: quando occorre

Pulizia e rimozione dello sporco superficiale mediante lavaggio degli elementi con detersivi adatti al tipo di rivestimento.

01.05.02.I02 Pulizia e reintegro giunti

Cadenza: ogni 10 settimane

Pulizia dei giunti mediante spazzolatura manuale o con tecniche di rimozione dei depositi mediante getti di acqua a pressione. Reintegro dei giunti degradati mediante nuova listellatura.

01.05.02.I03 Ripristino degli strati protettivi**Cadenza:** ogni 5 anni

Ripristino degli strati protettivi, previa accurata pulizia delle superfici, qualora il tipo di prodotto ceramico lo preveda, con soluzioni chimiche appropriate antimacchia, antigraffiti che non alterino le caratteristiche fisico-chimiche del materiale ed in particolare di quelle visive cromatiche.

01.05.02.I04 Sostituzione degli elementi degradati**Cadenza:** quando occorre

Sostituzione degli elementi usurati, rotti, sollevati o scollati con altri analoghi. Reintegro dei giunti degradati mediante nuova listellatura.

Elemento Manutenibile: 01.05.03**Rivestimenti lapidei****Unità Tecnologica: 01.05****Rivestimenti esterni**

Quelli tradizionali possono essere costituiti da lastre singole la cui posa avviene in modo indipendente l'una dall'altra e risultano essere autonome ma compatibili rispetto alle stratificazioni interne. Quelli più innovativi sono costituiti da pannelli formati da uno o più elementi lapidei a loro volta indipendenti o assemblati in opera. Per il rivestimento di pareti esterne è preferibile utilizzare materiali che oltre a fattori estetici diano garanzia di resistenza meccanica all'usura e agli attacchi derivanti da fattori inquinanti (tra questi i marmi come il bianco di Carrara, i graniti, i travertini, ecc.).

ANOMALIE RISCONTRABILI**01.05.03.A01 Alterazione cromatica****01.05.03.A02 Alveolizzazione****01.05.03.A03 Crosta****01.05.03.A04 Degrado sigillante****01.05.03.A05 Deposito superficiale****01.05.03.A06 Disgregazione****01.05.03.A07 Distacco****01.05.03.A08 Efflorescenze****01.05.03.A09 Erosione superficiale****01.05.03.A10 Esfoliazione****01.05.03.A11 Fessurazioni****01.05.03.A12 Macchie e graffiti**

01.05.03.A13 Mancanza

01.05.03.A14 Patina biologica

01.05.03.A15 Penetrazione di umidità

01.05.03.A16 Perdita di elementi

01.05.03.A17 Pitting

01.05.03.A18 Polverizzazione

01.05.03.A19 Presenza di vegetazione

01.05.03.A20 Rigonfiamento

01.05.03.A21 Scheggiature

CONTROLLI ESEGUIBILI DALL'UTENTE

01.05.03.C02 Controllo generale delle parti a vista

Cadenza: ogni 12 mesi

Tipologia: Controllo a vista

CONTROLLI ESEGUIBILI DA PERSONALE SPECIALIZZATO

01.05.03.C01 Controllo funzionalità

Cadenza: ogni 3 anni

Tipologia: Aggiornamento

Controllare la funzionalità del rivestimento lapideo e l'integrità delle superfici e dei giunti. Verificare anche mediante l'utilizzo di strumenti, il cui impiego è da definire in relazione all'oggetto specifico del controllo, eventuali degradi dovuti a corrosioni superficiali, distacchi di porzioni superficiali, fessurazioni, perdita di colore, penetrazione di umidità in particolare in prossimità degli ancoraggi.

MANUTENZIONI ESEGUIBILI DA PERSONALE SPECIALIZZATO

01.05.03.I01 Pulizia delle superfici

Cadenza: ogni 5 anni

Pulizia della patina superficiale degradata del rivestimento lapideo mediante lavaggio ad acqua ed impacchi con soluzioni adatte al tipo di rivestimento. Rimozioni di macchie, graffi o depositi superficiali mediante l'impiego di tecniche con getto d'acqua calda a vapore e soluzioni chimiche appropriate.

01.05.03.I02 Pulizia e reintegro giunti

Cadenza: ogni 10 anni

Rimozione dei pannelli lapidei di facciata, pulizia degli alloggiamenti, reintegro degli giunti strutturali e rifacimento delle sigillature di tenuta degradate.

01.05.03.I03 Ripristino strati protettivi

Cadenza: ogni 5 anni

Ripristino degli strati protettivi, previa accurata pulizia delle superfici, con soluzioni chimiche appropriate che non alterino le caratteristiche fisico-chimiche del materiale ed in particolare di quelle visive cromatiche.

01.05.03.104 Sostituzione degli elementi degradati**Cadenza: quando occorre**

Sostituzione degli elementi usurati o rotti con altri analoghi. Sostituzione e verifica dei relativi ancoraggi.

Elemento Manutenibile: 01.05.04**Tinteggiature e decorazioni****Unità Tecnologica: 01.05****Rivestimenti esterni**

La vasta gamma delle tinteggiature o pitture varia a seconda delle superficie e degli ambienti dove trovano utilizzazione. Per gli ambienti esterni di tipo rurale si possono distinguere le pitture a calce, le pitture a colla, le idropitture, le pitture ad olio; per gli ambienti di tipo urbano si possono distinguere le pitture alchidiche, le idropitture acrilviniliche (tempere); per le tipologie industriali si hanno le idropitture acriliche, le pitture siliconiche, le pitture epossidiche, le pitture viniliche, ecc.

Le decorazioni trovano il loro impiego particolarmente per gli elementi di facciata o comunque a vista. La vasta gamma di materiali e di forme varia a seconda dell'utilizzo e degli ambienti d'impiego. Possono essere elementi prefabbricati o gettati in opera, lapidei, gessi, laterizi, ecc.. Talvolta gli stessi casseri utilizzati per il getto di cls ne assumono forme e tipologie diverse tali da raggiungere aspetti decorativi nelle finiture.

Rappresentazione grafica e descrizione

Simboli pericoli prodotti vernicianti



FACILMENTE
INFIAMMABILE
F



ESTREMAMENTE
INFIAMMABILE
F+



TOSSICO
T



MOLTO
TOSSICO
T+



NOCIVO
X_n

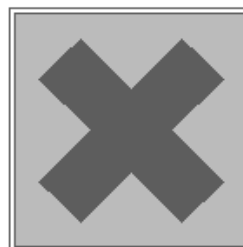

IRRITANTE
Xi



CORROSIVO
C

ANOMALIE RISCOINTRABILI

01.05.04.A01 Alveolizzazione

01.05.04.A02 Bolle d'aria

01.05.04.A03 Cavillature superficiali

01.05.04.A04 Crosta

01.05.04.A05 Decolorazione

01.05.04.A06 Deposito superficiale

01.05.04.A07 Disgregazione

01.05.04.A08 Distacco

01.05.04.A09 Efflorescenze

01.05.04.A10 Erosione superficiale

01.05.04.A11 Esfoliazione

01.05.04.A12 Fessurazioni

01.05.04.A13 Macchie e graffi

01.05.04.A14 Mancanza

01.05.04.A15 Patina biologica

01.05.04.A16 Penetrazione di umidità

01.05.04.A17 Pitting

01.05.04.A18 Polverizzazione

01.05.04.A19 Presenza di vegetazione

01.05.04.A20 Rigonfiamento

01.05.04.A21 Scheggiature

01.05.04.A22 Sfogliatura

CONTROLLI ESEGUIBILI DALL'UTENTE

01.05.04.C01 Controllo generale delle parti a vista

Cadenza: ogni 12 mesi

Tipologia: Controllo a vista

MANUTENZIONI ESEGUIBILI DA PERSONALE SPECIALIZZATO

01.05.04.I01 Ritinteggiatura e coloritura

Cadenza: quando occorre

Ritinteggiature delle superfici con nuove pitture previa carteggiatura e sverniciatura, stuccatura dei paramenti e preparazione del fondo mediante applicazione, se necessario, di prevernici fissanti. Le modalità di ritinteggiatura, i prodotti, le attrezzature variano comunque in funzione delle superfici e dei materiali costituenti.

01.05.04.I02 Sostituzione elementi decorativi degradati

Cadenza: quando occorre

Sostituzione degli elementi decorativi usurati o rotti con altri analoghi o se non possibile riparazione dei medesimi con tecniche appropriate tali da non alterare gli aspetti geometrici-cromatici delle superfici di facciata. Sostituzione e verifica dei relativi ancoraggi.

Unità Tecnologica: 01.06

Infissi esterni

Gli infissi esterni fanno parte del sistema chiusura del sistema tecnologico. Il loro scopo è quello di soddisfare i requisiti di benessere quindi di permettere l'illuminazione e la ventilazione naturale degli ambienti, garantendo inoltre le prestazioni di isolamento termico-acustico. Gli infissi offrono un'ampia gamma di tipologie diverse sia per materiale che per tipo di apertura.

REQUISITI E PRESTAZIONI (UT)

01.06.R01 (Attitudine al) controllo del fattore solare

Classe di Requisiti: Termici ed igrotermici

Classe di Esigenza: Benessere

Gli infissi dovranno consentire un adeguato ingresso di energia termica raggiante attraverso le superfici trasparenti (vetri) in funzione delle condizioni climatiche.

Prestazioni:

Gli infissi esterni verticali dovranno essere provvisti di dispositivi mobili di oscuramento (persiane, avvolgibili, frangisole, ecc.) che svolgano funzione di regolazione e controllo del passaggio della radiazione solare dall'esterno all'interno limitando il surriscaldamento estivo degli ambienti e nel rispetto di una adeguata ventilazione. Tali dispositivi dovranno inoltre consentire le operazioni di manovra dall'interno ed essere facilmente accessibili per tutte le operazioni di manutenzione e/o riparazione.

Livello minimo della prestazione:

Il fattore solare dell'infisso non dovrà superare, con insolazione diretta, il valore di 0,3 con i dispositivi di oscuramento in posizione di chiusura.

01.06.R02 (Attitudine al) controllo del flusso luminoso

Classe di Requisiti: Funzionalità tecnologica

Classe di Esigenza: Funzionalità

Gli infissi dovranno consentire una adeguata immissione di luce naturale all'interno, in quantità sufficiente per lo svolgimento delle attività previste e permetterne la regolazione.

Prestazioni:

Gli infissi esterni verticali dovranno essere provvisti di dispositivi mobili di oscuramento (persiane, avvolgibili, frangisole, ecc.) che svolgano funzione di regolazione e controllo del passaggio della radiazione solare dall'esterno all'interno limitando il surriscaldamento estivo degli ambienti e nel rispetto di una adeguata ventilazione. Tali dispositivi dovranno inoltre consentire le operazioni di manovra dall'interno ed essere facilmente accessibili per tutte le operazioni di manutenzione e/o riparazione. In particolare le finestre e le portefinestre ad eccezione di quelle a servizio dei locali igienici, dei disimpegno, dei corridoi, dei vani scala, dei ripostigli, ecc., dovranno avere una superficie trasparente dimensionata in modo tale da assicurare un valore idoneo del fattore medio di luce diurna nell'ambiente interessato.

Livello minimo della prestazione:

La superficie trasparente delle finestre e delle portefinestre deve essere dimensionata in modo da assicurare all'ambiente servito un valore del fattore medio di luce diurna nell'ambiente non inferiore al 2%. In ogni caso la superficie finestrata apribile non deve essere inferiore ad 1/8 della superficie del pavimento del locale.

01.06.R03 (Attitudine al) controllo della condensazione superficiale

Classe di Requisiti: Termici ed igrotermici

Classe di Esigenza: Benessere

Gli infissi devono essere realizzati in modo da evitare la formazione di condensazione sulla superficie degli elementi.

Prestazioni:

Gli infissi devono essere realizzati in modo da evitare fenomeni di condensazione interstiziale all'interno dei telai e comunque in maniera tale che l'acqua di condensa non arrechi danni o deterioramenti permanenti. Inoltre i vetri camera devono essere realizzati con camera adeguatamente sigillata e riempita di aria secca.

Livello minimo della prestazione:

Gli infissi esterni verticali se provvisti di sistema di raccolta e smaltimento di acqua da condensa, dovranno conservare una temperatura superficiale T_{si}, su tutte le parti interne, sia esse opache che trasparenti, non inferiore ai valori riportati di seguito, nelle condizioni che la temperatura dell'aria esterna sia pari a quella di progetto riferita al luogo di ubicazione dell'alloggio:

S < 1.25 - T_{si} = 1

1.25 ≤ S < 1.35 - T_{si} = 2

1.35 ≤ S < 1.50 - T_{si} = 3

1.50 ≤ S < 1.60 - T_{si} = 4

1.60 ≤ S < 1.80 - T_{si} = 5

1.80 ≤ S < 2.10 - T_{si} = 6

2.10 ≤ S < 2.40 - T_{si} = 7

2.40 ≤ S < 2.80 - Tsi = 8
 2.80 ≤ S < 3.50 - Tsi = 9
 3.50 ≤ S < 4.50 - Tsi = 10
 4.50 ≤ S < 6.00 - Tsi = 11
 6.00 ≤ S < 9.00 - Tsi = 12
 9.00 ≤ S < 12.00 - Tsi = 13
 S ≥ 12.00 - Tsi = 14

Dove:

S = Superficie dell'infisso in m²

Tsi = Temperatura superficiale in °C

01.06.R04 (Attitudine al) controllo delle dispersioni elettriche

Classe di Requisiti: Protezione elettrica

Classe di Esigenza: Sicurezza

Gli infissi devono essere in grado di controllare e disperdere eventuali scariche elettriche e/o comunque pericoli di folgorazioni, a carico degli utenti, per contatto diretto.

Prestazioni:

Gli infissi esterni verticali, realizzati in materiale metallico e comunque in grado di condurre elettricità qualora, secondo la norma CEI 64-8, siano da considerarsi come "massa estranea" in quanto capaci di immettere il potenziale di terra, devono essere realizzati mediante collegamenti equipotenziali con l'impianto di terra predisposto per l'edificio, collegando al conduttore dell'impianto di terra solamente il telaio metallico dell'infisso, evitando all'utenza qualsiasi pericolo di folgorazioni da contatto.

Livello minimo della prestazione:

Essi variano in funzione delle modalità di progetto.

01.06.R05 Isolamento acustico

Classe di Requisiti: Acustici

Classe di Esigenza: Benessere

E' l'attitudine a fornire un'adeguata resistenza al passaggio dei rumori. Il livello di isolamento richiesto varia in funzione della tipologia e del tipo di attività svolta e in funzione della classe di destinazione d'uso del territorio.

Prestazioni:

I serramenti esterni devono assicurare all'interno dei locali un adeguato benessere. La classe di prestazione è correlata al livello di rumorosità esterno, in particolare alla zona di rumore di appartenenza.

D.P.C.M. 5.12.1997 "DETERMINAZIONE DEI REQUISITI ACUSTICI PASSIVI DEGLI EDIFICI"

TABELLA A - CLASSIFICAZIONE DEGLI AMBIENTI ABITATIVI (art.2)

- categoria A: edifici adibiti a residenza o assimilabili;
- categoria B: edifici adibiti ad uffici e assimilabili;
- categoria C: edifici adibiti ad alberghi, pensioni ed attività assimilabili;
- categoria D: edifici adibiti ad ospedali, cliniche, case di cura e assimilabili;
- categoria E: edifici adibiti ad attività scolastiche a tutti i livelli e assimilabili;
- categoria F: edifici adibiti ad attività ricreative o di culto o assimilabili;
- categoria G: edifici adibiti ad attività commerciali o assimilabili.

TABELLA B - REQUISITI ACUSTICI PASSIVI DEGLI EDIFICI, DEI LORO COMPONENTI E DEGLI IMPIANTI TECNOLOGICI

CATEGORIA DI CUI ALLA "Tabella A": D;

Parametri: $R_w(*)=55$; $D_{2m,nT,w}=45$; $L_{nw}=58$; $L_{ASmax}=35$; $L_{Aeq}=25$.

CATEGORIA DI CUI ALLA "Tabella A": A,C;

Parametri: $R_w(*)=50$; $D_{2m,nT,w}=40$; $L_{nw}=63$; $L_{ASmax}=35$; $L_{Aeq}=35$.

CATEGORIA DI CUI ALLA "Tabella A": E;

Parametri: $R_w(*)=50$; $D_{2m,nT,w}=48$; $L_{nw}=58$; $L_{ASmax}=35$; $L_{Aeq}=25$.

CATEGORIA DI CUI ALLA "Tabella A": B,F,G;

Parametri: $R_w(*)=50$; $D_{2m,nT,w}=42$; $L_{nw}=55$; $L_{ASmax}=35$; $L_{Aeq}=35$.

(*) Valori di R_w riferiti a elementi di separazione tra due distinte unità immobiliari.

D.P.C.M. 1.3.1991 - LIMITI MASSIMI DI IMMISSIONE NELLE SEI ZONE ACUSTICHE, ESPRESSI COME LIVELLO EQUIVALENTE IN dB(A)

CLASSE DI DESTINAZIONE D'USO DEL TERRITORIO: I (Aree particolarmente protette)

Tempi di riferimento: Diurno=50; Notturno=40.

CLASSE DI DESTINAZIONE D'USO DEL TERRITORIO: II (Aree prevalentemente residenziali)

Tempi di riferimento: Diurno=55; Notturno=45.

CLASSE DI DESTINAZIONE D'USO DEL TERRITORIO: III (Aree di tipo misto)

Tempi di riferimento: Diurno=60; Notturno=50.

CLASSE DI DESTINAZIONE D'USO DEL TERRITORIO: IV (Aree di intensa attività umana)

Tempi di riferimento: Diurno=65; Notturno=55.

CLASSE DI DESTINAZIONE D'USO DEL TERRITORIO: V (Aree prevalentemente industriali)

Tempi di riferimento: Diurno=70; Notturno=60.
 CLASSE DI DESTINAZIONE D'USO DEL TERRITORIO: VI (Aree esclusivamente industriali)
 Tempi di riferimento: Diurno=70; Notturno=70.

VALORI LIMITE DI EMISSIONE Leq IN dB(A) (art.2)

CLASSE DI DESTINAZIONE D'USO DEL TERRITORIO: I (Aree particolarmente protette)
 Tempi di riferimento: Diurno(06.00-22.00)=45; Notturno(22.00-06.00)=35.
 CLASSE DI DESTINAZIONE D'USO DEL TERRITORIO: II (Aree prevalentemente residenziali)
 Tempi di riferimento: Diurno(06.00-22.00)=50; Notturno(22.00-06.00)=40.
 CLASSE DI DESTINAZIONE D'USO DEL TERRITORIO: III (Aree di tipo misto)
 Tempi di riferimento: Diurno(06.00-22.00)=55; Notturno(22.00-06.00)=45.
 CLASSE DI DESTINAZIONE D'USO DEL TERRITORIO: IV (Aree di intensa attività umana)
 Tempi di riferimento: Diurno(06.00-22.00)=60; Notturno(22.00-06.00)=50.
 CLASSE DI DESTINAZIONE D'USO DEL TERRITORIO: V (Aree prevalentemente industriali)
 Tempi di riferimento: Diurno(06.00-22.00)=65; Notturno(22.00-06.00)=55.
 CLASSE DI DESTINAZIONE D'USO DEL TERRITORIO: VI (Aree esclusivamente industriali)
 Tempi di riferimento: Diurno(06.00-22.00)=65; Notturno(22.00-06.00)=65.

VALORI DI QUALITÀ Leq IN dB(A) (art.7)

CLASSE DI DESTINAZIONE D'USO DEL TERRITORIO: I (Aree particolarmente protette)
 Tempi di riferimento: Diurno(06.00-22.00)=47; Notturno(22.00-06.00)=37.
 CLASSE DI DESTINAZIONE D'USO DEL TERRITORIO: II (Aree prevalentemente residenziali)
 Tempi di riferimento: Diurno(06.00-22.00)=52; Notturno(22.00-06.00)=42.
 CLASSE DI DESTINAZIONE D'USO DEL TERRITORIO: III (Aree di tipo misto)
 Tempi di riferimento: Diurno(06.00-22.00)=57; Notturno(22.00-06.00)=47.
 CLASSE DI DESTINAZIONE D'USO DEL TERRITORIO: IV (Aree di intensa attività umana)
 Tempi di riferimento: Diurno(06.00-22.00)=62; Notturno(22.00-06.00)=52.
 CLASSE DI DESTINAZIONE D'USO DEL TERRITORIO: V (Aree prevalentemente industriali)
 Tempi di riferimento: Diurno(06.00-22.00)=67; Notturno(22.00-06.00)=57.
 CLASSE DI DESTINAZIONE D'USO DEL TERRITORIO: VI (Aree esclusivamente industriali)
 Tempi di riferimento: Diurno(06.00-22.00)=70; Notturno(22.00-06.00)=70.

Livello minimo della prestazione:

In relazione alla destinazione degli ambienti e alla rumorosità della zona di ubicazione i serramenti esterni sono classificati secondo la UNI 8204:
 di classe R1 se $20 \leq R_w \leq 27$ dB(A);
 di classe R2 se $27 \leq R_w \leq 35$ dB(A);
 di classe R3 se $R_w > 35$ dB(A).

01.06.R06 Isolamento termico

Classe di Requisiti: Termici ed igrotermici

Classe di Esigenza: Benessere

Gli infissi dovranno avere la capacità di limitare le perdite di calore. Al requisito concorrono tutti gli elementi che ne fanno parte.

Prestazioni:

Le prestazioni relative all'isolamento termico di un infisso esterno verticale vengono valutate in base ai valori della trasmittanza termica unitaria U, relativa all'intero infisso, che tiene conto delle dispersioni termiche eventualmente verificatesi attraverso i componenti trasparenti ed opachi dei serramenti. E' opportuno comunque prevedere l'utilizzo di telai metallici realizzati con taglio termico.

Livello minimo della prestazione:

Pur non stabilendo specifici limiti prestazionali per i singoli infissi ai fini del contenimento delle dispersioni, è opportuno comunque che i valori della trasmittanza termica unitaria U siano tali da contribuire al contenimento del coefficiente volumico di dispersione Cd riferito all'intero edificio e quello dei singoli locali nei limiti previsti dalle leggi e normative vigenti.

01.06.R07 Oscurabilità

Classe di Requisiti: Funzionalità tecnologica

Classe di Esigenza: Funzionalità

Gli infissi devono, attraverso opportuni schermi e/o dispositivi di oscuramento, provvedere alla regolazione della luce naturale immessa.

Prestazioni:

I dispositivi di schermatura esterna di cui sono dotati gli infissi esterni verticali devono consentire la regolazione del livello di illuminamento degli spazi chiusi dell'ambiente servito. Inoltre, devono consentire il controllo di eventuali proiezioni localizzate di raggi luminosi negli spazi con destinazione di relax e di riposo (camere da letto, ecc.). e comunque oscurare il passaggio di luce, naturale o artificiale, proveniente dagli ambienti esterni.

Livello minimo della prestazione:

I dispositivi di schermatura esterna di cui sono dotati gli infissi esterni verticali devono consentire una regolazione del livello di illuminamento negli spazi chiusi degli alloggi fino ad un valore non superiore a 0,2 lux.

01.06.R08 Permeabilità all'aria

Classe di Requisiti: Termici ed igrotermici

Classe di Esigenza: Benessere

Gli infissi devono controllare il passaggio dell'aria a protezione degli ambienti interni e permettere la giusta ventilazione.

Prestazioni:

Gli infissi esterni verticali e le facciate continue devono essere realizzati in modo da ottenere, mediante guarnizioni, camere d'aria, ecc., la permeabilità all'aria indicata in progetto. Le prestazioni si misurano sulla classificazione basata sul confronto tra la permeabilità all'aria del campione sottoposto a prova riferito all'intera area, e la permeabilità all'aria riferita alla lunghezza dei lati apribili. In particolare si rimanda alle norme UNI EN 1026 e UNI EN 12207.

Livello minimo della prestazione:

I livelli prestazionali variano in funzione delle classi, della permeabilità all'aria di riferimento a 100 Pa misurata in m^3/hm^2 e della pressione massima di prova misurata in Pa. Qualora siano impiegati infissi esterni verticali dotati di tamponamento trasparente isolante (con trasmittanza termica unitaria $U <= 3,5 W/m^2C$), la classe di permeabilità all'aria non deve essere inferiore ad A2 secondo le norme UNI EN 1026, prEN 12519 e UNI EN 12207.

01.06.R09 Protezione dalle cadute**Classe di Requisiti: Sicurezza d'intervento****Classe di Esigenza: Sicurezza**

Gli infissi devono essere posizionati in maniera da evitare possibili cadute anche con l'impiego di dispositivi anticaduta.

Prestazioni:

Le prestazioni sono specifiche solo per aperture prospicienti da dislivelli esterni con altezza superiore al metro. In alternativa possono prevedersi dispositivi complementari di sicurezza (ringhiere, parapetti, balaustre, ecc.).

Livello minimo della prestazione:

Il margine inferiore dei vano finestre dovrà essere collocato ad una distanza dal pavimento $\geq 0,90$ m. Per infissi costituiti integralmente da vetro, questi dovranno resistere a un urto di sicurezza da corpo molle che produca una energia di impatto di 900 J.

01.06.R10 Pulibilità**Classe di Requisiti: Facilità d'intervento****Classe di Esigenza: Funzionalità**

Gli infissi devono consentire la rimozione di sporcizia, depositi, macchie, ecc.

Prestazioni:

Le superfici degli infissi esterni verticali, siano esse opache o trasparenti, devono essere facilmente accessibili dall'utente e/o operatori per le operazioni di pulizia, sia dall'esterno che dall'interno. Per le facciate continue o comunque per infissi particolari dove è richiesto l'impiego di ditte specializzate per la pulizia bisogna comunque prevedere che queste siano idonee e comunque predisposte per l'esecuzione delle operazioni suddette. In ogni caso gli infissi esterni verticali e le facciate continue, dopo le normali operazioni di pulizia, effettuate mediante l'impiego di acqua e prodotti specifici, devono essere in grado di conservare le caratteristiche e prestazioni iniziali.

Livello minimo della prestazione:

Gli infissi devono essere accessibili ed inoltre è necessario che la loro altezza da terra sia inferiore a 200 cm e la larghezza delle ante non superiore ai 60 cm in modo da consentire le operazioni di pulizia rimanendo dall'interno.

01.06.R11 Regolarità delle finiture**Classe di Requisiti: Visivi****Classe di Esigenza: Aspetto**

Gli infissi devono avere gli strati superficiali in vista privi di difetti, e/o comunque esenti da caratteri che possano rendere difficile la lettura formale. Inoltre gli elementi dovranno combaciare tra di loro in modo idoneo senza comprometterne la loro funzionalità.

Prestazioni:

Gli infissi esterni verticali ed i relativi dispositivi di movimentazione e di manovra nonché quelli di oscuramento esterno, devono avere le finiture superficiali prive di rugosità, spigoli, ecc.. Gli elementi dei tamponamenti trasparenti inoltre devono essere privi di difetti e/o anomalie come, bolle, graffi, ecc. ed assicurare una perfetta visione e trasparenza ottica dall'interno verso l'esterno e viceversa. Più in particolare, i tamponamenti vetrati devono essere privi dei suddetti difetti e comunque corrispondere a quanto indicato dalla norma 7142, in relazione al tipo di vetro ed alle dimensioni della lastra usata. I giunti di collegamento degli infissi esterni verticali non devono presentare sconnessioni di alcun tipo con le strutture adiacenti. Infine, la coloritura ed i rivestimenti superficiali degli infissi ottenuti attraverso processi di verniciatura, ossidazione anodica, trattamento elettrolitico, ecc., dovranno essere uniformi senza presentare alcun difetto di ripresa del colore o altre macchie visibili.

Livello minimo della prestazione:

Gli infissi esterni verticali non devono presentare finiture superficiali eccessivamente rugose, spigolose, cedevoli né tanto meno fessurazioni o screpolature superiore al 10% delle superfici totali.

01.06.R12 Resistenza a manovre false e violente**Classe di Requisiti: Sicurezza d'uso****Classe di Esigenza: Sicurezza**

L'attitudine a contrastare efficacemente il prodursi di rotture o deformazioni sotto l'azione di sollecitazioni derivanti da manovre false e violente.

Prestazioni:

Gli infissi esterni verticali, compresi gli organi di movimentazione e gli eventuali elementi di schermatura e/o oscurabilità, devono conservare inalterate le proprie caratteristiche meccaniche e dimensionali se sottoposti ad azioni derivanti da manovre errate e/o violente.

Livello minimo della prestazione:

Gli sforzi per le manovre di apertura e chiusura degli infissi e dei relativi organi di manovra devono essere contenuti entro i limiti descritti:

A. INFISSI CON ANTE RUOTANTI INTORNO AD UN ASSE VERTICALE O ORIZZONTALE.

a.1) - Sforzi per le operazioni di chiusura ed apertura degli organi di manovra.

Le grandezze applicate sugli organi di manovra per le operazioni di chiusura e apertura identificate nella forza F e il momento M devono essere contenute entro i limiti:

$$F \leq 100 \text{ N} \quad M \leq 10 \text{ Nm}$$

a.2) - Sforzi per le operazioni movimentazione delle ante.

La forza F utile al movimento di un'anta chiusa, con organo di manovra non bloccato, deve essere contenuta entro limiti:

- anta con asse di rotazione laterale con apertura a vasistas: $F \leq 80 \text{ N}$;
- anta con asse di rotazione verticale con apertura girevole: $30 \text{ N} \leq F \leq 80 \text{ N}$;
- anta, con una maniglia, con asse di rotazione orizzontale con apertura a bilico: $F \leq 80 \text{ N}$;
- anta, con due maniglie, con asse di rotazione orizzontale con apertura a bilico: $F \leq 130 \text{ N}$;

B. INFISSI CON ANTE APRIBILI PER TRASLAZIONE CON MOVIMENTO VERTICALE OD ORIZZONTALE.

b.1) - Sforzi per le operazioni di chiusura ed apertura degli organi di manovra.

La forza F da applicarsi sull'organo di manovra per le operazioni di chiusura e di apertura, deve essere contenuta entro i 50 N.

b.2) - Sforzi per le operazioni di spostamento delle ante.

La forza F utile al movimento di un'anta chiusa, con organo di manovra non bloccato, deve essere contenuta entro limiti:

- anta di finestra con movimento a traslazione orizzontale ed apertura scorrevole: $F \leq 60 \text{ N}$;
- anta di porta o di portafinestra a traslazione orizzontale ed apertura scorrevole: $F \leq 100 \text{ N}$;
- anta a traslazione verticale ed apertura a saliscendi: $F \leq 100 \text{ N}$;

C. INFISSI CON APERTURA BASCULANTE

c.1) - Sforzi per le operazioni di chiusura e di apertura degli organi di manovra.

Le grandezze applicate sugli organi di manovra per le operazioni di chiusura e apertura identificate nella forza F e il momento M devono essere contenute entro i limiti:

$$F \leq 100 \text{ N} \quad M \leq 10 \text{ Nm}$$

c.2) - Sforzi per le operazioni di messa in movimento delle ante.

Nelle condizioni con anta chiusa ed organo di manovra non bloccato, la caduta da un'altezza 20 cm di una massa di 5 kg a sua volta collegata all'organo di manovra deve mettere in movimento l'anta stessa.

c.3) - Sforzi per le operazioni di spostamento delle ante.

La forza F da applicarsi sull'organo di manovra per le operazioni di chiusura e di apertura, deve essere contenuta entro i 60 N.

D. INFISSI CON APERTURA A PANTOGRAFO

d.1) - Sforzi per le operazioni di chiusura e di apertura degli organi di manovra.

Le grandezze applicate sugli organi di manovra per le operazioni di chiusura e apertura identificate nella forza F e il momento M devono essere contenute entro i limiti:

$$F \leq 100 \text{ N} \quad M \leq 10 \text{ Nm}$$

d.2) - Sforzi per le operazioni di messa in movimento delle ante.

La forza F utile al movimento di un'anta chiusa, con organo di manovra non bloccato, deve essere contenuta entro limiti:

$$F \leq 150 \text{ N}$$

d.3) - Sforzi per le operazioni di spostamento delle ante.

La forza F utile al movimento di un'anta dalla posizione di chiusura a quella di apertura e viceversa, con organo di manovra non bloccato, deve essere contenuta entro limiti:

$$F \leq 100 \text{ N}$$

E. INFISSI CON APERTURA A FISARMONICA

e.1) - Sforzi per le operazioni di chiusura e di apertura degli organi di manovra.

Le grandezze applicate sugli organi di manovra per le operazioni di chiusura e apertura identificate nella forza F e il momento M devono essere contenute entro i limiti:

$$F \leq 100 \text{ N} \quad M \leq 10 \text{ Nm}$$

e.2) - Sforzi per le operazioni di messa in movimento delle ante.

La forza F, da applicare con azione parallela al piano dell'infisso, utile al movimento di un'anta chiusa, con organo di manovra non bloccato, deve essere contenuta entro limiti:

$$F \leq 80 \text{ N}$$

e.3) - Sforzi per le operazioni di spostamento delle ante.

La forza F utile al movimento di un'anta dalla posizione di chiusura a quella di apertura e viceversa, con organo di manovra non bloccato, deve essere contenuta entro limiti:

- anta di finestra: $F \leq 80 \text{ N}$;
- anta di porta o portafinestra: $F \leq 120 \text{ N}$.

F. DISPOSITIVI DI SOLLEVAMENTO

I dispositivi di movimentazione e sollevamento di persiane o avvolgibili devono essere realizzati in modo da assicurare che la forza manuale necessaria per il sollevamento degli stessi tramite corde e/o cinghie, non vada oltre il valore di 150 N.

01.06.R13 Resistenza agli agenti aggressivi

Classe di Requisiti: Protezione dagli agenti chimici ed organici

Classe di Esigenza: Sicurezza

Gli infissi non dovranno subire dissoluzioni o disgregazioni e mutamenti di aspetto a causa dell'azione di agenti aggressivi chimici.

Prestazioni:

Sotto l'azione degli agenti chimici normalmente presenti nell'ambiente, gli infissi esterni verticali, e gli eventuali dispositivi di schermatura e di oscurabilità, devono conservare inalterate le caratteristiche chimico-fisiche in modo da assicurare il rispetto dei limiti prestazionali relativi a tenuta dell'acqua e permeabilità dell'aria. Inoltre non devono manifestarsi, in conseguenza di attacco chimico, variazioni della planarità generale e locale, e il prodursi di scoloriture non uniformi accompagnate a macchie e/o difetti particolari.

Livello minimo della prestazione:

In particolare, tutti gli infissi esterni realizzati con materiale metallico come l'alluminio, leghe d'alluminio, acciaio, ecc., devono essere protetti con sistemi di verniciatura resistenti a processi di corrosione in nebbia salina, se ne sia previsto l'impiego in atmosfere aggressive (urbane, marine, ecc.) per tempo di 1000 ore, e per un tempo di almeno 500 ore, nel caso ne sia previsto l'impiego in atmosfere poco aggressive. L'ossidazione anodica, di spessore diverso, degli infissi in alluminio o delle leghe d'alluminio deve corrispondere ai valori riportati di seguito:

- Ambiente interno - Spessore di ossido: $S > = 5$ micron;
- Ambiente rurale o urbano - Spessore di ossido: $S > 10$ micron;
- Ambiente industriale o marino - Spessore di ossido: $S > = 15$ micron;
- Ambiente marino o inquinato - Spessore di ossido: $S > = 20$ micron.

01.06.R14 Resistenza agli urti

Classe di Requisiti: Di stabilità

Classe di Esigenza: Sicurezza

Gli infissi dovranno essere in grado di sopportare urti (definiti dall'energia cinetica di urti-tipo o convenzionali di corpi duri, come di oggetti scagliati, o molli, come il peso di un corpo che cade) che non debbono compromettere la stabilità degli stessi; né provocare il distacco di elementi o frammenti pericolosi a carico degli utenti.

Prestazioni:

Sotto l'azione degli urti gli infissi devono conservare la loro integrità strutturale; non devono prodursi sconnessioni né deformazioni sensibili dei collegamenti tra gli infissi e la relativa struttura muraria; non devono verificarsi sfondamenti né fuoriuscite di parti o componenti; non devono prodursi frammenti o cadute di elementi che possano causare ferite accidentali alle persone che si possono trovare all'interno o all'esterno. Tutti i componenti degli infissi esterni verticali devono risultare sicuri nel caso d'urto accidentale dell'utenza. Gli elementi costituenti dei telai fissi e mobili, delle maniglie, dei pannelli, delle cerniere, delle cremonesi, ecc. non devono presentare parti taglienti o appuntite né spigoli pronunciati.

Livello minimo della prestazione:

Gli infissi esterni verticali, ad esclusione degli elementi di tamponamento, devono resistere all'azione di urti esterni ed interni realizzati secondo con le modalità indicate di seguito:

TIPO DI INFISSO: Porta esterna;

Corpo d'urto: duro - Massa del corpo [Kg]: 0,5;

Energia d'urto applicata [J]: faccia esterna=3,75 - faccia interna=3,75

Corpo d'urto: molle - Massa del corpo [Kg]: 30;

Energia d'urto applicata [J]: faccia esterna=240 - faccia interna=240

TIPO DI INFISSO: Finestra;

Corpo d'urto: molle - Massa del corpo [Kg]: 50;

Energia d'urto applicata [J]: faccia esterna=900 - faccia interna=900

TIPO DI INFISSO: Portafinestra;

Corpo d'urto: molle - Massa del corpo [Kg]: 50;

Energia d'urto applicata [J]: faccia esterna=700 - faccia interna=700

TIPO DI INFISSO: Facciata continua;

Corpo d'urto: duro - Massa del corpo [Kg]: 1;

Energia d'urto applicata [J]: faccia esterna=6 - faccia interna= -

TIPO DI INFISSO: Elementi pieni;

Corpo d'urto: molle - Massa del corpo [Kg]: 50;

Energia d'urto applicata [J]: faccia esterna=700 - faccia interna= -

01.06.R15 Resistenza al fuoco

Classe di Requisiti: Protezione antincendio

Classe di Esigenza: Sicurezza

I materiali costituenti gli infissi, sottoposti all'azione del fuoco non devono subire trasformazioni chimico-fisiche.

Prestazioni:

Gli infissi esterni verticali, sia dei vani scala che dei relativi filtri a prova di fumo, devono avere la resistenza al fuoco (REI) indicata di seguito, espressa in termini di tempo entro il quale l'infisso conserva stabilità, tenuta; la fiamma e ai fumi nonché isolamento termico. In particolare le porte ed altri elementi di chiusura, devono avere la resistenza al fuoco (REI) secondo le norme vigenti.

Livello minimo della prestazione:

I serramenti dovranno essere scelti in base alla individuazione della classe di resistenza al fuoco REI in funzione dell'altezza dell'edificio e rispettare i seguenti valori:

Altezza antincendio (m): da 12 a 32 - Classe REI (min): 60;

Altezza antincendio (m): da oltre 32 a 80 - Classe REI (min): 90;

Altezza antincendio (m): oltre 80 - Classe REI (min): 120.

01.06.R16 Resistenza al gelo

Classe di Requisiti: Protezione dagli agenti chimici ed organici

Classe di Esigenza: Sicurezza

Gli infissi non dovranno subire disgregazioni e variazioni dimensionali e di aspetto in conseguenza della formazione di ghiaccio.

Prestazioni:

Sotto l'azione del gelo e del disgelo, gli infissi esterni verticali, compresi gli eventuali dispositivi ed elementi di schermatura e di tenuta, devono conservare inalterate le caratteristiche chimico fisiche, di finitura superficiale, dimensionali e funzionali.

Livello minimo della prestazione:

Specifici livelli di accettabilità inoltre possono essere definiti con riferimento al tipo di materiale utilizzato. Nel caso di profilati in PVC impiegati per la realizzazione di telai o ante, questi devono resistere alla temperatura di 0°C, senza subire rotture in seguito ad un urto di 10 J; e di 3 J se impiegati per la costruzione di persiane avvolgibili.

01.06.R17 Resistenza al vento**Classe di Requisiti: Di stabilità****Classe di Esigenza: Sicurezza**

Gli infissi debbono resistere alle azioni e depressioni del vento in modo da garantire la sicurezza degli utenti e assicurare la durata e la funzionalità nel tempo. Inoltre essi devono sopportare l'azione del vento senza compromettere la funzionalità degli elementi che li costituiscono.

Prestazioni:

Gli infissi esterni verticali e le facciate continue devono essere idonei a resistere all'azione del vento in modo tale da assicurare la durata e la funzionalità nel tempo e garantire inoltre la sicurezza dell'utenza. Gli infissi devono essere in grado di sopportare il flusso del vento e i suoi effetti (turbolenze, sbattimenti, vibrazioni, ecc.). L'azione del vento da considerare è quella prevista dalla C.M. dei Lavori Pubblici 24.5.1982 n.22631 e dalla norma CNR B.U. 117 (che dividono convenzionalmente il territorio italiano in 4 zone), tenendo conto dell'altezza di installazione dell'infisso e del tipo di esposizione. Gli infissi esterni sottoposti alle sollecitazioni del vento dovranno:

- presentare una deformazione ammissibile;
- conservare le proprietà;
- consentire la sicurezza agli utenti.

Livello minimo della prestazione:

I livelli minimi variano in funzione di prove di laboratorio basate nella misurazione della differenza di pressioni, riprodotte convenzionalmente in condizioni di sovrappressione e in depressione secondo la UNI EN 12210 e UNI EN 12211.

01.06.R18 Resistenza all'acqua**Classe di Requisiti: Protezione dagli agenti chimici ed organici****Classe di Esigenza: Sicurezza**

Gli infissi a contatto con l'acqua, dovranno mantenere inalterate le proprie caratteristiche chimico-fisiche.

Prestazioni:

Gli infissi esterni verticali ed eventuali dispositivi di schermatura e di tenuta devono conservare inalterate le caratteristiche chimico fisiche, funzionali, dimensionali, e di finitura superficiale, assicurando comunque il rispetto dei limiti prestazionali, qualora dovessero venire in contatto con acqua di origine diversa (meteorica, di condensa, di lavaggio, ecc.). In particolare non devono manifestarsi variazioni della planarità delle superfici, macchie o scoloriture non uniformi anche localizzate.

Livello minimo della prestazione:

Sugli infissi campione vanno eseguite delle prove atte alla verifica dei seguenti limiti prestazionali secondo la norma UNI EN 12208:

- Differenza di Pressione [Pa] = 0 - Durata della prova [minuti] 15
- Differenza di Pressione [Pa] = 50 - Durata della prova [minuti] 5
- Differenza di Pressione [Pa] = 100 - Durata della prova [minuti] 5
- Differenza di Pressione [Pa] = 150 - Durata della prova [minuti] 5
- Differenza di Pressione [Pa] = 200 - Durata della prova [minuti] 5
- Differenza di Pressione [Pa] = 300 - Durata della prova [minuti] 5
- Differenza di Pressione [Pa] = 500 - Durata della prova [minuti] 5

01.06.R19 Resistenza alle intrusioni e manomissioni**Classe di Requisiti: Sicurezza da intrusioni****Classe di Esigenza: Sicurezza**

Gli infissi dovranno essere in grado di resistere ad eventuali sollecitazioni provenienti da tentativi di intrusioni indesiderate di persone, animali o cose entro limiti previsti.

Prestazioni:

Le prestazioni sono verificate mediante prove di resistenza ad azioni meccaniche (urto da corpo molle, urto da corpo duro, azioni localizzate) anche con attrezzi impropri.

Livello minimo della prestazione:

Si prendono inoltre in considerazione i valori desumibili dalle prove secondo le norme UNI 9569, UNI EN 1522 e UNI EN 1523.

01.06.R20 Resistenza all'irraggiamento solare**Classe di Requisiti: Protezione dagli agenti chimici ed organici**

Classe di Esigenza: Sicurezza

Gli infissi non devono subire mutamenti di aspetto e di caratteristiche chimico-fisiche a causa dell'esposizione all'irraggiamento solare.

Prestazioni:

Sotto l'azione dell'irraggiamento solare, gli infissi esterni verticali, le facciate continue ed i dispositivi di schermatura e/o di tenuta, devono mantenere inalterate le caratteristiche chimico-fisiche, funzionali, dimensionali e di finitura superficiale, assicurando comunque il mantenimento dei livelli prestazionali secondo le norme vigenti.

Livello minimo della prestazione:

Gli infissi, fino ad un irraggiamento che porti la temperatura delle parti opache esterne e delle facciate continue a valori di 80°C, non devono manifestare variazioni della planarità generale e locale, né dar luogo a manifestazioni di scoloriture non uniformi, macchie e/o difetti visibili.

01.06.R21 Riparabilità**Classe di Requisiti: Facilità d'intervento****Classe di Esigenza: Funzionalità**

Gli infissi dovranno essere collocati in modo da consentire il ripristino dell'integrità, la funzionalità e l'efficienza di parti ed elementi soggetti a guasti.

Prestazioni:

I dispositivi e gli organi di movimentazione (cerniere, cremonesi, maniglie, ecc.) nonché quelli di schermatura esterna (teli, avvolgibili, ecc.), nel caso necessitano di interventi di manutenzione o riparazione, devono essere facilmente accessibili dall'interno del locale in modo da rendere agevoli e in modalità di sicurezza tutte le operazioni. E' importante che i vari componenti siano facilmente smontabili senza la necessità di rimuovere tutto l'insieme. In particolare deve essere possibile lo smontaggio delle ante mobili senza la necessità di smontare anche i relativi telai fissi.

Livello minimo della prestazione:

Gli infissi devono essere accessibili ed inoltre è necessario che la loro altezza da terra sia inferiore a 200 cm e la larghezza delle ante non superiore ai 60 cm in modo da consentire le operazioni di pulizia rimanendo dall'interno.

01.06.R22 Sostituibilità**Classe di Requisiti: Facilità d'intervento****Classe di Esigenza: Funzionalità**

Gli infissi dovranno essere realizzati e collocati in modo da consentire la loro sostituibilità, e/o la collocazione di parti ed elementi essi soggetti a guasti.

Prestazioni:

Tutti gli elementi degli infissi soggetti ad eventuali sostituzioni come guarnizioni tra telai, lastre vetrate od opache, profili fermavetro, scanalature portavetro, devono essere facilmente sostituibili. Analogamente per i dispositivi di movimentazione e manovra e per gli altri elementi con funzione di schermatura (avvolgibili, cassonetti, rulli avvolgitore, corde, ecc.).

Livello minimo della prestazione:

Onde facilitare la sostituzione di intere parti (ante, telai, ecc.), è inoltre opportuno che l'altezza e la larghezza di coordinazione degli infissi esterni verticali siano modulari e corrispondenti a quelle previste dalle norme UNI 7864 - UNI 7866 - UNI 7961 - UNI 7962 - UNI 8861 e UNI 8975.

01.06.R23 Stabilità chimico reattiva**Classe di Requisiti: Protezione dagli agenti chimici ed organici****Classe di Esigenza: Sicurezza**

Gli infissi e i materiali costituenti sotto l'azione di sostanze chimiche con le quali possono venire in contatto non dovranno produrre reazioni chimiche.

Prestazioni:

Gli infissi esterni verticali devono essere realizzati con materiali e rifiniti in maniera tale che conservino invariate nel tempo le proprie caratteristiche chimico-fisiche. Bisogna inoltre tener conto degli eventuali fenomeni chimico-fisici che possono svilupparsi tra i diversi componenti a contatto, in particolare tra gli infissi metallici di natura diversa. Tale presupposto vale anche per tutte le parti formanti il telaio, i dispositivi di fissaggio alle strutture murarie e gli elementi complementari di tenuta (guarnizioni, etc.). E' importante che non vengano utilizzati materiali che siano incompatibili dal punto di vista chimico fisico o comunque che possano dar luogo a fenomeni di corrosioni elettrolitiche. E' opportuno evitare contatti diretti tra i seguenti metalli: ferro e zinco, ferro e alluminio, alluminio e piombo, alluminio e zinco. Bisogna evitare inoltre il contatto diretto fra certi metalli ed alcuni materiali aggressivi, come alluminio o acciaio e il gesso. Va inoltre verificata la compatibilità chimico fisica tra vernice, supporti ed elementi complementari di tenuta.

Livello minimo della prestazione:

Si fa riferimento alle norme UNI 8753, UNI 8754, UNI 8758.

01.06.R24 Tenuta all'acqua**Classe di Requisiti: Termici ed igrotermici****Classe di Esigenza: Benessere**

Gli infissi devono essere realizzati in modo da impedire, o comunque limitare, alle acque meteoriche o di altra origine di penetrare negli ambienti interni.

Prestazioni:

In particolare è necessario che tutte le giunzioni di elementi disomogenei (fra davanzali, soglie, e traverse inferiori di finestre, o portafinestra)

assicurino la tenuta all'acqua e permettano un veloce allontanamento dell'acqua piovana.

Livello minimo della prestazione:

I livelli minimi sono individuabili attraverso l'identificazione della classe di tenuta all'acqua in funzione della norma UNI EN 12208.

CLASSIFICAZIONE SECONDO LA NORMA UNI EN 12208

Note = Il metodo A è indicato per prodotti pienamente esposti; il metodo B è adatto per prodotti parzialmente protetti.

PRESSIONE DI PROVA (Pmax in Pa*)= -;

Classificazione: Metodo di prova A=0 - Metodo di prova B=0;

Specifiche: Nessun requisito;

PRESSIONE DI PROVA (Pmax in Pa*)= 0;

Classificazione: Metodo di prova A= 1A - Metodo di prova B= 1B;

Specifiche: Irrorazione per 15 min;

PRESSIONE DI PROVA (Pmax in Pa*)= 50;

Classificazione: Metodo di prova A= 2A - Metodo di prova B= 2B;

Specifiche: Come classe 1 ÷ 5 min;

PRESSIONE DI PROVA (Pmax in Pa*)= 100;

Classificazione: Metodo di prova A= 3A - Metodo di prova B= 3B;

Specifiche: Come classe 2 ÷ 5 min;

PRESSIONE DI PROVA (Pmax in Pa*)= 150;

Classificazione: Metodo di prova A= 4A - Metodo di prova B= 4B;

Specifiche: Come classe 3 ÷ 5 min;

PRESSIONE DI PROVA (Pmax in Pa*)= 200;

Classificazione: Metodo di prova A= 5A - Metodo di prova B= 5B;

Specifiche: Come classe 4 ÷ 5 min;

PRESSIONE DI PROVA (Pmax in Pa*)= 250;

Classificazione: Metodo di prova A= 6A - Metodo di prova B= 6B;

Specifiche: Come classe 5 ÷ 5 min;

PRESSIONE DI PROVA (Pmax in Pa*)= 300;

Classificazione: Metodo di prova A= 7A - Metodo di prova B= 7B;

Specifiche: Come classe 6 ÷ 5 min;

PRESSIONE DI PROVA (Pmax in Pa*)= 450;

Classificazione: Metodo di prova A= 8A - Metodo di prova B= -;

Specifiche: Come classe 7 ÷ 5 min;

PRESSIONE DI PROVA (Pmax in Pa*)= 600;

Classificazione: Metodo di prova A= 9A - Metodo di prova B= -;

Specifiche: Come classe 8 ÷ 5 min;

PRESSIONE DI PROVA (Pmax in Pa*) > 600;

Classificazione: Metodo di prova A= Exxx - Metodo di prova B= -;

Specifiche: Al di sopra di 600 Pa, con cadenza di 150 Pa, la durata di ciascuna fase deve essere di 50 min;

* dopo 15 min a pressione zero e 5 min alle fasi susseguenti.

01.06.R25 Ventilazione

Classe di Requisiti: Termici ed igrotermici

Classe di Esigenza: Benessere

Gli infissi devono consentire la possibilità di poter ottenere ricambio d'aria per via naturale o meccanica che viene affidato all'utente, mediante l'apertura del serramento, oppure a griglie di aerazione manovrabili.

Prestazioni:

Gli infissi esterni verticali devono consentire la possibilità di poter ottenere ricambio d'aria per via naturale. I locali tecnici in genere devono essere dotati di apposite aperture di ventilazione (griglie, feritoie, ecc.) che consentano di assicurare la ventilazione naturale prevista per tali tipi di attività. Per ciascun locale d'abitazione, l'ampiezza della finestra deve essere proporzionata in modo da assicurare un valore di fattore luce diurna medio non inferiore al 2%, e comunque la superficie finestrata apribile non dovrà essere inferiore a 1/8 della superficie del pavimento. Quando le caratteristiche tipologiche degli alloggi diano luogo a condizioni che non consentano di fruire di ventilazione naturale, si dovrà ricorrere alla ventilazione meccanica centralizzata immettendo aria opportunamente captata e con requisiti igienici confacenti. E' comunque da assicurare, in ogni caso, l'aspirazione di fumi, vapori ed esalazioni nei punti di produzione (cucine, gabinetti, ecc.) prima che si diffondano.

Livello minimo della prestazione:

L'ampiezza degli infissi e comunque la superficie finestrata apribile non dovrà essere inferiore a 1/8 della superficie del pavimento. Gli infissi esterni verticali di un locale dovranno essere dimensionati in modo da avere una superficie apribile complessiva non inferiore al valore Sm calcolabile mediante la seguente relazione:

$S_m = 0,0025 \cdot n \cdot V \cdot \sum (1/(H_i)^{0,5})$ dove:

n è il numero di ricambi orari dell'aria ambiente;

V è il volume del locale (m³);

H_i è la dimensione verticale della superficie apribile dell'infisso i-esimo del locale (m).

Per una corretta ventilazione la superficie finestrata dei locali abitabili non deve, comunque, essere inferiore a 1/8 della superficie del pavimento.

L'Unità Tecnologica è composta dai seguenti Elementi Manutenibili:

° 01.06.01 Serramenti in alluminio

Elemento Manutenibile: 01.06.01

Serramenti in alluminio

Unità Tecnologica: 01.06

Infissi esterni

Si tratta di serramenti i cui profili sono ottenuti per estrusione. L'unione dei profili avviene meccanicamente con squadrette interne in alluminio o acciaio zincato. Le colorazioni diverse avvengono per elettrocolorazione. Particolare attenzione va posta nell'accostamento fra i diversi materiali; infatti il contatto fra diversi metalli può creare potenziali elettrici in occasione di agenti atmosferici con conseguente corrosione galvanica del metallo a potenziale elettrico minore. Rispetto agli infissi in legno hanno una minore manutenzione.

Rappresentazione grafica e descrizione

Denominazione dei componenti dei serramenti

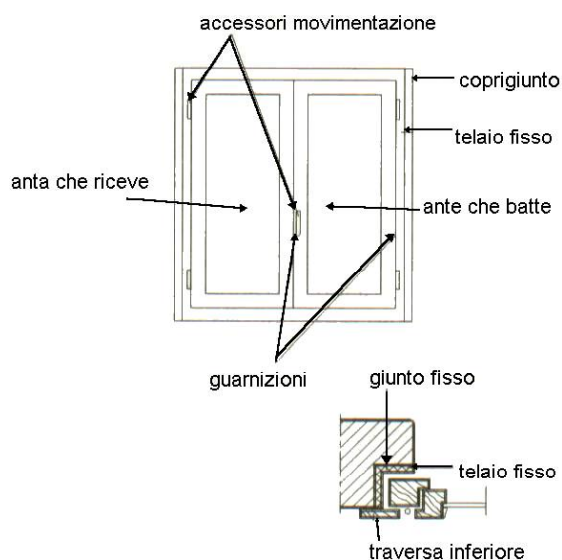

ANOMALIE RISCONTRABILI

01.06.01.A01 Alterazione cromatica

01.06.01.A02 Bolla

01.06.01.A03 Condensa superficiale

01.06.01.A04 Corrosione

01.06.01.A05 Deformazione

01.06.01.A06 Degrado degli organi di manovra

01.06.01.A07 Degrado delle guarnizioni

01.06.01.A08 Deposito superficiale

01.06.01.A09 Frantumazione

01.06.01.A10 Macchie

01.06.01.A11 Non ortogonalità

01.06.01.A12 Perdita di materiale

01.06.01.A13 Perdita trasparenza

01.06.01.A14 Rottura degli organi di manovra

CONTROLLI ESEGUIBILI DALL'UTENTE

01.06.01.C01 Controllo frangisole

Cadenza: ogni anno

Tipologia: Controllo a vista

01.06.01.C02 Controllo generale

Cadenza: ogni 12 mesi

Tipologia: Controllo a vista

01.06.01.C04 Controllo guide di scorrimento

Cadenza: ogni 12 mesi

Tipologia: Controllo a vista

01.06.01.C05 Controllo organi di movimentazione

Cadenza: ogni 12 mesi

Tipologia: Controllo a vista

01.06.01.C06 Controllo maniglia

Cadenza: ogni anno

Tipologia: Controllo a vista

01.06.01.C07 Controllo persiane

Cadenza: ogni 6 mesi

Tipologia: Controllo a vista

01.06.01.C09 Controllo serrature

Cadenza: ogni 12 mesi

Tipologia: Controllo a vista

01.06.01.C12 Controllo vetri

Cadenza: ogni 6 mesi

Tipologia: Controllo a vista

CONTROLLI ESEGUIBILI DA PERSONALE SPECIALIZZATO

01.06.01.C03 Controllo guarnizioni di tenuta

Cadenza: ogni 12 mesi

Tipologia: Controllo a vista

Controllo dell'efficacia delle guarnizioni. Controllo dell'adesione delle guarnizioni ai profili di contatto dei telai. Controllo del corretto inserimento nelle proprie sedi delle guarnizioni. Controllo dell'elasticità delle guarnizioni.

01.06.01.C08 Controllo persiane avvolgibili in plastica

Cadenza: ogni 12 mesi

Tipologia: Controllo a vista

Controllo funzionalità degli organi di manovra e delle parti in vista.

01.06.01.C10 Controllo telai fissi

Cadenza: ogni 12 mesi

Tipologia: Controllo a vista

Controllo delle asole di drenaggio e del sistema di drenaggio. Controllo dell'ortogonalità dei telai. Controllo del fissaggio del telaio al vano ed al controtelaio al muro e dei blocchetti di regolazione.

01.06.01.C11 Controllo telai mobili

Cadenza: ogni 12 mesi

Tipologia: Controllo a vista

Controllo dell'ortogonalità dell'anta e dei cavallotti di unione dei profilati dell'anta.

MANUTENZIONI ESEGUIBILI DALL'UTENTE

01.06.01.I01 Lubrificazione serrature e cerniere

Cadenza: ogni 6 anni

Lubrificazione ed ingrassaggio delle serrature e cerniere con prodotti siliconici, verifica del corretto funzionamento.

01.06.01.I02 Pulizia delle guide di scorrimento

Cadenza: ogni 6 mesi

Pulizia dei residui organici che possono compromettere la funzionalità delle guide di scorrimento.

01.06.01.I03 Pulizia frangisole

Cadenza: quando occorre

Pulizia e rimozione dello sporco e dei depositi superficiali con detergenti idonei.

01.06.01.I04 Pulizia guarnizioni di tenuta

Cadenza: ogni 12 mesi

Pulizia dei residui e depositi che ne possono pregiudicare il buon funzionamento con detergenti non aggressivi.

01.06.01.I05 Pulizia organi di movimentazione

Cadenza: quando occorre

Pulizia degli organi di movimentazione tramite detergenti comuni.

01.06.01.I06 Pulizia telai fissi

Cadenza: ogni 6 mesi

Pulizia dei residui organici che possono provocare l'otturazione delle asole, dei canali di drenaggio, dei fori, delle battute. Pulizia del telaio fisso con

detergenti non aggressivi. In particolare per i profili elettrocolorati la pulizia va effettuata con prodotti sgrassanti ed olio di vaselina per la protezione superficiale; per i profili verniciati a forno, la pulizia dei profili va effettuata con paste abrasive con base di cere.

01.06.01.107 Pulizia telai mobili

Cadenza: ogni 12 mesi

Pulizia dei telai mobili con detergenti non aggressivi.

01.06.01.108 Pulizia telai persiane

Cadenza: quando occorre

Pulizia dei telai con detergenti non aggressivi.

01.06.01.109 Pulizia vetri

Cadenza: quando occorre

Pulizia e rimozione dello sporco e dei depositi superficiali con detergenti idonei.

01.06.01.110 Registrazione maniglia

Cadenza: ogni 6 mesi

Registrazione e lubrificazione della maniglia, delle viti e degli accessori di manovra apertura-chiusura.

MANUTENZIONI ESEGUIBILI DA PERSONALE SPECIALIZZATO

01.06.01.111 Regolazione guarnizioni di tenuta

Cadenza: ogni 3 anni

Regolazione e riposizionamento delle guarnizioni di tenuta.

01.06.01.112 Regolazione organi di movimentazione

Cadenza: ogni 3 anni

Regolazione delle cerniere e della perfetta chiusura dell'anta col telaio fisso. Riposizionamento tramite scorrimento nelle apposite sedi delle cerniere.

01.06.01.113 Regolazione telai fissi

Cadenza: ogni 3 anni

Regolazione di ortogonalità del telaio fisso tramite cacciavite sui blocchetti di regolazione e relativo fissaggio. La verifica dell'ortogonalità sarà effettuata mediante l'impiego di livella torica.

01.06.01.114 Ripristino fissaggi telai fissi

Cadenza: ogni 3 anni

Ripristino fissaggi dei telai al vano e al controtelaio al muro e riattivazione del fissaggio dei blocchetti di regolazione e fissaggio tramite cacciavite.

01.06.01.115 Ripristino ortogonalità telai mobili

Cadenza: ogni 12 mesi

Ripristino dell'ortogonalità delle ante e fissaggio dei cavallotti di unione dei profilati dell'anta.

01.06.01.116 Sostituzione cinghie avvolgibili

Cadenza: quando occorre

Sostituzione delle cinghie avvolgibili, verifica dei meccanismi di funzionamento quali rulli avvolgitori e lubrificazione degli snodi.

01.06.01.117 Sostituzione frangisole

Cadenza: quando occorre

Sostituzione dei frangisole impacchettabili con elementi analoghi.

01.06.01.I18 Sostituzione infisso

Cadenza: ogni 30 anni

Sostituzione dell'infisso e del controtelaio mediante smontaggio e posa del nuovo serramento mediante l'impiego di tecniche di fissaggio, di regolazione e sigillature specifiche al tipo di infisso.

Unità Tecnologica: 01.07

Rampe esterne

Si tratta di strutture di collegamento inclinate costituite da strutture a piano inclinato la cui funzione è quella di raggiungere piani posti a quote diverse. Le rampe possono essere realizzate secondo molteplici conformazioni strutturali e in materiali diversi. Si possono avere strutture in acciaio; strutture in legno; strutture in murature; strutture in c.a.; strutture prefabbricate, ecc.

REQUISITI E PRESTAZIONI (UT)

01.07.R01 Regolarità delle finiture

Classe di Requisiti: *Visivi*

Classe di Esigenza: *Aspetto*

I rivestimenti costituenti le rampe devono avere gli strati superficiali in vista privi di difetti, fessurazioni, scagliature o screpolature superficiali e/o comunque esenti da caratteri che possano rendere difficile la lettura formale.

Prestazioni:

Le superfici i rivestimenti costituenti le rampe non devono presentare sporgenze e/o irregolarità superficiali. I rivestimenti e gli altri elementi accessori dovranno essere conformi alle normative vigenti per favorire il superamento e l'eliminazione delle barriere architettoniche negli edifici.

Livello minimo della prestazione:

I livelli minimi variano in funzione delle varie esigenze di aspetto come: la planarità; l'assenza di difetti superficiali; l'omogeneità di colore; l'omogeneità di brillantezza; l'omogeneità di insudiciamento, ecc..

01.07.R02 Resistenza agli agenti aggressivi

Classe di Requisiti: *Protezione dagli agenti chimici ed organici*

Classe di Esigenza: *Sicurezza*

I materiali di rivestimento delle rampe non debbono subire dissoluzioni o disgregazioni e mutamenti di aspetto a causa dell'azione di agenti aggressivi chimici.

Prestazioni:

I materiali costituenti i rivestimenti delle rampe non devono deteriorarsi o comunque perdere le prestazioni iniziali in presenza di agenti chimici presenti negli ambienti. I materiali devono comunque consentire le operazioni di pulizia.

Livello minimo della prestazione:

I rivestimenti delle rampe e dei pianerottoli devono avere una resistenza ai prodotti chimici di uso comune corrispondente alla classe C2 della classificazione UPEC.

01.07.R03 Resistenza agli urti

Classe di Requisiti: *Di stabilità*

Classe di Esigenza: *Sicurezza*

I materiali di rivestimento delle rampe devono essere in grado di resistere agli urti prodotti dalla caduta di oggetti di impiego comune senza che si manifestino fessurazioni, deformazioni, ecc..

Prestazioni:

Sottoposte alle azioni di urti gli elementi delle rampe (corrimano, balaustre, materiali di rivestimento, ecc.) non devono manifestare segni di rottura e/o deterioramenti delle finiture che possono costituire pericolo per l'utenza.

Livello minimo della prestazione:

Per una analisi più approfondita dei livelli minimi rispetto ai vari componenti e materiali costituenti i rivestimenti si rimanda alle prescrizioni di legge e di normative vigenti in materia.

01.07.R04 Resistenza al fuoco

Classe di Requisiti: *Protezione antincendio*

Classe di Esigenza: *Sicurezza*

Gli elementi strutturali delle rampe devono presentare una resistenza al fuoco espressa in termini di tempo entro il quale tali elementi conservano stabilità.

Prestazioni:

I requisiti di resistenza al fuoco degli elementi strutturali vanno valutati secondo le prescrizioni e le modalità di prova stabilite dalla circolare del Ministero dell'interno n. 91 del 14 settembre 1961, prescindendo dal tipo di materiale impiegato nella realizzazione degli elementi medesimi. Il dimensionamento degli spessori e delle protezioni da adottare, per i vari tipi di materiali previsti, nonché la classificazione degli edifici in funzione del

carico di incendio, vanno determinati con le tabelle e con le modalità specificate nella circolare n. 91 citata.

01.07.R05 Resistenza all'acqua

Classe di Requisiti: *Protezione dagli agenti chimici ed organici*

Classe di Esigenza: *Sicurezza*

I rivestimenti costituenti le rampe, a contatto con l'acqua, dovranno mantenere inalterate le proprie caratteristiche chimico-fisiche.

Prestazioni:

A contatto con acqua di origine diversa (di pulizia, meteorica, ecc.) i rivestimenti delle rampe non devono manifestare deterioramenti di alcun tipo nei limiti indicati dalla normativa.

Livello minimo della prestazione:

I rivestimenti delle rampe e dei pianerottoli devono possedere una resistenza all'acqua corrispondente alla classe E2 della classificazione UPEC.

01.07.R06 Resistenza all'usura

Classe di Requisiti: *Durabilità tecnologica*

Classe di Esigenza: *Durabilità*

I materiali di rivestimento delle rampe e dei pianerottoli dovranno presentare caratteristiche di resistenza all'usura.

Prestazioni:

I materiali di rivestimento delle rampe e dei pianerottoli dovranno presentare caratteristiche di resistenza all'usura dovute al traffico pedonale, alle abrasioni, agli urti, a perdite di materiale, a depositi, macchie, ecc..

Livello minimo della prestazione:

I rivestimenti dovranno possedere una resistenza all'usura corrispondente alla classe U3 (ossia di resistenza all'usura per un tempo non inferiore ai 10 anni) della classificazione UPEC.

01.07.R07 Resistenza meccanica

Classe di Requisiti: *Di stabilità*

Classe di Esigenza: *Sicurezza*

Gli elementi strutturali costituenti le rampe devono contrastare in modo efficace la manifestazione di eventuali rotture, o deformazioni rilevanti, causate dall'azione di possibili sollecitazioni.

Prestazioni:

Gli elementi strutturali costituenti le rampe e quelli accessori devono essere idonei a contrastare in modo efficace eventuali rotture e/o deformazioni rilevanti in seguito ad azioni e sollecitazioni meccaniche, garantendo la durata e la funzionalità nel tempo senza compromettere la sicurezza degli utenti. Si considerano le azioni dovute a: carichi di peso proprio e carichi di esercizio, sollecitazioni sismiche, dilatazioni termiche, assestamenti e deformazioni di strutture portanti. Comunque, in relazione alla funzione strutturale, le caratteristiche delle scale devono corrispondere a quelle prescritte dalle leggi e normative vigenti.

Livello minimo della prestazione:

Per una analisi più approfondita dei livelli minimi rispetto ai vari componenti e materiali costituenti i rivestimenti si rimanda alle prescrizioni di legge e di normative vigenti in materia.

01.07.R08 Sicurezza alla circolazione

Classe di Requisiti: *Protezione antincendio*

Classe di Esigenza: *Sicurezza*

Le rampe devono avere uno sviluppo con andamento regolare che ne consenta la sicurezza durante la circolazione da parte dell'utenza.

Prestazioni:

Le rampe devono avere un andamento regolare ed omogeneo per tutto lo sviluppo che ne consenta la sicurezza durante la circolazione da parte dell'utenza.

Livello minimo della prestazione:

La larghezza delle rampe deve essere proporzionata al numero di persone (e comunque in funzione di multipli di 60 cm) cui è consentito il transito, e comunque non inferiore ad 1.20 m al fine di consentire il passaggio di due persone.

Le rampe delle scale devono essere rettilinee, dotate di pianerottoli di riposo. I parapetti devono avere un'altezza di 1.00 m misurata dallo spigolo superiore dei gradini e devono essere dimensionati in modo da non poter essere attraversati da una sfera di 10 cm di diametro. Il corrimano va previsto in funzione dell'utenza

L'Unità Tecnologica è composta dai seguenti Elementi Manutenibili:

° 01.07.01 Strutture in muratura

Elemento Manutenibile: 01.07.01

Strutture in muratura

Unità Tecnologica: 01.07

Rampe esterne

Si tratta di rampe costituite interamente in muratura.

ANOMALIE RISCONTRABILI

01.07.01.A01 Decolorazione

01.07.01.A02 Deposito superficiale

01.07.01.A03 Disgregazione

01.07.01.A04 Distacco

01.07.01.A05 Efflorescenze

01.07.01.A06 Erosione superficiale

01.07.01.A07 Fessurazioni

01.07.01.A08 Macchie e graffiti

01.07.01.A09 Mancanza

01.07.01.A10 Patina biologica

01.07.01.A11 Penetrazione di umidità

01.07.01.A12 Polverizzazione

01.07.01.A13 Presenza di vegetazione

CONTROLLI ESEGUIBILI DALL'UTENTE

01.07.01.C01 Controllo balaustre e corrimano

Cadenza: ogni 12 mesi

Tipologia: Controllo a vista

01.07.01.C03 Controllo rivestimenti pedate e alzate

Cadenza: ogni 12 mesi

Tipologia: Controllo a vista

CONTROLLI ESEGUIBILI DA PERSONALE SPECIALIZZATO

01.07.01.C02 Controllo strutture

Cadenza: ogni 12 mesi

Tipologia: Controllo a vista

Controllo periodico delle parti in vista finalizzato alla ricerca di anomalie (fenomeni di disgregazioni, scaglionature, fessurazioni, distacchi, esposizione dei ferri d'armatura, processi di carbonatazione del cls, ecc.).

MANUTENZIONI ESEGUIBILI DA PERSONALE SPECIALIZZATO

01.07.01.I01 Ripresa coloritura

Cadenza: quando occorre

Ritinteggiature delle parti previa rimozione delle parti deteriorate mediante preparazione del fondo. Le modalità di ritinteggiatura, i prodotti, le attrezzature variano comunque in funzione delle superfici e dei materiali costituenti.

01.07.01.I02 Ripristino puntuale pedate e alzate

Cadenza: quando occorre

Ripristino e/o sostituzione degli elementi rotti delle pedate e delle alzate con elementi analoghi.

01.07.01.I03 Ripristino stabilità corrimano e balaustre

Cadenza: quando occorre

Ripristino e/o sostituzione degli elementi di connessione dei corrimano e delle balaustre e verifica del corretto serraggio degli stessi e sostituzioni di eventuali parti mancanti. Riparazione della protezione antiruggine degli elementi metallici mediante rimozione della ruggine ed applicazione di vernici protettive. Riparazione di eventuali corrosioni o fessurazioni mediante saldature in loco con elementi di raccordo.

01.07.01.I04 Sostituzione degli elementi degradati

Cadenza: quando occorre

Sostituzione degli elementi usurati o rotti con altri analoghi. Sostituzione e verifica dei relativi ancoraggi.

01.07.01.I05 Ripristino serraggi bulloni e connessioni metalliche

Cadenza: ogni 2 anni

Ripristino e/o sostituzione degli elementi di connessione e verifica del corretto serraggio degli stessi e sostituzioni di quelli mancanti. Riparazione della protezione antiruggine degli elementi metallici mediante rimozione della ruggine ed applicazione di vernici protettive. Riparazione di eventuali corrosioni o fessurazioni mediante saldature in loco con elementi di raccordo.

Corpo d'Opera: 02

SEL SMA VIA FINALMARINA 5

Unità Tecnologiche:

- ° 02.01 Impianto di trasporto verticale
 - ° 02.02 Pareti interne
 - ° 02.03 Rivestimenti interni
 - ° 02.04 Infissi interni
 - ° 02.05 Rampe esterne ed interne
-

Unità Tecnologica: 02.01

Impianto di trasporto verticale

L'impianto di trasporto verticale è l'insieme degli elementi tecnici aventi la funzione di trasportare persone e/o cose. Generalmente è costituito da un apparecchio elevatore, da una cabina (le cui dimensioni consentono il passaggio delle persone) che scorre lungo delle guide verticali o inclinate al massimo di 15° rispetto alla verticale. Gli ascensori sono classificati in classi:

- CLASSE I: adibiti al trasporto di persone;
- CLASSE II: adibiti al trasporto di persone ma che possono trasportare anche merci;
- CLASSE III: adibiti al trasporto di letti detti anche montalettighe;
- CLASSE IV: adibiti al trasporto di merci accompagnate da persone;
- CLASSE V: adibiti al trasporto esclusivo di cose.

Il manutentore (ai sensi del D.P.R. 162/99) è l'unico responsabile dell'impianto e pertanto deve effettuare le seguenti verifiche, annotandone i risultati sull'apposito libretto dell'impianto:

- integrità ed efficienza di tutti i dispositivi dell'impianto quali limitatori, paracadute, ecc.;
- elementi portanti quali funi e catene;
- isolamento dell'impianto elettrico ed efficienza dei collegamenti di terra.

Gli ascensori e montacarichi vanno sottoposti a verifiche periodiche da parte di uno dei seguenti soggetti:

- azienda Sanitaria Locale competente per territorio;
- ispettorati del Ministero del Lavoro;
- organismi abilitati dalla legge.

REQUISITI E PRESTAZIONI (UT)

02.01.R01 Affidabilità

Classe di Requisiti: Funzionalità d'uso

Classe di Esigenza: Funzionalità

Gli elementi dell'impianto di trasporto verticale devono funzionare senza causare pericoli sia in condizioni normali sia in caso di emergenza.

Prestazioni:

In caso di mancanza dell'alimentazione elettrica principale o in caso di mancanza dell'alimentazione del circuito di manovra il sistema di frenatura deve essere capace di arrestare da solo il macchinario.

Livello minimo della prestazione:

In caso di mancanza dell'alimentazione elettrica principale o in caso di mancanza dell'alimentazione del circuito di manovra la decelerazione della cabina non deve superare quella che si ha per intervento del paracadute o per urto sugli ammortizzatori. Devono essere installati due esemplari di elementi meccanici del freno in modo da garantire l'azione frenante di almeno un freno qualora uno di detti elementi non agisca.

02.01.R02 Isolamento elettrico

Classe di Requisiti: Protezione elettrica

Classe di Esigenza: Sicurezza

Gli elementi costituenti i conduttori dell'impianto elettrico posto a servizio dell'impianto ascensore devono essere in grado resistere al passaggio di cariche elettriche.

Prestazioni:

I conduttori ed i cavi devono essere realizzati con materiali idonei e montati in opera nel pieno rispetto della regola dell'arte.

Livello minimo della prestazione:

Devono essere garantiti i livelli minimi richiesti dalla normativa di settore.

L'Unità Tecnologica è composta dai seguenti Elementi Manutenibili:

° 02.01.01 Ammortizzatori della cabina

° 02.01.02 Cabina

° 02.01.03 Contrappeso

° 02.01.04 Funi

° 02.01.05 Guide cabina

° 02.01.06 Interruttore di extracorsa

° 02.01.07 Limitatore di velocità

° 02.01.08 Macchinari elettromeccanici

° 02.01.09 Macchinari oleodinamici

° 02.01.10 Montacarichi

° 02.01.11 Vani corsa

° 02.01.12 Montascale o servoscale

° 02.01.13 Nastri trasportatori

° 02.01.14 Paracadute

° 02.01.15 Porte di piano

° 02.01.16 Pulsantiera

° 02.01.17 Quadro di manovra

Elemento Manutenibile: 02.01.01

Ammortizzatori della cabina

Unità Tecnologica: 02.01
Impianto di trasporto verticale

Gli ammortizzatori sono installati all'estremità inferiore del vano corsa al fine di ammortizzare il movimento della cabina che non si fosse fermata regolarmente. Possono essere di vari tipi:

- ammortizzatori ad accumulo di energia;
- ammortizzatori con movimento di ritorno ammortizzato;
- ammortizzatori a dissipazione di energia.

REQUISITI E PRESTAZIONI (EM)

02.01.01.R01 Efficienza

Classe di Requisiti: Funzionalità d'uso

Classe di Esigenza: Funzionalità

Gli ammortizzatori delle cabine ascensore devono funzionare correttamente senza causare pericoli per l'utilizzo della cabina.

Prestazioni:

La corsa totale possibile degli ammortizzatori deve essere almeno uguale a 2 volte la distanza di arresto per gravità corrispondente al 115% della velocità nominale. Tuttavia, la corsa deve essere non minore di 65 mm.

Livello minimo della prestazione:

Gli ammortizzatori devono essere tali da essere compressi sotto un carico statico compreso tra 2,5 e 4 volte la massa della cabina più la portata (o la massa del contrappeso).

ANOMALIE RISCONTRABILI

02.01.01.A01 Difetti di compressione

02.01.01.A02 Difetti di lubrificazione

02.01.01.A03 Disallineamento

CONTROLLI ESEGUIBILI DA PERSONALE SPECIALIZZATO

02.01.01.C01 Controllo generale

Cadenza: ogni 6 mesi

Tipologia: Ispezione

Verificare che il punto di battuta degli ammortizzatori sia allineato alla cabina. Controllare che gli ammortizzatori in seguito alla battuta della cabina ritornino in posizione.

MANUTENZIONI ESEGUIBILI DA PERSONALE SPECIALIZZATO

02.01.01.I01 Sostituzione

Cadenza: quando occorre

Sostituire gli ammortizzatori quando scarichi e non più rispondenti alla normativa.

Elemento Manutenibile: 02.01.02

Cabina

Unità Tecnologica: 02.01
Impianto di trasporto verticale

La cabina dell'impianto di ascensore è quella parte dell'impianto che è adibita al trasporto di persone e/o cose a secondo della classe dell'ascensore.

REQUISITI E PRESTAZIONI (EM)

02.01.02.R01 Comodità di uso e manovra

Classe di Requisiti: Funzionalità d'uso

Classe di Esigenza: Funzionalità

Le aperture del vano che consentono l'accesso alla cabina devono presentare caratteristiche di facilità di uso, di funzionalità e di manovrabilità.

Prestazioni:

Le porte di piano devono evitare inceppamenti meccanici e devono garantire la perfetta tenuta degli organi di guida. A tal fine deve essere installato un sistema di guida, che in caso di emergenza, mantenga le porte di piano nella loro posizione quando le guide non svolgono più la loro funzione.

Livello minimo della prestazione:

Le porte di piano devono avere altezza libera di accesso non inferiore a 2 m. La larghezza libera di accesso delle porte di piano non deve superare per più di 50 mm, su ciascun lato, la larghezza libera dell'accesso della cabina. Ogni accesso di piano deve avere una soglia con resistenza sufficiente a sopportare il passaggio dei carichi che possono essere introdotti nella cabina.

02.01.02.R02 Resistenza meccanica

Classe di Requisiti: Di stabilità

Classe di Esigenza: Sicurezza

Le porte, con i loro dispositivi di blocco, devono essere in grado di contrastare in modo efficace il prodursi di deformazioni o rotture sotto l'azione di determinate sollecitazioni.

Prestazioni:

Le porte (con i relativi accessori quali i dispositivi di blocco) devono possedere una resistenza meccanica tale che, sotto l'azione di determinate sollecitazioni, resistano senza deformarsi.

Livello minimo della prestazione:

La resistenza meccanica delle porte e dei relativi dispositivi di blocco viene determinata eseguendo una prova di resistenza secondo le modalità indicate dalle norme. Tale prova prevede che applicando una forza di 300 N, perpendicolare all'anta, le porte:

- a) resistano senza manifestare alcuna deformazione permanente;
- b) resistano senza subire una deformazione elastica maggiore di 15 mm.

Particolari accorgimenti devono essere adoperati se le ante delle porte sono costituite da vetro in modo che le forze possono essere applicate senza danneggiare il vetro.

ANOMALIE RISCONTRABILI

02.01.02.A01 Difetti ai meccanismi di leveraggio

02.01.02.A02 Difetti di lubrificazione

CONTROLLI ESEGUIBILI DA PERSONALE SPECIALIZZATO

02.01.02.C01 Controllo generale

Cadenza: ogni mese

Tipologia: Ispezione

Verificare lo stato generale della cabina ed in particolare le serrature, i sistemi di bloccaggio ed i leveraggi delle porte. Controllare che gli interruttori di fine corsa e di piano siano perfettamente funzionanti.

MANUTENZIONI ESEGUIBILI DA PERSONALE SPECIALIZZATO

02.01.02.I01 Lubrificazione meccanismi di leveraggio

Cadenza: ogni mese

Effettuare una lubrificazione delle serrature, dei sistemi di bloccaggio e leveraggio delle porte, degli interruttori di fine corsa e di piano.

02.01.02.I02 Pulizia pavimento e pareti della cabina

Cadenza: ogni mese

Effettuare una pulizia del pavimento, delle pareti, degli specchi se presenti utilizzando idonei prodotti.

02.01.02.I03 Sostituzione elementi della cabina

Cadenza: quando occorre

Sostituire i tappetini, i pavimenti e i rivestimenti quando necessario.

Elemento Manutenibile: 02.01.03

Contrappeso

Unità Tecnologica: 02.01
Impianto di trasporto verticale

Il contrappeso consente alla fune, che sostiene la cabina, di aderire alla puleggia di trazione.

Generalmente il contrappeso è costituito da una arcata metallica sui quali sono agganciati i blocchi che possono essere realizzati in metallo o in acciaio o misti.

REQUISITI E PRESTAZIONI (EM)

02.01.03.R01 Resistenza allo snervamento

Classe di Requisiti: Di stabilità

Classe di Esigenza: Sicurezza

Le funi o catene che sostengono i contrappesi o le masse di bilanciamento devono essere in grado di sostenerli senza causare pericoli.

Prestazioni:

Le funi devono avere un diametro nominale minimo ed un coefficiente di sicurezza non inferiore a quello minimo di norma. Le funi (o catene) devono essere indipendenti e devono essere montate in numero minimo di due.

Livello minimo della prestazione:

Le funi devono avere un diametro nominale non minore di 8 mm ed una classe di resistenza dei fili di 1570 N/mm² o 1770 N/mm² per le funi ad una classe di resistenza; oppure di 1370 N/mm² per i fili esterni e 1770 N/mm² per i fili interni nelle funi a doppia classe di resistenza. Il coefficiente di sicurezza (che è il rapporto tra il carico di rottura minimo di una fune e la tensione massima nella stessa fune quando la cabina si trova alla fermata più bassa) delle funi di sospensione deve essere non inferiore a:

- 12, nel caso di argani a frizione con tre o più funi;
- 16, nel caso di argani a frizione con due funi portanti;
- 12, nel caso di argani a tamburo.

Le estremità di ogni catena devono essere fissate alla cabina, al contrappeso o alla massa di bilanciamento ed ai punti fissi mediante idonei attacchi.

Il collegamento tra catene e attacco deve essere verificato e si deve avere una resistenza non inferiore all'80% del carico di rottura minimo della catena. Il collegamento tra fune e attacco deve avere resistenza non inferiore all'80% del carico di rottura minimo della fune. Il coefficiente di sicurezza delle catene di sospensione non deve essere inferiore a 10.

ANOMALIE RISCONTRABILI

02.01.03.A01 Anomalie delle guide

02.01.03.A02 Difetti delle pulegge

02.01.03.A03 Mancanza di lubrificazione

02.01.03.A04 Snervamento delle funi

CONTROLLI ESEGUIBILI DA PERSONALE SPECIALIZZATO

02.01.03.C01 Controllo generale

Cadenza: ogni mese

Tipologia: Ispezione a vista

Verificare le condizioni generali e lo stato di usura delle funi controllando anche il normale scorrimento delle stesse. Verificare che i blocchi che costituiscono i contrappesi scorrino dentro le guide.

MANUTENZIONI ESEGUIBILI DA PERSONALE SPECIALIZZATO

02.01.03.I01 Eguagliamento funi e catene

Cadenza: ogni mese

Eeguire l'eguagliamento delle funi e delle catene.

02.01.03.I02 Lubrificazione

Cadenza: ogni 2 mesi

Effettuare una lubrificazione delle pulegge e/o dei pignoni.

02.01.03.I03 Sostituzione delle funi

Cadenza: quando occorre

Sostituire le funi quando i fili rotti che le costituiscono hanno raggiunto una sezione valutabile nel 10% della sezione metallica totale della fune.

Elemento Manutenibile: 02.01.04

Funi

Unità Tecnologica: 02.01
Impianto di trasporto verticale

Le funi (in acciaio o con catene di acciaio) hanno il compito di sostenere le cabine, i contrappesi o le masse di bilanciamento.

REQUISITI E PRESTAZIONI (EM)

02.01.04.R01 Resistenza meccanica

Classe di Requisiti: Di stabilità

Classe di Esigenza: Sicurezza

Le funi o catene devono essere in grado di sostenere senza causare pericoli le cabine, i contrappesi o le masse di bilanciamento.

Prestazioni:

Le funi devono avere un diametro nominale minimo ed un coefficiente di sicurezza non inferiore a quello minimo di norma. Le funi (o catene) devono essere indipendenti e devono essere montate in numero minimo di due.

Livello minimo della prestazione:

Le funi devono avere un diametro nominale non minore di 8 mm ed una classe di resistenza dei fili di 1570 N/mm² o 1770 N/mm² per le funi ad una classe di resistenza; oppure di 1370 N/mm² per i fili esterni e 1770 N/mm² per i fili interni nelle funi a doppia classe di resistenza. Il coefficiente di sicurezza (che è il rapporto tra il carico di rottura minimo di una fune e la tensione massima nella stessa fune quando la cabina si trova alla fermata più bassa) delle funi di sospensione deve essere non inferiore a:

- 12, nel caso di argani a frizione con tre o più funi;
- 16, nel caso di argani a frizione con due funi portanti;
- 12, nel caso di argani a tamburo.

Le estremità di ogni catena devono essere fissate alla cabina, al contrappeso o alla massa di bilanciamento ed ai punti fissi mediante idonei attacchi. Il collegamento tra catene e attacco deve essere verificato e si deve avere una resistenza non inferiore all'80% del carico di rottura minimo della catena. Il collegamento tra fune e attacco deve avere resistenza non inferiore all'80% del carico di rottura minimo della fune. Il coefficiente di sicurezza delle catene di sospensione non deve essere inferiore a 10.

ANOMALIE RISCOINTRABILI

02.01.04.A01 Snervamento delle funi

CONTROLLI ESEGUIBILI DA PERSONALE SPECIALIZZATO

02.01.04.C01 Controllo generale

Cadenza: ogni mese

Tipologia: Ispezione a vista

Verificare le condizioni generali e lo stato di usura delle funi controllando anche il normale scorrimento delle stesse.

MANUTENZIONI ESEGUIBILI DA PERSONALE SPECIALIZZATO

02.01.04.I01 Eguagliamento funi e catene

Cadenza: ogni mese

Eeguire l'eguagliamento delle funi e delle catene.

02.01.04.I02 Sostituzione delle funi

Cadenza: quando occorre

Sostituire le funi quando i fili rotti che le costituiscono hanno raggiunto una sezione valutabile nel 10% della sezione metallica totale della fune.

Elemento Manutenibile: 02.01.05

Guide cabina

Le guide della cabina vengono normalmente realizzate in barre di acciaio trafilato a freddo con sezione a T che vengono installate verticalmente lungo il vano ascensore. Lungo queste guide scorre l'arcata che è la struttura alla quale è fissata direttamente la cabina; l'arcata per mezzo di pattini (che possono essere del tipo strisciante o a ruota) scorre sulle guide.

REQUISITI E PRESTAZIONI (EM)

02.01.05.R01 Regolarità delle finiture

Classe di Requisiti: *Visivi*

Classe di Esigenza: *Aspetto*

Le guide della cabina debbono avere gli strati superficiali in vista privi di difetti, fessurazioni, scagliature o screpolature superficiali.

Prestazioni:

Le superfici di scorrimento dei pattini non devono presentare anomalie e/o comunque fessurazioni, screpolature, sbollature superficiali, ecc..

Livello minimo della prestazione:

I livelli minimi variano in funzione delle varie esigenze di aspetto come: la planarità; l'assenza di difetti superficiali; l'omogeneità di colore; l'omogeneità di brillantezza; l'omogeneità di insudiciamento, ecc..

02.01.05.R02 Resistenza meccanica

Classe di Requisiti: *Di stabilità*

Classe di Esigenza: *Sicurezza*

Le guide della cabina unitamente alle pareti sulle quali sono agganciate dovranno limitare la manifestazione di eventuali rotture, o deformazioni rilevanti, causate dall'azione di possibili sollecitazioni.

Prestazioni:

Le guide della cabina unitamente alle pareti dovranno essere idonei a limitare il prodursi di rotture o deformazioni gravi sotto l'azione di sollecitazioni meccaniche in modo da assicurare la durata e la funzionalità nel tempo senza pregiudicare la sicurezza degli utenti. A tal fine si considerano le seguenti azioni: carichi dovuti al peso proprio e di esercizio, sollecitazioni da impatto, carichi dovuti a dilatazioni termiche, assestamenti e deformazioni di strutture portanti.

Livello minimo della prestazione:

Per una analisi più approfondita dei livelli minimi rispetto ai vari componenti e materiali costituenti le guide della cabina si rimanda alle prescrizioni di legge e di normative vigenti in materia.

ANOMALIE RISCONTRABILI

02.01.05.A01 Anomalie delle guide

02.01.05.A02 Difetti di serraggio

02.01.05.A03 Disallineamento guide

02.01.05.A04 Usura dei pattini

CONTROLLI ESEGUIBILI DA PERSONALE SPECIALIZZATO

02.01.05.C01 Controllo dei pattini

Cadenza: *ogni 6 mesi*

Tipologia: *Controllo a vista*

Accertare che le guarnizioni dei pattini del tipo strisciante siano in buone condizioni o, nel caso di pattini a ruote, che le stesse girino correttamente.

MANUTENZIONI ESEGUIBILI DA PERSONALE SPECIALIZZATO

02.01.05.I01 Lubrificazione

Cadenza: ogni 3 mesi

Eseguire una lubrificazione con prodotti specifici delle guide di scorrimento della cabina.

Elemento Manutenibile: 02.01.06

Interruttore di extracorsa

Unità Tecnologica: 02.01

Impianto di trasporto verticale

L'interruttore di extracorsa è un dispositivo elettrico di sicurezza che, quando azionato, deve fermare il macchinario e tenerlo fermo. L'interruttore di extracorsa deve richiudersi automaticamente quando la cabina abbandona la zona di azionamento.

REQUISITI E PRESTAZIONI (EM)

02.01.06.R01 (Attitudine al) controllo delle dispersioni elettriche

Classe di Requisiti: Protezione elettrica

Classe di Esigenza: Sicurezza

I quadri di manovra devono essere protetti da un morsetto di terra (contro la formazione di cariche positive) che deve essere collegato direttamente ad un conduttore di terra.

Prestazioni:

L'alimentazione di energia elettrica dei quadri di manovra deve avvenire tramite accorgimenti necessari per garantire l'isolamento dall'alimentazione elettrica stessa.

Livello minimo della prestazione:

L'apparecchiatura elettrica deve funzionare in modo sicuro nell'ambiente e nelle condizioni di lavoro specificate ed alle caratteristiche e tolleranze di alimentazione elettrica dichiarate, tenendo conto delle disfunzioni prevedibili.

ANOMALIE RISCONTRABILI

02.01.06.A01 Corto circuiti

02.01.06.A02 Difetti agli interruttori

02.01.06.A03 Difetti di taratura

CONTROLLI ESEGUIBILI DA PERSONALE SPECIALIZZATO

02.01.06.C01 Controllo generale

Cadenza: ogni 3 mesi

Tipologia: Ispezione

Verificare lo stato degli interblocchi elettrici con prova delle manovre di apertura e chiusura. Verificare la corretta pressione di serraggio delle lame dei sezionatori e delle bobine dei circuiti di sgancio degli interruttori di manovra sezionatori. Controllare che nessun apparecchio elettrico sia collegato in

parallelo all'interruttore di extracorsa.

MANUTENZIONI ESEGUIBILI DA PERSONALE SPECIALIZZATO

02.01.06.I01 Pulizia generale

Cadenza: ogni 3 mesi

Pulizia generale degli interruttori di manovra, dei sezionatori di messa a terra, delle lame e delle pinze dei sezionatori di linea.

02.01.06.I02 Sostituzione

Cadenza: quando occorre

Sostituire gli interruttori di extracorsa non più funzionanti.

Elemento Manutenibile: 02.01.07

Limitatore di velocità

Unità Tecnologica: 02.01
Impianto di trasporto verticale

Il limitatore di velocità è un dispositivo di sicurezza che comanda il sistema di blocco paracadute della cabina in caso di eccesso di velocità. Generalmente il limitatore è connesso all'arcata della cabina mediante una fune; nel caso di eccesso di velocità il limitatore viene bloccato da un gancio azionato dall'azione della forza centrifuga ed un contatto elettrico provvede a togliere l'alimentazione all'impianto.

REQUISITI E PRESTAZIONI (EM)

02.01.07.R01 Efficienza

Classe di Requisiti: Funzionalità in emergenza

Classe di Esigenza: Funzionalità

Il limitatore di velocità delle cabine ascensore deve entrare in funzione nel più breve tempo possibile.

Prestazioni:

L'intervento del limitatore di velocità che aziona il paracadute della cabina deve avvenire non prima che la velocità della cabina raggiunga il 115% della velocità nominale.

Livello minimo della prestazione:

In ogni caso l'intervento del limitatore di velocità che aziona il paracadute della cabina deve avvenire prima che la velocità nominale raggiunga:

- 0,80 m/s per i paracadute a presa istantanea diversi da quelli a rulli;
- 1 m/s per i paracadute a presa istantanea del tipo a rulli;
- 1,5 m/s per i paracadute a presa istantanea con effetto ammortizzato e per paracadute a presa progressiva usati per velocità nominale non maggiore di 1,0 m/s;
- $(1,25v + 0,25/v)$ m/s per i paracadute a presa progressiva usati per velocità nominale maggiore di 1,0 m/s. (dove v è la velocità nominale).

02.01.07.R02 Resistenza meccanica

Classe di Requisiti: Di stabilità

Classe di Esigenza: Sicurezza

Il limitatore di velocità deve essere mosso da una fune metallica capace di resistere agli sforzi che si verificano durante il funzionamento.

Prestazioni:

Il diametro nominale della fune non deve essere minore di 6 mm.

Livello minimo della prestazione:

Il carico di rottura minimo della fune deve essere almeno 8 volte superiore alla forza di trazione che si genera nella fune stessa all'atto dell'intervento del limitatore di velocità.

ANOMALIE RISCONTRABILI

02.01.07.A01 Anomalie della puleggia

02.01.07.A02 Difetti ai leverismi

02.01.07.A03 Difetti di serraggio

02.01.07.A04 Snervamento delle funi

CONTROLLI ESEGUIBILI DA PERSONALE SPECIALIZZATO

02.01.07.C01 Controllo generale

Cadenza: ogni mese

Tipologia: Ispezione a vista

Verificare le condizioni generali e lo stato di usura delle funi controllando anche il normale scorrimento delle stesse. Controllare che le puleggie ed i dispositivi di leverismo siano perfettamente funzionanti.

MANUTENZIONI ESEGUIBILI DA PERSONALE SPECIALIZZATO

02.01.07.I01 Eguagliamento fune

Cadenza: ogni mese

Eeguire l'eguagliamento della fune del limitatore.

02.01.07.I02 Sostituzione della fune

Cadenza: quando occorre

Sostituire la fune metallica del limitatore quando, dei fili che la compongono, se ne presentano rotti una percentuale valutabile intorno al 10% della sezione totale della fune metallica stessa.

Elemento Manutenibile: 02.01.08

Macchinari elettromeccanici

Unità Tecnologica: 02.01
Impianto di trasporto verticale

Sono gli organi motori che assicurano il movimento e l'arresto dell'ascensore.

Generalmente sono costituiti da una serie di elementi che consentono il corretto funzionamento dell'impianto elevatore quali la massa di bilanciamento, il paracadute (che può essere del tipo a presa istantanea, a presa istantanea con effetto ammortizzato, a presa progressiva).

REQUISITI E PRESTAZIONI (EM)

02.01.08.R01 (Attitudine al) controllo della velocità

Classe di Requisiti: Funzionalità d'uso

Classe di Esigenza: Funzionalità

I macchinari e gli elementi che li costituiscono devono essere in grado di controllare i valori della velocità di discesa della cabina, sia nel normale funzionamento sia in caso di emergenza.

Prestazioni:

In caso di mancanza dell'alimentazione elettrica principale o in caso di mancanza dell'alimentazione del circuito di manovra il sistema di frenatura deve essere capace di arrestare da solo il macchinario.

Livello minimo della prestazione:

La velocità della cabina deve essere misurata nella zona mediana del vano corsa e non deve superare velocità nominale di oltre il 5%.

ANOMALIE RISCONTRABILI

02.01.08.A01 Difetti degli ammortizzatori

02.01.08.A02 Difetti dei contatti

02.01.08.A03 Difetti dei dispositivi di blocco

02.01.08.A04 Difetti del limitatore di velocità

02.01.08.A05 Difetti del paracadute

02.01.08.A06 Difetti di alimentazione di energia elettrica

02.01.08.A07 Difetti di isolamento

02.01.08.A08 Diminuzione di tensione

CONTROLLI ESEGUIBILI DA PERSONALE SPECIALIZZATO

02.01.08.C01 Controllo generale

Cadenza: ogni mese

Tipologia: Ispezione a vista

Verificare il corretto funzionamento di tutte le apparecchiature elettromeccaniche, delle cinghie e delle pulegge. Verificare l'efficienza del paracadute, del limitatore di velocità e degli apparati di sicurezza.

MANUTENZIONI ESEGUIBILI DA PERSONALE SPECIALIZZATO

02.01.08.I01 Lubrificazione

Cadenza: ogni mese

Effettuare una lubrificazione del paracadute e del limitatore di velocità.

02.01.08.I02 Sostituzione

Cadenza: quando occorre

Sostituire quando usurate le apparecchiature elettromeccaniche.

|Elemento Manutenibile: 02.01.09

Macchinari oleodinamici

Unità Tecnologica: 02.01

Impianto di trasporto verticale
--

Sono gli organi motori che assicurano il movimento e l'arresto dell'ascensore. I macchinari oleodinamici basano il loro funzionamento su due metodi di azionamento ad azione diretta o ad azione indiretta. Se, per sollevare la cabina, si usano più gruppi cilindro-pistone, essi devono essere interconnessi idraulicamente per assicurare la parità delle pressioni.

REQUISITI E PRESTAZIONI (EM)

02.01.09.R01 (Attitudine al) controllo della tenuta

Classe di Requisiti: Di stabilità

Classe di Esigenza: Sicurezza

Le tubazioni ed i relativi accessori del sistema idraulico di un ascensore devono essere adatti al fluido idraulico utilizzato ed essere progettati ed installati in modo da evitare ogni sollecitazione anormale.

Prestazioni:

Le tubazioni ed i loro accessori devono essere protetti contro i danneggiamenti ed essere fissati in modo appropriato in modo da evitare perdite del fluido circolante.

Livello minimo della prestazione:

Le tubazioni rigide ed i loro accessori devono essere progettati in modo che sotto la pressione pari a 2,3 volte la pressione statica massima, sia assicurato un coefficiente di sicurezza di almeno 1,7 rispetto al limite convenzionale di elasticità $R_{p0,2}$.

Nel caso di gruppi cilindro-pistone telescopici che utilizzano dispositivi di sincronizzazione idraulica, si deve adottare un coefficiente di sicurezza addizionale di 1,3 per il calcolo delle tubazioni. La tubazione flessibile fra il cilindro e la valvola di non ritorno o la valvola di discesa deve essere scelta con un coefficiente di sicurezza di almeno 8 tra la pressione statica massima e la pressione di scoppio. La tubazione flessibile ed i suoi raccordi, tra il cilindro e la valvola di non ritorno o la valvola di discesa, devono resistere senza danni ad una pressione pari a 5 volte la pressione statica massima; questa prova deve essere effettuata da parte del fabbricante dell'insieme tubazione-raccordi.

02.01.09.R02 (Attitudine al) controllo della velocità

Classe di Requisiti: Funzionalità d'uso

Classe di Esigenza: Funzionalità

I macchinari e gli elementi che li costituiscono devono essere in grado di controllare i valori della velocità di discesa della cabina, sia nel normale funzionamento sia in caso di emergenza.

Prestazioni:

In caso di mancanza dell'alimentazione elettrica principale o in caso di mancanza dell'alimentazione del circuito di manovra il sistema di frenatura deve essere capace di arrestare da solo il macchinario.

Livello minimo della prestazione:

La velocità della cabina deve essere misurata nella zona mediana del vano corsa e non deve superare velocità nominale di oltre il 5%.

02.01.09.R03 Resistenza a compressione

Classe di Requisiti: Di stabilità

Classe di Esigenza: Sicurezza

I macchinari e gli elementi che li costituiscono devono essere in grado di resistere a sforzi di compressione senza causare pericoli sia durante il normale funzionamento sia in caso di emergenza.

Prestazioni:

Il cilindro ed il pistone devono essere progettati con un coefficiente di sicurezza di almeno 1,7 tra il limite convenzionale di elasticità $R_{p0,2}$ e le forze che si determinano con una pressione uguale a 2,3 volte la pressione statica massima.

Livello minimo della prestazione:

Per i calcoli degli elementi dei gruppi cilindro-pistone telescopici, con sistema idraulico di sincronizzazione, si deve assumere il valore più alto della pressione che si può riscontrare in un elemento. Per determinare lo spessore degli elementi si deve aggiungere 1,0 mm per le pareti e per il fondello del cilindro e 0,5 mm per le pareti dei pistoni cavi di gruppi cilindro-pistone semplici e telescopici. I calcoli devono essere condotti in conformità a quanto previsto dalle norme.

02.01.09.R04 Resistenza a trazione

Classe di Requisiti: Di stabilità

Classe di Esigenza: Sicurezza

I macchinari e gli elementi che li costituiscono devono essere in grado di resistere a trazione senza causare pericoli sia durante il normale funzionamento sia in caso di emergenza.

Prestazioni:

I gruppi cilindro-pistone sollecitati a sforzi di trazione devono essere costruiti in modo che risulti un coefficiente di sicurezza non inferiore a quello minimo di norma.

Livello minimo della prestazione:

I gruppi cilindro-pistone sollecitati a trazione devono essere costruiti in modo che risulti un coefficiente di sicurezza non minore di 2 tra le forze che si determinano per una pressione uguale a 1,4 volte la pressione statica massima e il limite convenzionale di elasticità $R_{p0,2}$.

ANOMALIE RISCONTRABILI

02.01.09.A01 Cadute di pressione

02.01.09.A02 Difetti degli ammortizzatori

02.01.09.A03 Difetti dei contatti

02.01.09.A04 Difetti dei dispositivi di blocco

02.01.09.A05 Difetti del limitatore di velocità

02.01.09.A06 Difetti del paracadute

02.01.09.A07 Difetti di isolamento

02.01.09.A08 Diminuzione di tensione

02.01.09.A09 Mancanza di energia elettrica

CONTROLLI ESEGUIBILI DA PERSONALE SPECIALIZZATO

02.01.09.C01 Controllo degli ammortizzatori

Cadenza: ogni mese

Tipologia: Ispezione a vista

Verificare che non si sia verificato alcun guasto che possa compromettere la normale utilizzazione dell'ascensore.

02.01.09.C02 Controllo dei dispositivi di blocco

Cadenza: ogni mese

Tipologia: Ispezione a vista

Verificare la funzionalità e l'efficienza dei dispositivi di blocco.

02.01.09.C03 Controllo del paracadute

Cadenza: ogni mese

Tipologia: Ispezione a vista

Verificare la regolarità della posa in opera dell'insieme comprendente cabina, paracadute, guide ed i relativi ancoraggi all'edificio.

02.01.09.C04 Controllo generale

Cadenza: ogni mese

Tipologia: Ispezione a vista

Controllare il funzionamento di tutte le apparecchiature di pompaggio oleodinamico.

02.01.09.C05 Controllo limitatore di velocità

Cadenza: ogni mese

Tipologia: Ispezione a vista

Verificare la velocità di intervento del limitatore di velocità nel senso di discesa della cabina o della massa di bilanciamento.

MANUTENZIONI ESEGUIBILI DA PERSONALE SPECIALIZZATO**02.01.09.I01 Lubrificazione**

Cadenza: ogni mese

Lubrificazione del paracadute e del limitatore di velocità.

Elemento Manutenibile: 02.01.10**Montacarichi**

Unità Tecnologica: 02.01
Impianto di trasporto verticale

Sono impianti non utilizzabili da persone, adibiti al solo trasporto di cose (montavivande, montacarte, ecc.). In alcuni casi sono dotati di cabine di dimensioni più ampie che consentono l'accesso alle persone limitatamente, però, alle fasi di carico e scarico.

REQUISITI E PRESTAZIONI (EM)**02.01.10.R01 (Attitudine al) controllo della velocità**

Classe di Requisiti: Funzionalità d'uso

Classe di Esigenza: Funzionalità

I montacarichi devono essere in grado di controllare i valori della velocità sia nel normale funzionamento sia in caso di emergenza.

Prestazioni:

In caso di mancanza dell'alimentazione elettrica principale o in caso di mancanza dell'alimentazione del circuito di manovra il sistema di frenatura deve essere capace di arrestare da solo il macchinario.

Livello minimo della prestazione:

La velocità di esercizio non deve superare la velocità nominale di oltre il 5%.

ANOMALIE RISCONTRABILI**02.01.10.A01 Anomalie degli sportelli****02.01.10.A02 Difetti degli ammortizzatori****02.01.10.A03 Difetti dei dispositivi di blocco**

02.01.10.A04 Difetti del limitatore di velocità**02.01.10.A05 Difetti di isolamento****02.01.10.A06 Difetti di lubrificazione****CONTROLLI ESEGUIBILI DA PERSONALE SPECIALIZZATO****02.01.10.C01 Controllo generale****Cadenza:** ogni mese**Tipologia:** Ispezione a vista

Verificare il corretto funzionamento di tutte le apparecchiature elettromeccaniche, delle cinghie e delle pulegge. Verificare l'efficienza del paracadute, del limitatore di velocità e degli apparati di sicurezza.

MANUTENZIONI ESEGUIBILI DA PERSONALE SPECIALIZZATO**02.01.10.I01 Lubrificazione****Cadenza:** ogni mese

Effettuare una lubrificazione del paracadute e del limitatore di velocità.

02.01.10.I02 Sostituzione**Cadenza:** quando occorre

Sostituire quando usurate le apparecchiature elettromeccaniche.

Elemento Manutenibile: 02.01.11**Vani corsa****Unità Tecnologica: 02.01****Impianto di trasporto verticale**

Il vano corsa è il volume entro il quale si spostano la cabina, il contrappeso o la massa di bilanciamento. Questo volume di norma è materialmente delimitato dal fondo della fossa, dalle pareti e dal soffitto del vano.

REQUISITI E PRESTAZIONI (EM)**02.01.11.R01 Regolarità delle finiture****Classe di Requisiti:** Adattabilità delle finiture**Classe di Esigenza:** Fruibilità

Le aperture del vano che consentono l'accesso alla cabina devono essere realizzati nel rispetto della regola d'arte ed in modo da evitare pericoli per l'accesso alla cabina stessa.

Prestazioni:

Le porte di piano e la parete posta sul lato opposto a quello di ingresso alla cabina devono formare una superficie cieca su tutta la larghezza dell'accesso di cabina.

Livello minimo della prestazione:

La superficie definita dalle pareti della cabina del vano corsa deve essere continua e composta da elementi in grado da assicurare una resistenza meccanica tale che, applicando sulla stessa una forza di 300 N, essa resista senza deformazione permanente e senza deformazione elastica maggiore di 10 mm.

02.01.11.R02 Resistenza meccanica

Classe di Requisiti: *Di stabilità*

Classe di Esigenza: *Sicurezza*

La struttura del vano di corsa deve essere realizzata in modo da sopportare tutte le forze che possono verificarsi durante il funzionamento dell'impianto.

Prestazioni:

Il vano corsa (costituito da pareti, pavimento e soffitto) deve essere costruito in modo che, sotto l'azione di determinate sollecitazioni, (che possono derivare dal macchinario, dalle guide durante la presa del paracadute, dall'intervento degli ammortizzatori oppure da quelle che possono derivare dal dispositivo antirimbando, dalle operazioni di carico e scarico della cabina ecc.) resista senza deformarsi nel pieno rispetto delle prescrizioni minime dettate dalle norme.

Livello minimo della prestazione:

La resistenza meccanica viene determinata applicando alle pareti una forza di 300 N e verificando che al termine della prova le pareti non presentino alcuna deformazione permanente o al più presentino una deformazione elastica inferiore ai 15 mm. Il pavimento della fossa del vano di corsa deve sopportare la forza data dalla massa in kg delle guide (maggiorata delle reazioni all'atto dell'intervento del paracadute) e la forza data dagli ammortizzatori della cabina risultante dalla formula:

$4 \cdot gn \cdot (P + Q)$, dove:

P = somma delle masse della cabina vuota e dei componenti sostenuti da essa, e cioè parte dei cavi flessibili, funi/catene di compensazione (se esistono) ecc., in chilogrammi;

Q = portata (massa) in chilogrammi;

gn = accelerazione di gravità [9,81 m/s²].

ANOMALIE RICONTRABILI**02.01.11.A01 Difetti ai meccanismi di leveraggio****CONTROLLI ESEGUIBILI DA PERSONALE SPECIALIZZATO****02.01.11.C01 Controllo generale**

Cadenza: *ogni 6 mesi*

Tipologia: *Ispezione*

Verificare l'integrità delle guide, dei pattini e degli organi di scorrimento presenti nel vano corsa. Accertare la presenza dei cartelli di segnalazioni e indicatori delle caratteristiche dell'impianto. Verificare che la fossa ascensore sia libera da materiale di risulta.

MANUTENZIONI ESEGUIBILI DA PERSONALE SPECIALIZZATO**02.01.11.I01 Lubrificazione**

Cadenza: *ogni 6 mesi*

Effettuare una lubrificazione di tutti organi di scorrimento (guide, pattini ecc.).

Elemento Manutenibile: 02.01.12**Montascale o servoscale**

<p align="center">Unità Tecnologica: 02.01</p> <p align="center">Impianto di trasporto verticale</p>
--

Sono pedane, sedili o piattaforme reclinabili o meno, dotati di comandi a bordo che si muovono su una guida inclinata lungo una o più rampe di scale.

REQUISITI E PRESTAZIONI (EM)

02.01.12.R01 (Attitudine al) controllo della velocità

Classe di Requisiti: Funzionalità d'uso

Classe di Esigenza: Funzionalità

I macchinari dei montascale devono essere in grado di controllare i valori della velocità di discesa sia nel normale funzionamento sia in caso di emergenza.

Prestazioni:

In caso di mancanza dell'alimentazione elettrica principale o in caso di mancanza dell'alimentazione del circuito di manovra il sistema di frenatura deve essere capace di arrestare da solo il macchinario.

Livello minimo della prestazione:

La velocità del montascale misurata non deve superare velocità nominale di oltre il 5%.

ANOMALIE RISCONTRABILI

02.01.12.A01 Anomalie della puleggia

02.01.12.A02 Blocco del paracadute

02.01.12.A03 Difetti di compressione

02.01.12.A04 Difetti di lubrificazione

02.01.12.A05 Usura delle ganasce

CONTROLLI ESEGUIBILI DA PERSONALE SPECIALIZZATO

02.01.12.C01 Controllo generale

Cadenza: ogni 2 mesi

Tipologia: Ispezione a vista

Verificare il corretto funzionamento di tutte le apparecchiature elettromeccaniche, verificare lo stato di usura delle catene. Controllare lo stato di conservazione delle guide e la stabilità degli ancoraggi.

MANUTENZIONI ESEGUIBILI DA PERSONALE SPECIALIZZATO

02.01.12.I01 Lubrificazione

Cadenza: ogni 2 mesi

Eseguire la pulizia delle guide di scorrimento ed eseguire una lubrificazione delle guide e dei pignoni.

Elemento Manutenibile: 02.01.13

Nastri trasportatori

Il nastro trasportatore è un'installazione azionata da motore, provvista di superficie in movimento senza fine quali segmenti, tappeto, ecc. per il trasporto di cose fra due punti allo stesso o diverso livello.

REQUISITI E PRESTAZIONI (EM)

02.01.13.R01 (Attitudine al) controllo della velocità

Classe di Requisiti: Funzionalità tecnologica

Classe di Esigenza: Funzionalità

I macchinari che muovono le scale ed i marciapiedi mobili devono essere in grado di controllare i valori della velocità.

Prestazioni:

In caso di mancanza dell'alimentazione elettrica principale o in caso di mancanza dell'alimentazione del circuito di manovra il sistema di frenatura deve essere capace di arrestare da solo il macchinario.

Livello minimo della prestazione:

La velocità nominale dei nastri trasportatori non deve essere maggiore di 0,75 m/s.

02.01.13.R02 (Attitudine al) controllo del rumore prodotto

Classe di Requisiti: Acustici

Classe di Esigenza: Benessere

I nastri trasportatori non devono emettere un livello di rumore superiore a quello consentito dalla norma.

Prestazioni:

L'emissione di rumore da parte dell'apparecchio deve essere verificata effettuando misure sull'apparecchio in questione oppure su apparecchi simili che operano in condizioni simili.

Livello minimo della prestazione:

Le misurazioni del rumore devono essere effettuate in conformità al prEN 12639.

ANOMALIE RISCONTRABILI

02.01.13.A01 Anomalie delle catene

02.01.13.A02 Anomalie ai segmenti dei nastri

02.01.13.A03 Anomalie tamburi

02.01.13.A04 Depositi vari

02.01.13.A05 Difetti di lubrificazione

02.01.13.A06 Rumorosità

CONTROLLI ESEGUIBILI DA PERSONALE SPECIALIZZATO

02.01.13.C01 Controllo generale

Cadenza: ogni 2 mesi

Tipologia: Ispezione a vista

Effettuare un controllo di tutte le parti a vista; verificare che i segmenti del nastro scorrano senza causare rumore eccessivo. Verificare inoltre che i segmenti si muovano all'interno della guida di scorrimento e che non ci siano impedimenti o ostacoli al movimento.

MANUTENZIONI ESEGUIBILI DA PERSONALE SPECIALIZZATO

02.01.13.I01 Ingrassaggio

Cadenza: ogni 2 mesi

Effettuare una pulizia con successivo ingrassaggio con sostanze lubrificanti delle parti soggette ad usura quali motori e cuscinetti.

Elemento Manutenibile: 02.01.14

Paracadute

Unità Tecnologica: 02.01
Impianto di trasporto verticale

Il paracadute è un dispositivo di sicurezza che interviene quando la cabina non si arresta per un malfunzionamento; in questi casi interviene il paracadute (nel senso della discesa) che deve essere capace di arrestarla con carico eguale alla portata, alla velocità di intervento del limitatore di velocità, anche in caso di rottura degli organi di sospensione, bloccandola sulle guide e di mantenerla in tale posizione. I paracadute possono essere dei seguenti tipi:

- a) a presa progressiva;
- b) a presa istantanea con effetto ammortizzato;
- c) per la cabina, a presa istantanea, se la velocità nominale in discesa V_d è non superiore a 0,63 m/s;
- d) per la massa di bilanciamento, a presa istantanea se la velocità nominale di salita V_m è non superiore a 0,63 m/s.

REQUISITI E PRESTAZIONI (EM)

02.01.14.R01 Efficienza

Classe di Requisiti: Funzionalità in emergenza

Classe di Esigenza: Funzionalità

Il paracadute della cabina di un ascensore deve intervenire soltanto nel movimento di discesa della cabina.

Prestazioni:

Il paracadute, in caso di necessità, deve essere in grado di fermare la cabina e di mantenerla ferma.

Livello minimo della prestazione:

Il paracadute deve intervenire nel più breve tempo possibile sia quando azionato da limitatore di velocità sia quando azionato dalla rottura della sospensione o da fune di sicurezza.

ANOMALIE RISCOINTRABILI

02.01.14.A01 Anomalie dei rulli

02.01.14.A02 Anomalie delle valvole

02.01.14.A03 Anomalie delle molle

02.01.14.A04 Blocco del paracadute

02.01.14.A05 Usura delle ganasce

CONTROLLI ESEGUIBILI DA PERSONALE SPECIALIZZATO

02.01.14.C01 Controllo dispositivi di freno

Cadenza: ogni 3 mesi

Tipologia: Controllo

Verificare lo stato di usura dei rulli, delle molle e delle ganasce.

02.01.14.C02 Controllo generale

Cadenza: ogni 3 mesi

Tipologia: Ispezione

Verificare il corretto funzionamento della valvola limitatrice di flusso o della valvola di blocco.

MANUTENZIONI ESEGUIBILI DA PERSONALE SPECIALIZZATO

02.01.14.I01 Regolazione

Cadenza: ogni 6 mesi

Registrazione i dispositivi del paracadute.

02.01.14.I02 Sostituzione ganasce

Cadenza: quando occorre

Sostituire le ganasce quando usurate e non più efficienti.

Elemento Manutenibile: 02.01.15

Porte di piano

Unità Tecnologica: 02.01

Impianto di trasporto verticale

Le porte di piano consentono ai passeggeri di entrare in cabina e sono gli elementi essenziali per la funzionalità e la sicurezza dell'impianto ascensore. Negli impianti moderni le porte di piano sono collegate a quelle della cabina (vengono azionate da un motore installato sul tetto della cabina).

REQUISITI E PRESTAZIONI (EM)

02.01.15.R01 Comodità di uso e manovra

Classe di Requisiti: Funzionalità d'uso

Classe di Esigenza: Funzionalità

Le porte di piano che consentono l'accesso dai pianerottoli alla cabina devono presentare caratteristiche di facilità di uso, di funzionalità e di manovrabilità.

Prestazioni:

Le porte di piano devono evitare inceppamenti meccanici e devono garantire la perfetta tenuta degli organi di guida. Le porte di piano devono essere corredate di un sistema di guida, che in caso di emergenza, mantenga le porte di piano nella loro posizione quando le guide non svolgono più la loro funzione.

Livello minimo della prestazione:

Le porte di piano devono avere altezza libera di accesso non inferiore a 2 m. La larghezza libera di accesso delle porte di piano deve essere di almeno 80 cm e non deve superare per più di 50 mm, su ciascun lato, la larghezza libera dell'accesso della cabina.

02.01.15.R02 Resistenza meccanica

Classe di Requisiti: Di stabilità

Classe di Esigenza: Sicurezza

Le porte, con i loro dispositivi di blocco, devono essere in grado di contrastare in modo efficace il prodursi di deformazioni o rotture sotto l'azione di determinate sollecitazioni.

Prestazioni:

Le porte di piano devono possedere una resistenza meccanica tale che, sotto l'azione di determinate sollecitazioni, resistano senza deformarsi.

Livello minimo della prestazione:

La resistenza meccanica delle porte e dei relativi dispositivi di blocco viene determinata eseguendo una prova di resistenza secondo le modalità indicate dalle norme. Tale prova prevede che applicando una forza di 300 N, perpendicolare all'anta, le porte:

a) resistano senza manifestare alcuna deformazione permanente;

b) resistano senza subire una deformazione elastica maggiore di 15 mm.

Particolari accorgimenti devono essere adoperati se le ante delle porte sono costituite da vetro in modo che le forze possono essere applicate senza danneggiare il vetro.

ANOMALIE RISCONTRABILI

02.01.15.A01 Corrosione

02.01.15.A02 Deformabilità porte

02.01.15.A03 Difetti di chiusura

02.01.15.A04 Difetti di lubrificazione

02.01.15.A05 Non ortogonalità

02.01.15.A06 Scollaggi dei rivestimenti

CONTROLLI ESEGUIBILI DA PERSONALE SPECIALIZZATO

02.01.15.C01 Controllo delle serrature

Cadenza: ogni 6 mesi

Tipologia: Aggiornamento

Controllo della funzionalità delle serrature.

02.01.15.C02 Controllo generale

Cadenza: ogni mese

Tipologia: Ispezione

Verificare lo stato generale delle porte ed in particolare le serrature, i sistemi di bloccaggio ed i leveraggi delle porte.

02.01.15.C03 Controllo maniglia

Cadenza: ogni 6 mesi

Tipologia: Aggiornamento

Controllo del corretto funzionamento delle maniglie.

MANUTENZIONI ESEGUIBILI DA PERSONALE SPECIALIZZATO

02.01.15.I01 Lubrificazione serrature, cerniere**Cadenza:** ogni 6 mesi

Lubrificazione ed ingrassaggio delle serrature e cerniere con prodotti siliconici, verifica del corretto funzionamento.

02.01.15.I02 Pulizia ante**Cadenza:** quando occorre

Pulizia delle ante con prodotti detergenti non aggressivi idonei al tipo di materiale.

02.01.15.I03 Pulizia vetri**Cadenza:** quando occorre

Pulizia e rimozione dello sporco e dei depositi superficiali con detergenti idonei.

Elemento Manutenibile: 02.01.16**Pulsantiera****Unità Tecnologica: 02.01****Impianto di trasporto verticale**

La pulsantiera (o quadro dei bottoni di comando) della cabina e dei vari piani sono quei dispositivi per mezzo dei quali gli utenti danno i comandi all'ascensore. Il funzionamento di detti dispositivi è basato su un circuito che viene chiuso quando viene premuto un pulsante e questo comando viene trasmesso al sistema di manovra dell'ascensore.

REQUISITI E PRESTAZIONI (EM)**02.01.16.R01 Comodità d'uso e manovra****Classe di Requisiti:** Di funzionamento**Classe di Esigenza:** Gestione

Per consentire utilizzo da parte degli utenti le pulsantiere della cabina ascensore e quelle di piano devono essere disposte in modo da essere facilmente utilizzabili.

Prestazioni:

Le pulsantiere della cabina e quelle di piano devono essere disposte in posizione ed altezza dal piano di calpestio tali da rendere il loro utilizzo agevole e sicuro, ed essere accessibili anche da parte di persone con impedite o ridotta capacità motoria.

Livello minimo della prestazione:

In particolare l'altezza di installazione delle pulsantiere dal piano di calpestio deve essere compresa fra 0.40 e 1.40 m.

ANOMALIE RISCONTRABILI**02.01.16.A01 Anomalie dei pulsanti****02.01.16.A02 Difetti delle spie****02.01.16.A03 Difetti di serraggio****CONTROLLI ESEGUIBILI DA PERSONALE SPECIALIZZATO**

02.01.16.C01 Controllo generale

Cadenza: ogni 2 mesi

Tipologia: Controllo a vista

Verificare il corretto funzionamento delle pulsantiere sia della cabina sia di quelle di piano; controllare che tutte le spie di segnalazione siano funzionanti. Verificare inoltre il corretto serraggio di viti e bulloni.

MANUTENZIONI ESEGUIBILI DA PERSONALE SPECIALIZZATO

02.01.16.I01 Pulizia

Cadenza: ogni 2 mesi

Effettuare la pulizia delle pulsantiere per eliminare polvere, accumuli vari.

02.01.16.I02 Serraggio

Cadenza: ogni 2 mesi

Effettuare il serraggio dei dispositivi di tenuta delle pulsantiere.

Elemento Manutenibile: 02.01.17

Quadro di manovra

Unità Tecnologica: 02.01
Impianto di trasporto verticale

Il quadro di manovra riceve i comandi degli utenti, espressi mediante le pulsantiere di piano e della cabina, e consente il funzionamento dell'ascensore. Generalmente questo dispositivo è installato nel locale dove sono alloggiate le macchine dell'ascensore ed alimenta il motore dell'impianto nella direzione voluta e fino al piano desiderato dopo aver verificato che tutte le porte di piano siano chiuse. I quadri di manovra sono nella maggior parte dei casi composti da:

- una morsettiera degli ingressi e delle uscite dei vari collegamenti;
- almeno due contattori (teleruttori) di manovra;
- un gruppo di relais;
- un trasformatore.

REQUISITI E PRESTAZIONI (EM)

02.01.17.R01 (Attitudine al) controllo delle dispersioni elettriche

Classe di Requisiti: Protezione elettrica

Classe di Esigenza: Sicurezza

I quadri di manovra devono essere protetti da un morsetto di terra (contro la formazione di cariche positive) che deve essere collegato direttamente ad un conduttore di terra.

Prestazioni:

L'alimentazione di energia elettrica dei quadri di manovra deve avvenire tramite accorgimenti necessari per garantire l'isolamento dall'alimentazione elettrica stessa.

Livello minimo della prestazione:

L'apparecchiatura elettrica deve funzionare in modo sicuro nell'ambiente e nelle condizioni di lavoro specificate ed alle caratteristiche e tolleranze di alimentazione elettrica dichiarate, tenendo conto delle disfunzioni prevedibili.

02.01.17.R02 Accessibilità

Classe di Requisiti: Facilità d'intervento

Classe di Esigenza: Funzionalità

I quadri di manovra degli ascensori devono essere facilmente accessibili per consentire un facile utilizzo sia nel normale funzionamento sia in caso di guasti.

Prestazioni:

E' opportuno che sia assicurata la qualità della progettazione, della fabbricazione e dell'installazione dei materiali e componenti con riferimento a quanto indicato dalle norme e come certificato dalle ditte costruttrici di detti materiali e componenti.

Livello minimo della prestazione:

Devono essere rispettati i livelli previsti in sede di progetto.

02.01.17.R03 Identificabilità

Classe di Requisiti: *Facilità d'intervento*

Classe di Esigenza: *Funzionalità*

I quadri e le cabine elettriche devono essere facilmente identificabili per consentire un facile utilizzo. Deve essere presente un cartello sul quale sono riportate le funzioni degli interruttori nonché le azioni da compiere in caso di emergenza su persone colpite da folgorazione.

Prestazioni:

E' opportuno che gli elementi costituenti l'impianto elettrico siano realizzati e posti in opera secondo quanto indicato dalle norme e come certificato dalle ditte costruttrici di detti materiali e componenti.

Livello minimo della prestazione:

Devono essere rispettati i livelli previsti in sede di progetto.

ANOMALIE RISCONTRABILI

02.01.17.A01 Anomalie dei trasformatori

02.01.17.A02 Anomalie della morsettiera

02.01.17.A03 Corto circuiti

02.01.17.A04 Difetti agli interruttori

02.01.17.A05 Difetti di taratura

02.01.17.A06 Surriscaldamento

CONTROLLI ESEGUIBILI DA PERSONALE SPECIALIZZATO

02.01.17.C01 Controllo generale

Cadenza: *ogni 6 mesi*

Tipologia: *Aggiornamento*

Verificare lo stato degli interblocchi elettrici con prova delle manovre di apertura e chiusura. Verificare la corretta pressione di serraggio delle lame dei sezionatori e delle bobine dei circuiti di sgancio degli interruttori di manovra sezionatori.

02.01.17.C02 Verifica apparecchiature di taratura e controllo

Cadenza: *ogni 6 mesi*

Tipologia: *Aggiornamento*

Verificare l'efficienza delle lampade di segnalazione, delle spie di segnalazione dei sezionatori di linea.

MANUTENZIONI ESEGUIBILI DA PERSONALE SPECIALIZZATO

02.01.17.I01 Lubrificazione ingranaggi e contatti

Cadenza: ogni 6 mesi

Lubrificare con vaselina pura i contatti, le pinze e le lame dei sezionatori di linea, gli interruttori di manovra, i sezionatori di messa a terra. Lubrificare con olio grafitato tutti gli ingranaggi e gli apparecchi di manovra.

02.01.17.I02 Pulizia generale

Cadenza: ogni 6 mesi

Pulizia generale degli interruttori di manovra, dei sezionatori di messa a terra, delle lame e delle pinze dei sezionatori di linea.

Unità Tecnologica: 02.02

Pareti interne

Insieme degli elementi tecnici verticali del sistema edilizio aventi funzione di dividere, conformare ed articolare gli spazi interni dell'organismo edilizio.

REQUISITI E PRESTAZIONI (UT)

02.02.R01 (Attitudine al) controllo della condensazione superficiale

Classe di Requisiti: Termici ed igrotermici

Classe di Esigenza: Benessere

Le pareti debbono essere realizzate in modo da evitare la formazione di condensazione sulla superficie interna.

Prestazioni:

La temperatura superficiale T_{si} , presa in considerazione, su tutte le superfici interne delle pareti perimetrali verticali, dovrà risultare maggiore dei valori di temperatura di rugiada o di condensazione del vapor d'acqua presente nell'aria nelle condizioni di umidità relativa e di temperatura dell'aria interna di progetto per il locale preso in esame.

Livello minimo della prestazione:

Per i locali considerati nelle condizioni di progetto, con temperatura dell'aria interna di valore $T_i=20^\circ\text{C}$ ed umidità relativa interna di valore U.R. $\leq 70\%$, la temperatura superficiale interna T_{si} riferita alle pareti perimetrali verticali esterne, in considerazione di una temperatura esterna pari a quella di progetto, dovrà risultare con valore non inferiore ai 14°C .

02.02.R02 Assenza di emissioni di sostanze nocive

Classe di Requisiti: Protezione dagli agenti chimici ed organici

Classe di Esigenza: Sicurezza

Le pareti non debbono in condizioni normali di esercizio emettere sostanze tossiche, polveri, gas o altri odori fastidiosi per gli utenti.

Prestazioni:

I materiali costituenti la parete non devono emettere sostanze nocive a carico degli utenti (in particolare gas, vapori, fibre, polveri, radiazioni, ecc.), né in condizioni normali, né sotto l'azione di temperature elevate, né per impregnazione d'acqua. Non vi devono essere emissioni di composti chimici organici, come la formaldeide, né la diffusione di fibre di vetro. Durante la combustione i materiali costituenti la chiusura non devono dar luogo a fumi tossici. E' da evitare inoltre l'uso di prodotti e materiali a base di amianto.

Livello minimo della prestazione:

Dovranno essere rispettati i seguenti limiti:

- concentrazione limite di formaldeide non superiore a 0,1 p.p.m. ($0,15 \text{ mg/m}^3$);
- per la soglia olfattiva valori non superiori a 0,09 p.p.m. ($0,135 \text{ mg/m}^3$);
- per la soglia di irritazione occhi-naso-gola non superiore 0,66 p.p.m. (1 mg/m^3).

02.02.R03 Attrezzabilità

Classe di Requisiti: Facilità d'intervento

Classe di Esigenza: Funzionalità

Le pareti debbono consentire l'installazione di arredi e attrezzature.

Prestazioni:

Le pareti interne devono essere in grado di sopportare eventuali carichi appesi in modo da consentire l'arredabilità e l'attrezzabilità anche mediante mezzi e dispositivi di fissaggio disposti in vari punti della superficie delle pareti. E' importante inoltre la conoscenza da parte degli utenti delle zone interessate dal passaggio di condutture e/o impianti ove non praticare fori o manomissioni.

Livello minimo della prestazione:

I livelli minimi variano in funzione alle diverse tecnologie utilizzate. E' opportuno comunque che si verifichi la stabilità dei mobili appesi, in particolare per le sollecitazioni dal basso verso l'alto a tutela dell'incolumità dell'utente. Per le altre sollecitazioni si devono applicare le norme previste per i mobili.

02.02.R04 Reazione al fuoco

Classe di Requisiti: Protezione antincendio

Classe di Esigenza: Sicurezza

Livello di partecipazione al fuoco dei materiali combustibili costituenti le pareti.

Prestazioni:

I materiali di rivestimento delle pareti devono essere di classe non superiore a 1 (uno) come previsto dalla classificazione di reazione al fuoco prevista

dal D.M. 26.6.1984 ad eccezione di scale e dei passaggi situati all'interno della stessa unità immobiliare. Le prestazioni di reazione al fuoco dei materiali devono essere certificate da "marchio di conformità" con i dati: del nome del produttore; dell'anno di produzione; della classe di reazione al fuoco; dell'omologazione del Ministero dell'Interno. Per altre aree dell'edificio a rischio incendio (autorimesse, depositi di materiali combustibili, centrale termica, ecc.) valgono le specifiche disposizioni normative in vigore per tali attività.

Livello minimo della prestazione:

I livelli minimi vengono valutati attraverso prove distruttive in laboratorio dei materiali, in particolare:

- attraverso la prova di non combustibilità (UNI ISO 1182);
- attraverso la reazione al fuoco dei materiali sospesi che possono essere investiti da una piccola fiamma su entrambe le facce (UNI 8456);
- attraverso la reazione al fuoco dei materiali che possono essere investiti da una piccola fiamma solamente su una faccia (UNI 8457);
- attraverso la reazione al fuoco dei materiali sottoposti all'azione di una fiamma d'innescio in presenza di calore radiante (UNI 9174).

02.02.R05 Regolarità delle finiture

Classe di Requisiti: Visivi

Classe di Esigenza: Aspetto

Le pareti debbono avere gli strati superficiali in vista privi di difetti, fessurazioni, scagliature o screpolature superficiali e/o comunque esenti da caratteri che possano rendere difficile la lettura formale.

Prestazioni:

Le superfici delle pareti interne non devono presentare anomalie e/o comunque fessurazioni, screpolature, sbollature superficiali, ecc.. Le tonalità dei colori dovranno essere omogenee e non evidenziare eventuali tracce di ripresa di colore e/o comunque di ritocchi.

Livello minimo della prestazione:

I livelli minimi variano in funzione delle varie esigenze di aspetto come: la planarità; l'assenza di difetti superficiali; l'omogeneità di colore; l'omogeneità di brillantezza; l'omogeneità di insudiciamento, ecc..

02.02.R06 Resistenza agli agenti aggressivi

Classe di Requisiti: Protezione dagli agenti chimici ed organici

Classe di Esigenza: Sicurezza

Le pareti non debbono subire dissoluzioni o disgregazioni e mutamenti di aspetto a causa dell'azione di agenti aggressivi chimici.

Prestazioni:

I materiali costituenti i rivestimenti delle pareti non devono deteriorarsi o comunque perdere le prestazioni iniziali in presenza di agenti chimici presenti negli ambienti. I materiali devono comunque consentire le operazioni di pulizia. I rivestimenti plastici ed i prodotti a base di vernici dovranno essere compatibili chimicamente con la base di supporto.

Livello minimo della prestazione:

I livelli minimi variano in funzione dei materiali utilizzati e del loro impiego. Per i rivestimenti in prossimità di apparecchi sanitari, lavabi e lavelli, questi devono avere una resistenza alle macchie secondo i livelli richiesti dalla classe C2 della classificazione UPEC per i rivestimenti da pavimentazione.

02.02.R07 Resistenza agli attacchi biologici

Classe di Requisiti: Protezione dagli agenti chimici ed organici

Classe di Esigenza: Sicurezza

Le pareti a seguito della presenza di organismi viventi (animali, vegetali, microrganismi) non dovranno subire riduzioni di

Prestazioni:

I materiali costituenti le pareti perimetrali e i rivestimenti non devono permettere lo sviluppo di agenti biologici come funghi, larve di insetto, muffe, radici e microrganismi in genere, in modo particolare se impiegati in locali umidi. Devono inoltre resistere all'attacco di eventuali roditori e consentire un'agevole pulizia delle superfici.

Livello minimo della prestazione:

I valori minimi di resistenza agli attacchi biologici variano in funzione dei materiali, dei prodotti utilizzati, delle classi di rischio, delle situazioni generali di servizio, dell'esposizione a umidificazione e del tipo di agente biologico.

DISTRIBUZIONE DEGLI AGENTI BIOLOGICI PER CLASSI DI RISCHIO (UNI EN 335-1)

CLASSE DI RISCHIO: 1;

Situazione generale di servizio: non a contatto con terreno, al coperto (secco);

Descrizione dell'esposizione a umidificazione in servizio: nessuna;

Distribuzione degli agenti biologici: a)funghi: -; b)*insetti: U; c)termiti: L; d)organismi marini: -.

CLASSE DI RISCHIO: 2;

Situazione generale di servizio: non a contatto con terreno, al coperto (rischio di umidificazione);

Descrizione dell'esposizione a umidificazione in servizio: occasionale;

Distribuzione degli agenti biologici: a)funghi: U; b)*insetti: U; c)termiti: L; d)organismi marini: -.

CLASSE DI RISCHIO: 3;

Situazione generale di servizio: non a contatto con terreno, non al coperto;

Descrizione dell'esposizione a umidificazione in servizio: frequente;

Distribuzione degli agenti biologici: a)funghi: U; b)*insetti: U; c)termiti: L; d)organismi marini: -;

CLASSE DI RISCHIO: 4;

Situazione generale di servizio: a contatto con terreno o acqua dolce;

Descrizione dell'esposizione a umidificazione in servizio: permanente;

Distribuzione degli agenti biologici: a)funghi: U; b)*insetti: U; c)termiti: L; d)organismi marini: -.

CLASSE DI RISCHIO: 5;

Situazione generale di servizio: in acqua salata;

Descrizione dell'esposizione a umidificazione in servizio: permanente;

Distribuzione degli agenti biologici: a)funghi: U; b)*insetti: U; c)termiti: L; d)organismi marini: U.

DOVE:

U = universalmente presente in Europa

L = localmente presente in Europa

* il rischio di attacco può essere non significativo a seconda delle particolari situazioni di servizio.

02.02.R08 Resistenza agli urti

Classe di Requisiti: Di stabilità

Classe di Esigenza: Sicurezza

Le pareti debbono essere in grado di sopportare urti (definiti dall'energia cinetica di urti-tipo o convenzionali di corpi duri, come di oggetti scagliati, o molli, come il peso di un corpo che cade) che non debbono compromettere la stabilità della parete, né provocare il distacco di elementi o frammenti pericolosi a carico degli utenti.

Prestazioni:

Le pareti non devono manifestare segni di deterioramento e/o deformazioni permanenti a carico delle finiture (tinteggiatura, rivestimento pellicolare, ecc.) con pericolo di cadute di frammenti di materiale, se sottoposte alle azioni di urti sulla faccia esterna e su quella interna.

Livello minimo della prestazione:

Le pareti devono resistere all'azione di urti sulla faccia interna, prodotti secondo le modalità riportate di seguito che corrispondono a quelle previste dalla norma UNI 9269 P:

TIPO DI PROVA: Urto con corpo duro;

Massa del corpo [Kg] = 0,5;

Energia d'urto applicata [J] = 3;

Note: - ;

TIPO DI PROVA: Urto con corpo molle di grandi dimensioni;

Massa del corpo [Kg] = 50;

Energia d'urto applicata [J] = 300;

Note: Non necessario, per la faccia esterna, oltre il piano terra;

TIPO DI PROVA: Urto con corpo molle di piccole dimensioni;

Massa del corpo [Kg] = 3;

Energia d'urto applicata [J] = 60 - 10 - 30;

Note: Superficie esterna, al piano terra.

02.02.R09 Resistenza ai carichi sospesi

Classe di Requisiti: Di stabilità

Classe di Esigenza: Sicurezza

Le pareti debbono essere in grado di sopportare il peso di carichi appesi minori (ad esempio quadri, insegne, ecc.) o altri di maggiore entità (mensole, arredi, ecc.)

Prestazioni:

Le pareti e/o eventuali contropareti, devono essere in grado di garantire la stabilità ed evitare pericoli a carico dell'utenza per l'azione di carichi sospesi. Inoltre devono essere assicurate tutte le eventuali operazioni di riparazione delle superfici anche nel caso di rimozione degli elementi di fissaggio.

Livello minimo della prestazione:

Le pareti devono essere in grado di garantire la stabilità sotto l'azione di carichi sospesi, in particolare se sottoposte a:

- carico eccentrico di almeno 5 N, applicato a 30 cm dalla superficie tramite una mensola;
- sforzi di strappo, fino a valori di 100 N, del fissaggio per effetto della trazione eseguita perpendicolare alla superficie della parete;
- sforzi verticali di flessione del sistema di fissaggio fino a valori di 400 N.

02.02.R10 Resistenza al fuoco

Classe di Requisiti: Protezione antincendio

Classe di Esigenza: Sicurezza

I materiali costituenti le pareti sottoposti all'azione del fuoco non devono subire trasformazioni chimico-fisiche.

Prestazioni:

Gli elementi strutturali delle pareti devono presentare una resistenza al fuoco (REI) non inferiore a quello determinabile in funzione del carico d'incendio, secondo le modalità specificate nella C.M. dell'Interno 14.9.1961 n.91. Le pareti di aree a rischio specifico interessate l'edificio (depositi di materiali combustibili, autorimesse, centrale termica, locali di vendita, ecc.) dovranno inoltre rispettare le specifiche disposizioni normative vigenti per tali attività.

Livello minimo della prestazione:

In particolare gli elementi costruttivi delle pareti interne devono avere la resistenza al fuoco indicata di seguito, espressa in termini di tempo entro i quali essi conservano stabilità, tenuta alla fiamma e ai fumi e isolamento termico:

Altezza antincendio (m): da 12 a 32 - Classe REI (min): 60;

Altezza antincendio (m): da oltre 32 a 80 - Classe REI (min): 90;

Altezza antincendio (m): oltre 80 - Classe REI (min): 120.

02.02.R11 Resistenza meccanica

Classe di Requisiti: Di stabilità

Classe di Esigenza: Sicurezza

Le pareti devono contrastare in modo efficace la manifestazione di eventuali rotture, o deformazioni rilevanti, causate dall'azione di possibili sollecitazioni.

Prestazioni:

Le pareti devono essere idonee a contrastare in modo concreto il prodursi di eventuali rotture o deformazioni rilevanti in conseguenza dell'azione di sollecitazioni meccaniche che possono in un certo modo comprometterne la durata e la funzionalità nel tempo e costituire pericolo per la sicurezza degli utenti. A tal fine si considerano le seguenti azioni: carichi dovuti al peso proprio, carichi di esercizio, sollecitazioni sismiche, carichi provocati da dilatazioni termiche, eventuali assestamenti e deformazioni di strutturali.

Livello minimo della prestazione:

Per una analisi più approfondita dei livelli minimi rispetto ai vari componenti e materiali costituenti le pareti si rimanda comunque alle prescrizioni di legge e di normative vigenti in materia.

L'Unità Tecnologica è composta dai seguenti Elementi Manutenibili:

° 02.02.01 Pareti in lastre di gesso rivestito ancorate a supporto metallico

° 02.02.02 Tramezzi in laterizio

Elemento Manutenibile: 02.02.01**Pareti in lastre di gesso rivestito ancorate a supporto metallico**

Unità Tecnologica: 02.02

Pareti interne

Si tratta di pareti costituenti le partizioni interne verticali per i luoghi sicuri previsti ad ogni piano dell'edificio scolastico.
Le pareti divisorie hanno un'orditura metallica ed rivestimento in lastre di gesso rivestito atte ad avere una resistenza al fuoco R.E.I. 120

ANOMALIE RISCOINTRABILI**02.02.01.A01 Disgregazione****02.02.01.A02 Distacco****02.02.01.A03 Efflorescenze****02.02.01.A04 Erosione superficiale****02.02.01.A05 Fessurazioni****02.02.01.A06 Macchie e graffi****02.02.01.A07 Penetrazione di umidità****02.02.01.A08 Polverizzazione****CONTROLLI ESEGUIBILI DALL'UTENTE****02.02.01.C01 Controllo generale delle parti a vista***Cadenza: quando occorre**Tipologia: Controllo a vista***MANUTENZIONI ESEGUIBILI DALL'UTENTE****02.02.01.I01 Pulizia***Cadenza: quando occorre*

Pulizia delle superfici e rimozione di sporcizia e macchie mediante ritocchi di pittura e/o ripristino dei rivestimenti.

MANUTENZIONI ESEGUIBILI DA PERSONALE SPECIALIZZATO

02.02.01.102 Riparazione

Cadenza: *quando occorre*

Riparazione di eventuali fessurazioni o crepe mediante la chiusura delle stesse con gesso. Riparazione e rifacimento dei rivestimenti.

Elemento Manutenibile: 02.02.02

Tramezzi in laterizio

Unità Tecnologica: 02.02

Pareti interne

Si tratta di pareti costituenti le partizioni interne verticali, realizzate mediante elementi forati di laterizio di spessore variabile (8-12 cm) legati con malta idraulica per muratura con giunti con andamento regolare con uno spessore di circa 6 mm. Le murature sono eseguite con elementi interi, posati a livello, e con giunti sfalsati rispetto ai sottostanti.

REQUISITI E PRESTAZIONI (EM)

02.02.02.R01 Resistenza meccanica per tramezzi in laterizio

Classe di Requisiti: *Di stabilità*

Classe di Esigenza: *Sicurezza*

Le pareti devono contrastare in modo efficace la manifestazione di eventuali rotture, o deformazioni rilevanti, causate dall'azione di possibili sollecitazioni.

Prestazioni:

Le pareti devono essere idonee a contrastare in modo concreto il prodursi di eventuali rotture o deformazioni rilevanti in conseguenza dell'azione di sollecitazioni meccaniche che possono in un certo modo comprometterne la durata e la funzionalità nel tempo e costituire pericolo per la sicurezza degli utenti. A tal fine si considerano le seguenti azioni: carichi dovuti al peso proprio, carichi di esercizio, sollecitazioni sismiche, carichi provocati da dilatazioni termiche, eventuali assestamenti e deformazioni di strutturali.

Livello minimo della prestazione:

La resistenza caratteristica a compressione, riferita alla sezione netta delle pareti e delle costolature deve risultare non minore di:

- 30 N/mm² nella direzione dei fori;
 - 15 N/mm² nella direzione trasversale ai fori;
- per i blocchi di cui alla categoria a2), e di:
- 15 N/mm² nella direzione dei fori;
 - 5 N/mm² nella direzione trasversale ai fori; per i blocchi di cui alla categoria a1).

La resistenza caratteristica a trazione per flessione dovrà essere non minore di:

- 10 N/mm² per i blocchi di tipo a2);
- 7 N/mm² per i blocchi di tipo a1).

Per una analisi più approfondita dei livelli minimi rispetto ai vari componenti e materiali costituenti le pareti interne si rimanda comunque alle prescrizioni di legge e di normative vigenti in materia.

ANOMALIE RISCONTRABILI

02.02.02.A01 Decolorazione

02.02.02.A02 Disgregazione

02.02.02.A03 Distacco

02.02.02.A04 Efflorescenze

02.02.02.A05 Erosione superficiale

02.02.02.A06 Esfoliazione

02.02.02.A07 Fessurazioni

02.02.02.A08 Macchie e graffiti

02.02.02.A09 Mancanza

02.02.02.A10 Penetrazione di umidità

02.02.02.A11 Polverizzazione

02.02.02.A12 Rigonfiamento

02.02.02.A13 Scheggiature

CONTROLLI ESEGUIBILI DALL'UTENTE

02.02.02.C01 Controllo generale delle parti a vista

Cadenza: ogni 12 mesi

Tipologia: Controllo a vista

MANUTENZIONI ESEGUIBILI DALL'UTENTE

02.02.02.I01 Pulizia

Cadenza: quando occorre

Pulizia delle superfici e rimozione di sporcizia e macchie mediante ritocchi di pittura e/o ripristino dei rivestimenti.

MANUTENZIONI ESEGUIBILI DA PERSONALE SPECIALIZZATO

02.02.02.I02 Riparazione

Cadenza: quando occorre

Riparazione di eventuali fessurazioni o crepe mediante la chiusura delle stesse con malta. Riparazione e rifacimento dei rivestimenti.

Unità Tecnologica: 02.03

Rivestimenti interni

Si tratta di strati funzionali, facenti parte delle chiusure verticali, la cui funzione principale è quella di proteggere il sistema di chiusure interne dalle sollecitazioni interne degli edifici e di assicurare un aspetto uniforme ed ornamentale degli ambienti.

REQUISITI E PRESTAZIONI (UT)

02.03.R01 (Attitudine al) controllo della condensazione superficiale

Classe di Requisiti: Termici ed igrotermici

Classe di Esigenza: Benessere

I rivestimenti interni dovranno essere realizzati in modo da evitare la formazione di condensazione sulla superficie interna.

Prestazioni:

I rivestimenti e gli strati costituenti dovranno limitare e impedire la formazione di fenomeni di condensa in conseguenza dell'azione dei flussi di energia termica che li attraversano.

Livello minimo della prestazione:

I valori minimi variano in funzione dei materiali e del loro impiego. Si prende in considerazione la norma UNI 10350.

02.03.R02 (Attitudine al) controllo dell'inerzia termica

Classe di Requisiti: Termici ed igrotermici

Classe di Esigenza: Benessere

Contribuisce, con l'accumulo di calore, ad assicurare il benessere termico. Un'inerzia più elevata può evitare il veloce abbassamento della temperatura dei locali con riscaldamento ad attenuazione notturna, o la dispersione di calore in locali soggetti a frequenti ricambi d'aria e privi di dispositivi per il recupero del calore.

Prestazioni:

In via qualitativa l'inerzia termica esprime l'attitudine di un edificio (o di una sua parte) ad accumulare calore e riemetterlo successivamente in corrispondenza di una definita variazione di temperatura. I rivestimenti interni sotto l'azione dell'energia termica che tende, in condizioni invernali, ad uscire all'esterno e che tende, in condizioni estive, ad entrare, dovranno contribuire a limitare il flusso di tale energia.

Livello minimo della prestazione:

Da tale punto di vista perciò non si attribuiscono specifici limiti prestazionali ai singoli elementi ma solo all'edificio nel suo complesso.

02.03.R03 Assenza di emissioni di sostanze nocive

Classe di Requisiti: Protezione dagli agenti chimici ed organici

Classe di Esigenza: Sicurezza

I rivestimenti non debbono in condizioni normali di esercizio emettere sostanze tossiche, polveri, gas o altri odori fastidiosi per gli utenti.

Prestazioni:

I materiali costituenti i rivestimenti non devono emettere sostanze nocive per gli utenti (gas, vapori, fibre, polveri, radiazioni nocive ecc.), sia in condizioni normali che sotto l'azione dell'ambiente (temperatura, tasso di umidità, raggi ultravioletti, ecc.). In particolare deve essere assente l'emissione di composti chimici organici, quali la formaldeide, nonché la diffusione di fibre di vetro.

Livello minimo della prestazione:

Dovranno essere rispettati i seguenti limiti:

- concentrazione limite di formaldeide non superiore a 0,1 p.p.m. (0,15 mg/m³);
- per la soglia olfattiva valori non superiori a 0,09 p.p.m. (0,135 mg/m³);
- per la soglia di irritazione occhi-naso-gola non superiore 0,66 p.p.m. (1 mg/m³).

02.03.R04 Attrezzabilità

Classe di Requisiti: Facilità d'intervento

Classe di Esigenza: Funzionalità

Le pareti ed i rivestimenti debbono consentire l'installazione di attrezzature.

Prestazioni:

I rivestimenti dovranno consentire modifiche di conformazione geometrica e l'inserimento di attrezzatura (corpi illuminanti, impianti, tubazioni, ecc.) attraverso semplici operazioni di montaggio e smontaggio.

Livello minimo della prestazione:

Non vi sono livelli minimi prestazionali specifici.

02.03.R05 Isolamento acustico

Classe di Requisiti: Acustici

Classe di Esigenza: Benessere

I rivestimenti dovranno fornire una adeguata resistenza al passaggio dei rumori.

Prestazioni:

I rivestimenti di una parete che separano due ambienti adiacenti, sottoposti all'azione dell'energia sonora aerea che può manifestarsi in uno dei due ambienti, dovranno contribuire alla riduzione di trasmissione di quest'ultima nell'ambiente contiguo attraverso le pareti.

Le prestazioni di una chiusura esterna, ai fini dell'isolamento acustico ai rumori esterni, possono essere valutate facendo riferimento all'indice del potere fonoisolante R_w che essa possiede (dove $R = 10 \log (W_1/W_2)$ dove W_1 e W_2 sono rispettivamente la potenza acustica incidente sulla chiusura e quella trasmessa dall'altro lato. Facendo riferimento ai soli valori relativi alla frequenza di 500 Hz la relazione suddetta definisce l'indice di valutazione del potere fonoisolante, R_w).

In relazione a tale grandezza, sono ammesse soltanto chiusure in grado di assicurare un valore di $R_w = 40$ dB e concorrere all'isolamento acustico standardizzato D_nT_w dell'intera facciata (L'isolamento acustico standardizzato D_nT fra due ambienti e tra un ambiente e l'esterno è definito dalla relazione $D_nT = L_1 - L_2 + 10 \log (T/T_0)$ dove L_1 ed L_2 sono i livelli di pressione sonora nei due ambienti, T è il tempo di riverberazione del locale ricevente mentre T_0 è convenzionalmente assunto pari a 0,5 s. Facendo riferimento ai soli valori relativi alla frequenza di 500 Hz la relazione suddetta definisce l'indice di valutazione dell'isolamento acustico standardizzato, D_nT_w) in modo che esso corrisponda a quanto riportato a seguito.

GRANDEZZE DI RIFERIMENTO: DEFINIZIONI, METODI DI CALCOLO E MISURE

Le grandezze che caratterizzano i requisiti acustici passivi degli edifici sono:

1. il tempo di riverberazione (T), definito dalla norma ISO 3382:1975;
2. il potere fonoisolante apparente di elementi di separazione tra ambienti (R), definito dalla norma EN ISO 140-5:1996;
3. l'isolamento acustico standardizzato di facciata ($D_{2m,nT}$), definito da:

$$D_{2m,nT} = D_{2m} + 10 \log T/T_0$$

dove:

$D_{2m} = L_{1,2m} - L_2$ è la differenza di livello;

$L_{1,2m}$ è il livello di pressione sonora esterno a 2 metri dalla facciata, prodotto da rumore da traffico se prevalente, o da altoparlante con incidenza del suono di 45° sulla facciata;

L_2 è il livello di pressione sonora medio nell'ambiente ricevente, valutato a partire dai livelli misurati nell'ambiente ricevente mediante la seguente formula:

- Sommatoria ($i=1; i=n$) $10^{(L_i/10)}$

le misure dei livelli L_i devono essere eseguite in numero di n per ciascuna banda di terzi di ottava. Il numero n è il numero intero immediatamente superiore ad un decimo del volume dell'ambiente; in ogni caso, il valore minimo di n è cinque;

T è il tempo di riverberazione nell'ambiente ricevente, in secondi;

T_0 è il tempo di riverberazione di riferimento assunto, pari a 0,5 s;

4. il livello di rumore di calpestio di solai normalizzato (L_n) definito dalla norma EN ISO 140-6: 1996:

5. L_{ASmax} : livello massimo di pressione sonora ponderata A con costante di tempo slow;

6. L_{Aeq} : livello continuo equivalente di pressione sonora ponderata A.

Gli indici di valutazione che caratterizzano i requisiti acustici passivi degli edifici sono:

- a. indice del potere fonoisolante apparente di partizioni fra ambienti (R_w) da calcolare secondo le norme UNI EN ISO 140-1; UNI EN ISO 140-3; UNI EN ISO 140-4;
- b. indice dell'isolamento acustico standardizzato di facciata ($D_{2m,nT,w}$) da calcolare secondo le stesse procedure di cui al precedente punto a;
- c. indici del livello di rumore di calpestio di solai, normalizzato (L_n,w) da calcolare secondo la procedura descritta dalla norma UNI EN ISO 140-1; UNI EN ISO 140-6; UNI EN ISO 140-7; UNI EN ISO 140-8;

D.P.C.M. 5.12.1997 "DETERMINAZIONE DEI REQUISITI ACUSTICI PASSIVI DEGLI EDIFICI"

TABELLA A - CLASSIFICAZIONE DEGLI AMBIENTI ABITATIVI (art.2)

- categoria A: edifici adibiti a residenza o assimilabili;
- categoria B: edifici adibiti ad uffici e assimilabili;
- categoria C: edifici adibiti ad alberghi, pensioni ed attività assimilabili;
- categoria D: edifici adibiti ad ospedali, cliniche, case di cura e assimilabili;
- categoria E: edifici adibiti ad attività scolastiche a tutti i livelli e assimilabili;
- categoria F: edifici adibiti ad attività ricreative o di culto o assimilabili;
- categoria G: edifici adibiti ad attività commerciali o assimilabili.

TABELLA B - REQUISITI ACUSTICI PASSIVI DEGLI EDIFICI, DEI LORO COMPONENTI E DEGLI IMPIANTI TECNOLOGICI

CATEGORIA DI CUI ALLA "Tabella A": D;

Parametri: R_w (*)=55; $D_{2m,nT,w}$ =45; L_{nw} =58; L_{ASmax} =35; L_{Aeq} =25.

CATEGORIA DI CUI ALLA "Tabella A": A,C;

Parametri: R_w (*)=50; $D_{2m,nT,w}$ =40; L_{nw} =63; L_{ASmax} =35; L_{Aeq} =35.

CATEGORIA DI CUI ALLA "Tabella A": E;

Parametri: R_w (*)=50; $D_{2m,nT,w}$ =48; L_{nw} =58; L_{ASmax} =35; L_{Aeq} =25.

CATEGORIA DI CUI ALLA "Tabella A": B,F,G;

Parametri: R_w (*)=50; $D_{2m,nT,w}$ =42; L_{nw} =55; L_{ASmax} =35; L_{Aeq} =35.

(*) Valori di R_w riferiti a elementi di separazione tra due distinte unità immobiliari.

D.P.C.M. 1.3.1991 - LIMITI MASSIMI DI IMMISSIONE NELLE SEI ZONE ACUSTICHE, ESPRESSI COME LIVELLO EQUIVALENTE IN dB(A)

CLASSE DI DESTINAZIONE D'USO DEL TERRITORIO: I (Aree particolarmente protette)

Tempi di riferimento: Diurno=50; Notturno=40.

CLASSE DI DESTINAZIONE D'USO DEL TERRITORIO: II (Aree prevalentemente residenziali)

Tempi di riferimento: Diurno=55; Notturno=45.

CLASSE DI DESTINAZIONE D'USO DEL TERRITORIO: III (Aree di tipo misto)

Tempi di riferimento: Diurno=60; Notturno=50.

CLASSE DI DESTINAZIONE D'USO DEL TERRITORIO: IV (Aree di intensa attività umana)

Tempi di riferimento: Diurno=65; Notturno=55.

CLASSE DI DESTINAZIONE D'USO DEL TERRITORIO: V (Aree prevalentemente industriali)

Tempi di riferimento: Diurno=70; Notturno=60.

CLASSE DI DESTINAZIONE D'USO DEL TERRITORIO: VI (Aree esclusivamente industriali)

Tempi di riferimento: Diurno=70; Notturno=70.

VALORI LIMITE DI EMISSIONE L_{eq} [dB(A)] (art.2)

CLASSE DI DESTINAZIONE D'USO DEL TERRITORIO: I (Aree particolarmente protette)

Tempi di riferimento: Diurno(06.00-22.00)=45; Notturno(22.00-06.00)=35.

CLASSE DI DESTINAZIONE D'USO DEL TERRITORIO: II (Aree prevalentemente residenziali)

Tempi di riferimento: Diurno(06.00-22.00)=50; Notturno(22.00-06.00)=40.

CLASSE DI DESTINAZIONE D'USO DEL TERRITORIO: III (Aree di tipo misto)

Tempi di riferimento: Diurno(06.00-22.00)=55; Notturno(22.00-06.00)=45.

CLASSE DI DESTINAZIONE D'USO DEL TERRITORIO: IV (Aree di intensa attività umana)

Tempi di riferimento: Diurno(06.00-22.00)=60; Notturno(22.00-06.00)=50.

CLASSE DI DESTINAZIONE D'USO DEL TERRITORIO: V (Aree prevalentemente industriali)

Tempi di riferimento: Diurno(06.00-22.00)=65; Notturno(22.00-06.00)=55.

CLASSE DI DESTINAZIONE D'USO DEL TERRITORIO: VI (Aree esclusivamente industriali)

Tempi di riferimento: Diurno(06.00-22.00)=65; Notturno(22.00-06.00)=65.

VALORI DI QUALITÀ L_{eq} IN dB(A) (art.7)

CLASSE DI DESTINAZIONE D'USO DEL TERRITORIO: I (Aree particolarmente protette)

Tempi di riferimento: Diurno(06.00-22.00)=47; Notturno(22.00-06.00)=37.

CLASSE DI DESTINAZIONE D'USO DEL TERRITORIO: II (Aree prevalentemente residenziali)

Tempi di riferimento: Diurno(06.00-22.00)=52; Notturno(22.00-06.00)=42.

CLASSE DI DESTINAZIONE D'USO DEL TERRITORIO: III (Aree di tipo misto)

Tempi di riferimento: Diurno(06.00-22.00)=57; Notturno(22.00-06.00)=47.

CLASSE DI DESTINAZIONE D'USO DEL TERRITORIO: IV (Aree di intensa attività umana)

Tempi di riferimento: Diurno(06.00-22.00)=62; Notturno(22.00-06.00)=52.

CLASSE DI DESTINAZIONE D'USO DEL TERRITORIO: V (Aree prevalentemente industriali)

Tempi di riferimento: Diurno(06.00-22.00)=67; Notturno(22.00-06.00)=57.

CLASSE DI DESTINAZIONE D'USO DEL TERRITORIO: VI (Aree esclusivamente industriali)

Tempi di riferimento: Diurno(06.00-22.00)=70; Notturno(22.00-06.00)=70.

Livello minimo della prestazione:

Sono ammesse soltanto chiusure in grado di assicurare un valore di $R_w \geq 40$ dB come da tabella.

TABELLA A - CLASSIFICAZIONE DEGLI AMBIENTI ABITATIVI (art.2)

- categoria A: edifici adibiti a residenza o assimilabili;
- categoria B: edifici adibiti ad uffici e assimilabili;
- categoria C: edifici adibiti ad alberghi, pensioni ed attività assimilabili;
- categoria D: edifici adibiti ad ospedali, cliniche, case di cura e assimilabili;
- categoria E: edifici adibiti ad attività scolastiche a tutti i livelli e assimilabili;
- categoria F: edifici adibiti ad attività ricreative o di culto o assimilabili;
- categoria G: edifici adibiti ad attività commerciali o assimilabili.

TABELLA B - REQUISITI ACUSTICI PASSIVI DEGLI EDIFICI, DEI LORO COMPONENTI E DEGLI IMPIANTI TECNOLOGICI

CATEGORIA DI CUI ALLA "Tabella A": D;

Parametri: R_w (*)=55; D 2m,nT,w=45; L_{nw}=58; L AS_{max}=35; L A_{eq}=25.

CATEGORIA DI CUI ALLA "Tabella A": A,C;

Parametri: R_w (*)=50; D 2m,nT,w=40; L_{nw}=63; L AS_{max}=35; L A_{eq}=35.

CATEGORIA DI CUI ALLA "Tabella A": E;

Parametri: R_w (*)=50; D 2m,nT,w=48; L_{nw}=58; L AS_{max}=35; L A_{eq}=25.

CATEGORIA DI CUI ALLA "Tabella A": B,F,G;

Parametri: R_w (*)=50; D 2m,nT,w=42; L_{nw}=55; L AS_{max}=35; L A_{eq}=35.

(*) Valori di R_w riferiti a elementi di separazione tra due distinte unità immobiliari.

02.03.R06 Isolamento termico

Classe di Requisiti: Termici ed igrotermici

Classe di Esigenza: Benessere

I rivestimenti dovranno conservare la superficie interna a temperature vicine a quelle dell'aria ambiente tale da evitare che vi siano pareti fredde e comunque fenomeni di condensazione superficiale.

Prestazioni:

I rivestimenti di pareti e soffitti sottoposti all'azione dell'energia termica che tende ad uscire all'esterno (in condizioni invernali) e che tende ad entrare (in condizioni estive), dovranno contribuire a limitare il flusso di energia per raggiungere le condizioni termiche di benessere ambientale. Le

prestazioni relative all'isolamento termico di una parete sono valutabili:

- attraverso il calcolo del coefficiente di trasmissione termica tenendo conto delle grandezze riportate nella UNI 7357.

Livello minimo della prestazione:

Pur non stabilendo specifici limiti prestazionali per le singole chiusure ai fini del contenimento delle dispersioni, tuttavia i valori di U e kl devono essere tali da concorrere a contenere il coefficiente volumico di dispersione Cd dell'intero edificio e quello dei singoli locali nei limiti previsti dalle leggi e normative vigenti.

02.03.R07 Permeabilità all'aria

Classe di Requisiti: Termici ed igrotermici

Classe di Esigenza: Benessere

I rivestimenti dovranno controllare il passaggio dell'aria a protezione degli ambienti interni e permettere la giusta ventilazione attraverso delle aperture.

Prestazioni:

Le prestazioni si misurano sulla classificazione basata sul confronto tra la permeabilità all'aria del campione sottoposto a prova riferito all'intera area, e la permeabilità all'aria riferita alla lunghezza dei lati apribili. In particolare si rimanda alle norme UNI EN 12207, UNI EN 12208, UNI EN 12210.

Livello minimo della prestazione:

I livelli prestazionali variano in funzione delle classi, della permeabilità all'aria di riferimento a 100 Pa misurata in m³/hm² e della pressione massima di prova misurata in Pa.

02.03.R08 Reazione al fuoco

Classe di Requisiti: Protezione antincendio

Classe di Esigenza: Sicurezza

Livello di partecipazione al fuoco dei materiali combustibili costituenti i rivestimenti.

Prestazioni:

I materiali di rivestimento delle pareti devono essere di classe non superiore a 1 (uno) come previsto dalla classificazione di reazione al fuoco prevista dal D.M. 26.6.1984 ad eccezione di scale e dei passaggi situati all'interno della stessa unità immobiliare. Le prestazioni di reazione al fuoco dei materiali devono essere certificate da "marchio di conformità" con i dati: del nome del produttore; dell'anno di produzione; della classe di reazione al fuoco; dell'omologazione del Ministero dell'Interno. Per altre aree dell'edificio a rischio incendio (autorimesse, depositi di materiali combustibili, centrale termica, ecc.) valgono le specifiche disposizioni normative in vigore per tali attività.

Livello minimo della prestazione:

I livelli minimi vengono valutati attraverso prove distruttive in laboratorio dei materiali, in particolare:

- attraverso la prova di non combustibilità (UNI ISO 1182);
- attraverso la reazione al fuoco dei materiali sospesi che possono essere investiti da una piccola fiamma su entrambe le facce (UNI 8456);
- attraverso la reazione al fuoco dei materiali che possono essere investiti da una piccola fiamma solamente su una faccia (UNI 8457);
- attraverso la reazione al fuoco dei materiali sottoposti all'azione di una fiamma d'innescio in presenza di calore radiante (UNI 9174).

02.03.R09 Regolarità delle finiture

Classe di Requisiti: Visivi

Classe di Esigenza: Aspetto

I rivestimenti debbono avere gli strati superficiali in vista privi di difetti, fessurazioni, scagliature o screpolature superficiali e/o comunque esenti da caratteri che possano rendere difficile la lettura formale.

Prestazioni:

Le superfici dei rivestimenti non devono presentare anomalie e/o comunque fessurazioni, screpolature, sbollature superficiali, ecc.. Le tonalità dei colori dovranno essere omogenee e non evidenziare eventuali tracce di ripresa di colore e/o comunque di ritocchi. Per i rivestimenti ceramici valgono le specifiche relative alle caratteristiche di aspetto e dimensionali di cui alla norma UNI EN ISO 10545-2.

Livello minimo della prestazione:

I livelli minimi variano in funzione delle varie esigenze di aspetto come: la planarità; l'assenza di difetti superficiali; l'omogeneità di colore; l'omogeneità di brillantezza; l'omogeneità di insudiciamento, ecc..

02.03.R10 Resistenza agli agenti aggressivi

Classe di Requisiti: Protezione dagli agenti chimici ed organici

Classe di Esigenza: Sicurezza

I rivestimenti non dovranno subire dissoluzioni o disgregazioni e mutamenti di aspetto a causa dell'azione di agenti aggressivi chimici.

Prestazioni:

I materiali costituenti i rivestimenti esterni ed interni delle pareti perimetrali non devono deteriorarsi o comunque perdere le prestazioni iniziali in presenza di agenti chimici presenti negli ambienti. I materiali devono comunque consentire le operazioni di pulizia. I rivestimenti plastici ed i prodotti a base di vernici dovranno essere compatibili chimicamente con la base di supporto.

Livello minimo della prestazione:

I livelli minimi variano in funzione dei materiali utilizzati e del loro impiego.

02.03.R11 Resistenza agli attacchi biologici

Classe di Requisiti: Protezione dagli agenti chimici ed organici

Classe di Esigenza: Sicurezza

I rivestimenti a seguito della presenza di organismi viventi (animali, vegetali, microrganismi) non dovranno subire riduzioni di

Prestazioni:

I materiali costituenti i rivestimenti non devono permettere lo sviluppo dei funghi, larve di insetto, muffe, radici e microrganismi in genere, anche quando impiegati in locali umidi. In ogni caso non devono deteriorarsi sotto l'attacco dei suddetti agenti biologici, resistere all'attacco di eventuali roditori e consentire un'agevole pulizia delle superfici.

Livello minimo della prestazione:

I valori minimi di resistenza agli attacchi biologici variano in funzione dei materiali, dei prodotti utilizzati, delle classi di rischio, delle situazioni generali di servizio, dell'esposizione a umidificazione e del tipo di agente biologico.

DISTRIBUZIONE DEGLI AGENTI BIOLOGICI PER CLASSI DI RISCHIO (UNI EN 335-1)

CLASSE DI RISCHIO: 1;

Situazione generale di servizio: non a contatto con terreno, al coperto (secco);

Descrizione dell'esposizione a umidificazione in servizio: nessuna;

Distribuzione degli agenti biologici: a)funghi: -; b)*insetti: U; c)termiti: L; d)organismi marini: -.

CLASSE DI RISCHIO: 2;

Situazione generale di servizio: non a contatto con terreno, al coperto (rischio di umidificazione);

Descrizione dell'esposizione a umidificazione in servizio: occasionale;

Distribuzione degli agenti biologici: a)funghi: U; b)*insetti: U; c)termiti: L; d)organismi marini: -.

CLASSE DI RISCHIO: 3;

Situazione generale di servizio: non a contatto con terreno, non al coperto;

Descrizione dell'esposizione a umidificazione in servizio: frequente;

Distribuzione degli agenti biologici: a)funghi: U; b)*insetti: U; c)termiti: L; d)organismi marini: -;

CLASSE DI RISCHIO: 4;

Situazione generale di servizio: a contatto con terreno o acqua dolce;

Descrizione dell'esposizione a umidificazione in servizio: permanente;

Distribuzione degli agenti biologici: a)funghi: U; b)*insetti: U; c)termiti: L; d)organismi marini: -.

CLASSE DI RISCHIO: 5;

Situazione generale di servizio: in acqua salata;

Descrizione dell'esposizione a umidificazione in servizio: permanente;

Distribuzione degli agenti biologici: a)funghi: U; b)*insetti: U; c)termiti: L; d)organismi marini: U.

DOVE:

U = universalmente presente in Europa

L = localmente presente in Europa

* il rischio di attacco può essere non significativo a seconda delle particolari situazioni di servizio.

02.03.R12 Resistenza agli urti

Classe di Requisiti: Di stabilità

Classe di Esigenza: Sicurezza

I rivestimenti unitamente alle pareti dovranno essere in grado di sopportare urti (definiti dall'energia cinetica di urti-tipo o convenzionali di corpi duri, come di oggetti scagliati, o molli, come il peso di un corpo che cade) che non debbono compromettere la stabilità della parete, né provocare il distacco di elementi o frammenti pericolosi a carico degli utenti.

Prestazioni:

Sottoposte alle azioni di urti sulla faccia esterna e su quella interna, i rivestimenti unitamente alle pareti non dovranno manifestare deterioramenti della finitura (tinteggiatura, rivestimento pellicolare, ecc.) né deformazioni permanenti, anche limitate, o fessurazioni, senza pericolo di cadute di frammenti, anche leggere.

Livello minimo della prestazione:

I rivestimenti unitamente alle pareti dovranno resistere all'azione di urti sulla faccia esterna ed interna, prodotti secondo le modalità riportate di seguito che corrispondono a quelle previste dalla norma UNI 9269 P:

TIPO DI PROVA: Urto con corpo duro;

Massa del corpo [Kg] = 0,5;

Energia d'urto applicata [J] = 3;

Note: - ;

TIPO DI PROVA: Urto con corpo molle di grandi dimensioni;

Massa del corpo [Kg] = 50;

Energia d'urto applicata [J] = 300;

Note: Non necessario, per la faccia esterna, oltre il piano terra;

TIPO DI PROVA: Urto con corpo molle di piccole dimensioni;

Massa del corpo [Kg] = 3;

Energia d'urto applicata [J] = 60 - 10 - 30;

Note: Superficie esterna, al piano terra.

02.03.R13 Resistenza ai carichi sospesi

Classe di Requisiti: Di stabilità

Classe di Esigenza: Sicurezza

I rivestimenti unitamente alle pareti debbono essere in grado di sopportare il peso di carichi appesi minori (ad esempio quadri, insegne, ecc.) o altri di maggiore entità (mensole, arredi, ecc.)

Prestazioni:

I rivestimenti unitamente alle pareti e/o eventuali contropareti, devono essere in grado di garantire la stabilità ed evitare pericoli a carico dell'utenza per l'azione di carichi sospesi. Inoltre devono essere assicurate tutte le eventuali operazioni di riparazione delle superfici anche nel caso di rimozione degli elementi di fissaggio.

Livello minimo della prestazione:

I rivestimenti unitamente alle pareti devono essere in grado di garantire la stabilità sotto l'azione di carichi sospesi, in particolare se sottoposte a:

- carico eccentrico di almeno 5 N, applicato a 30 cm dalla superficie tramite una mensola;
- sforzi di strappo, fino a valori di 100 N, del fissaggio per effetto della trazione eseguita perpendicolare alla superficie della parete;
- sforzi verticali di flessione del sistema di fissaggio fino a valori di 400 N.

02.03.R14 Resistenza al fuoco

Classe di Requisiti: Protezione antincendio

Classe di Esigenza: Sicurezza

I materiali costituenti i rivestimenti, sottoposti all'azione del fuoco non devono subire trasformazioni chimico-fisiche.

Prestazioni:

I rivestimenti unitamente agli elementi strutturali delle pareti devono presentare una resistenza al fuoco (REI) non inferiore a quello determinabile in funzione del carico d'incendio, secondo le modalità specificate nella C.M. dell'Interno 14.9.1961 n.91. Le pareti di aree a rischio specifico pertinenti l'edificio (autorimesse, locali di esposizione e vendita, depositi di materiali combustibili, centrale termica, ecc.) devono inoltre rispettare le specifiche disposizioni normative in vigore per tali attività.

Livello minimo della prestazione:

In particolare i rivestimenti unitamente agli elementi costruttivi delle pareti devono avere la resistenza al fuoco indicata di seguito, espressa in termini di tempo entro il quale conservano stabilità, tenuta alla fiamma e ai fumi e isolamento termico:

Altezza antincendio (m): da 12 a 32 - Classe REI (min): 60;

Altezza antincendio (m): da oltre 32 a 80 - Classe REI (min): 90;

Altezza antincendio (m): oltre 80 - Classe REI (min): 120.

02.03.R15 Resistenza meccanica

Classe di Requisiti: Di stabilità

Classe di Esigenza: Sicurezza

I rivestimenti unitamente alle pareti dovranno limitare la manifestazione di eventuali rotture, o deformazioni rilevanti, causate dall'azione di possibili sollecitazioni.

Prestazioni:

I rivestimenti unitamente alle pareti dovranno essere idonei a limitare il prodursi di rotture o deformazioni gravi sotto l'azione di sollecitazioni meccaniche in modo da assicurare la durata e la funzionalità nel tempo senza pregiudicare la sicurezza degli utenti. A tal fine si considerano le seguenti azioni: carichi dovuti al peso proprio e di esercizio, sollecitazioni da impatto, carichi dovuti a dilatazioni termiche, assestamenti e deformazioni di strutture portanti.

Livello minimo della prestazione:

Per una analisi più approfondita dei livelli minimi rispetto ai vari componenti e materiali costituenti i rivestimenti si rimanda alle prescrizioni di legge e di normative vigenti in materia.

L'Unità Tecnologica è composta dai seguenti Elementi Manutenibili:

° 02.03.01 Intonaco

° 02.03.02 Rivestimenti e prodotti ceramici

° 02.03.03 Tinteggiature e decorazioni

Elemento Manutenibile: 02.03.01

Intonaco

Unità Tecnologica: 02.03

Rivestimenti interni

Si tratta di un sottile strato di malta la cui funzione è quella di rivestimento nelle strutture edilizie. Svolge inoltre la funzione di protezione dai fattori ambientali è allo stesso tempo protettiva e decorativa. Il rivestimento a intonaco è comunque una superficie che va rinnovata periodicamente e in condizioni normali esso fornisce prestazioni accettabili per 20 - 30 anni. La malta per intonaco è costituita da leganti (cemento, calce idraulica, calce aerea, gesso) e da un inerte (sabbia) e da acqua nelle giuste proporzioni a secondo del tipo di intonaco; vengono, in alcuni casi, inoltre aggiunti all'impasto additivi che restituiscono all'intonaco particolari qualità a secondo del tipo d'impiego. Nell'intonaco tradizionale a tre strati il primo, detto rinzaffo, svolge la funzione di aggrappo al supporto e di grossolano livellamento; il secondo, detto arriccio, costituisce il corpo dell'intonaco la cui funzione è di resistenza meccanica e di tenuta all'acqua; il terzo strato, detto finitura, rappresenta la finitura superficiale e contribuisce a creare una prima barriera la cui funzione è quella di opporsi alla penetrazione dell'acqua e delle sostanze aggressive. Gli intonaci per interni possono suddividersi in intonaci ordinari e intonaci speciali. A loro volta i primi possono ulteriormente suddividersi in intonaci miscelati in cantiere ed in intonaci premiscelati; i secondi invece in intonaci additivati, intonaci a stucco o lucidi, intonaci plastici o rivestimenti plastici continui ed infine intonaci monostrato.

ANOMALIE RISCONTRABILI

02.03.01.A01 Bolle d'aria

02.03.01.A02 Decolorazione

02.03.01.A03 Deposito superficiale

02.03.01.A04 Disgregazione

02.03.01.A05 Distacco

02.03.01.A06 Efflorescenze

02.03.01.A07 Erosione superficiale

02.03.01.A08 Esfoliazione

02.03.01.A09 Fessurazioni

02.03.01.A10 Macchie e graffi

02.03.01.A11 Mancanza

02.03.01.A12 Penetrazione di umidità

02.03.01.A13 Polverizzazione

02.03.01.A14 Rigonfiamento

CONTROLLI ESEGUIBILI DALL'UTENTE

02.03.01.C01 Controllo generale delle parti a vista*Cadenza: ogni mese**Tipologia: Controllo a vista***MANUTENZIONI ESEGUIBILI DA PERSONALE SPECIALIZZATO****02.03.01.I01 Pulizia delle superfici***Cadenza: quando occorre*

Pulizia delle superfici mediante lavaggio ad acqua e detersivi adatti al tipo di intonaco. Rimozioni di macchie, o depositi superficiali mediante spazzolatura o mezzi meccanici.

02.03.01.I02 Sostituzione delle parti più soggette ad usura*Cadenza: quando occorre*

Sostituzione delle parti più soggette ad usura o altre forme di degrado mediante l'asportazione delle aree più degradate, pulizia delle parti sottostanti mediante spazzolatura e preparazione della base di sottofondo previo lavaggio. Ripresa dell'area con materiali adeguati e/o comunque simili all'intonaco originario ponendo particolare attenzione a non alterare l'aspetto visivo cromatico delle superfici.

Elemento Manutenibile: 02.03.02**Rivestimenti e prodotti ceramici****Unità Tecnologica: 02.03****Rivestimenti interni**

Impiegati come rivestimenti di pareti con elementi in lastre o piastrelle ceramiche prodotte con argille, silice, fondenti, coloranti e altre materie prime minerali. Tra i materiali ceramici utilizzati come rivestimenti ricordiamo le maioliche, le terraglie, i grès naturale o rosso, i klinker. Gli elementi in lastre o piastrelle ceramiche hanno caratteristiche di assorbimento, resistenza e spessore diverso.

ANOMALIE RISCONTRABILI**02.03.02.A01 Decolorazione****02.03.02.A02 Deposito superficiale****02.03.02.A03 Disgregazione****02.03.02.A04 Distacco****02.03.02.A05 Efflorescenze****02.03.02.A06 Erosione superficiale****02.03.02.A07 Esfoliazione****02.03.02.A08 Fessurazioni**

02.03.02.A09 Macchie e graffiti**02.03.02.A10 Mancanza****02.03.02.A11 Penetrazione di umidità****02.03.02.A12 Polverizzazione****02.03.02.A13 Rigonfiamento****CONTROLLI ESEGUIBILI DALL'UTENTE****02.03.02.C01 Controllo generale delle parti a vista***Cadenza: ogni 12 mesi**Tipologia: Controllo a vista***MANUTENZIONI ESEGUIBILI DA PERSONALE SPECIALIZZATO****02.03.02.I01 Pulizia delle superfici***Cadenza: quando occorre*

Pulizia e rimozione dello sporco superficiale mediante lavaggio, ed eventualmente spazzolatura, degli elementi con detergenti adatti al tipo di rivestimento.

02.03.02.I02 Pulizia e reintegro giunti*Cadenza: quando occorre*

Pulizia dei giunti mediante spazzolatura manuale. Reintegro dei giunti degradati mediante nuova listellatura.

02.03.02.I03 Sostituzione degli elementi degradati*Cadenza: quando occorre*

Sostituzione degli elementi usurati, rotti, sollevati o scollati con altri analoghi previa preparazione del sottostante piano di posa. Reintegro dei giunti degradati mediante nuova listellatura. Ripristino delle sigillature deteriorate mediante rimozione delle vecchie e sostituzione con sigillanti idonei.

Elemento Manutenibile: 02.03.03**Tinteggiature e decorazioni****Unità Tecnologica: 02.03****Rivestimenti interni**

La vasta gamma delle tinteggiature o pitture varia a secondo delle superfici e degli ambienti dove trovano utilizzazione. Per gli ambienti interni di tipo rurale si possono distinguere le pitture a calce, le pitture a colla, le idropitture, le pitture ad olio; per gli ambienti di tipo urbano si possono distinguere le pitture alchidiche, le idropitture acrilviniliche (tempere); per le tipologie industriali si hanno le idropitture acriliche, le pitture siliconiche, le pitture epossidiche, le pitture viniliche, ecc. Le decorazioni trovano il loro impiego particolarmente per gli elementi di finitura interna o comunque a vista. La vasta gamma di materiali e di forme varia a secondo dell'utilizzo e degli ambienti d'impiego. Possono essere elementi prefabbricati, lapidei, gessi, laterizi, ecc.

ANOMALIE RISCONTRABILI

02.03.03.A01 Bolle d'aria

02.03.03.A02 Decolorazione

02.03.03.A03 Deposito superficiale

02.03.03.A04 Disgregazione

02.03.03.A05 Distacco

02.03.03.A06 Efflorescenze

02.03.03.A07 Erosione superficiale

02.03.03.A08 Fessurazioni

02.03.03.A09 Macchie e graffiti

02.03.03.A10 Mancanza

02.03.03.A11 Penetrazione di umidità

02.03.03.A12 Polverizzazione

02.03.03.A13 Rigonfiamento

CONTROLLI ESEGUIBILI DALL'UTENTE

02.03.03.C01 Controllo generale delle parti a vista

Cadenza: ogni 12 mesi

Tipologia: Controllo a vista

MANUTENZIONI ESEGUIBILI DA PERSONALE SPECIALIZZATO

02.03.03.I01 Ritinteggiatura coloritura

Cadenza: quando occorre

Ritinteggiature delle superfici con nuove pitture previa carteggiatura e sverniciatura, stuccatura dei paramenti e preparazione del fondo mediante applicazione, se necessario, di prevernici fissanti. Le modalità di ritinteggiatura, i prodotti, le attrezzature variano comunque in funzione delle superfici e dei materiali costituenti.

02.03.03.I02 Sostituzione degli elementi decorativi degradati

Cadenza: quando occorre

Sostituzione degli elementi decorativi usurati o rotti con altri analoghi o se non possibile riparazione dei medesimi con tecniche appropriate tali da non alterare gli aspetti geometrici-cromatici delle superfici di facciata. Sostituzione e verifica dei relativi ancoraggi.

Unità Tecnologica: 02.04

Infissi interni

Gli infissi interni hanno per scopo quello di permettere il controllo della comunicazione tra gli spazi interni dell'organismo edilizio. In particolare l'utilizzazione dei vari ambienti in modo da permettere o meno il passaggio di persone, cose, luce naturale ed aria tra i vari ambienti interni.

REQUISITI E PRESTAZIONI (UT)

02.04.R01 (Attitudine al) controllo delle dispersioni elettriche

Classe di Requisiti: Protezione elettrica

Classe di Esigenza: Sicurezza

Gli infissi devono essere in grado di controllare e disperdere eventuali scariche elettriche e/o comunque pericoli di folgorazioni, a carico degli utenti, per contatto diretto.

Prestazioni:

Gli infissi realizzati in materiale metallico e comunque in grado di condurre elettricità qualora, secondo la norma CEI 64-8, siano da considerarsi come "massa estranea" in quanto capaci di immettere il potenziale di terra, devono essere realizzati mediante collegamenti equipotenziali con l'impianto di terra predisposto per l'edificio, collegando al conduttore dell'impianto di terra solamente il telaio metallico dell'infisso, evitando all'utenza qualsiasi pericolo di folgorazioni da contatto.

Livello minimo della prestazione:

Essi variano in funzione delle modalità di progetto.

02.04.R02 Isolamento acustico

Classe di Requisiti: Acustici

Classe di Esigenza: Benessere

E' l'attitudine a fornire un'adeguata resistenza al passaggio dei rumori. Il livello di isolamento richiesto varia in funzione della tipologia e del tipo di attività svolta e in funzione della classe di destinazione d'uso del territorio.

Prestazioni:

I serramenti devono assicurare all'interno dei locali un adeguato benessere. La classe di prestazione è correlata al livello di rumorosità esterno, in particolare alla zona di rumore di appartenenza.

D.P.C.M. 5.12.1997 "DETERMINAZIONE DEI REQUISITI ACUSTICI PASSIVI DEGLI EDIFICI"

TABELLA A - CLASSIFICAZIONE DEGLI AMBIENTI ABITATIVI (art.2)

- categoria A: edifici adibiti a residenza o assimilabili;
- categoria B: edifici adibiti ad uffici e assimilabili;
- categoria C: edifici adibiti ad alberghi, pensioni ed attività assimilabili;
- categoria D: edifici adibiti ad ospedali, cliniche, case di cura e assimilabili;
- categoria E: edifici adibiti ad attività scolastiche a tutti i livelli e assimilabili;
- categoria F: edifici adibiti ad attività ricreative o di culto o assimilabili;
- categoria G: edifici adibiti ad attività commerciali o assimilabili.

TABELLA B - REQUISITI ACUSTICI PASSIVI DEGLI EDIFICI, DEI LORO COMPONENTI E DEGLI IMPIANTI TECNOLOGICI

CATEGORIA DI CUI ALLA "Tabella A": D;
 Parametri: $R_w(*)=55$; $D_{2m,nT,w}=45$; $L_{nw}=58$; $L_{ASmax}=35$; $L_{Aeq}=25$.
 CATEGORIA DI CUI ALLA "Tabella A": A,C;
 Parametri: $R_w(*)=50$; $D_{2m,nT,w}=40$; $L_{nw}=63$; $L_{ASmax}=35$; $L_{Aeq}=35$.
 CATEGORIA DI CUI ALLA "Tabella A": E;
 Parametri: $R_w(*)=50$; $D_{2m,nT,w}=48$; $L_{nw}=58$; $L_{ASmax}=35$; $L_{Aeq}=25$.
 CATEGORIA DI CUI ALLA "Tabella A": B,F,G;
 Parametri: $R_w(*)=50$; $D_{2m,nT,w}=42$; $L_{nw}=55$; $L_{ASmax}=35$; $L_{Aeq}=35$.
 (*) Valori di R_w riferiti a elementi di separazione tra due distinte unità immobiliari.

D.P.C.M. 1.3.1991 - LIMITI MASSIMI DI IMMISSIONE NELLE SEI ZONE ACUSTICHE, ESPRESSI COME LIVELLO EQUIVALENTE IN dB(A)

CLASSE DI DESTINAZIONE D'USO DEL TERRITORIO: I (Aree particolarmente protette)

Tempi di riferimento: Diurno=50; Notturno=40.

CLASSE DI DESTINAZIONE D'USO DEL TERRITORIO: II (Aree prevalentemente residenziali)

Tempi di riferimento: Diurno=55; Notturno=45.

CLASSE DI DESTINAZIONE D'USO DEL TERRITORIO: III (Aree di tipo misto)

Tempi di riferimento: Diurno=60; Notturno=50.

CLASSE DI DESTINAZIONE D'USO DEL TERRITORIO: IV (Aree di intensa attività umana)

Tempi di riferimento: Diurno=65; Notturno=55.
 CLASSE DI DESTINAZIONE D'USO DEL TERRITORIO: V (Aree prevalentemente industriali)
 Tempi di riferimento: Diurno=70; Notturno=60.
 CLASSE DI DESTINAZIONE D'USO DEL TERRITORIO: VI (Aree esclusivamente industriali)
 Tempi di riferimento: Diurno=70; Notturno=70.

VALORI LIMITE DI EMISSIONE Leq IN dB(A) (art.2)

CLASSE DI DESTINAZIONE D'USO DEL TERRITORIO: I (Aree particolarmente protette)
 Tempi di riferimento: Diurno(06.00-22.00)=45; Notturno(22.00-06.00)=35.
 CLASSE DI DESTINAZIONE D'USO DEL TERRITORIO: II (Aree prevalentemente residenziali)
 Tempi di riferimento: Diurno(06.00-22.00)=50; Notturno(22.00-06.00)=40.
 CLASSE DI DESTINAZIONE D'USO DEL TERRITORIO: III (Aree di tipo misto)
 Tempi di riferimento: Diurno(06.00-22.00)=55; Notturno(22.00-06.00)=45.
 CLASSE DI DESTINAZIONE D'USO DEL TERRITORIO: IV (Aree di intensa attività umana)
 Tempi di riferimento: Diurno(06.00-22.00)=60; Notturno(22.00-06.00)=50.
 CLASSE DI DESTINAZIONE D'USO DEL TERRITORIO: V (Aree prevalentemente industriali)
 Tempi di riferimento: Diurno(06.00-22.00)=65; Notturno(22.00-06.00)=55.
 CLASSE DI DESTINAZIONE D'USO DEL TERRITORIO: VI (Aree esclusivamente industriali)
 Tempi di riferimento: Diurno(06.00-22.00)=65; Notturno(22.00-06.00)=65.

VALORI DI QUALITÀ Leq IN dB(A) (art.7)

CLASSE DI DESTINAZIONE D'USO DEL TERRITORIO: I (Aree particolarmente protette)
 Tempi di riferimento: Diurno(06.00-22.00)=47; Notturno(22.00-06.00)=37.
 CLASSE DI DESTINAZIONE D'USO DEL TERRITORIO: II (Aree prevalentemente residenziali)
 Tempi di riferimento: Diurno(06.00-22.00)=52; Notturno(22.00-06.00)=42.
 CLASSE DI DESTINAZIONE D'USO DEL TERRITORIO: III (Aree di tipo misto)
 Tempi di riferimento: Diurno(06.00-22.00)=57; Notturno(22.00-06.00)=47.
 CLASSE DI DESTINAZIONE D'USO DEL TERRITORIO: IV (Aree di intensa attività umana)
 Tempi di riferimento: Diurno(06.00-22.00)=62; Notturno(22.00-06.00)=52.
 CLASSE DI DESTINAZIONE D'USO DEL TERRITORIO: V (Aree prevalentemente industriali)
 Tempi di riferimento: Diurno(06.00-22.00)=67; Notturno(22.00-06.00)=57.
 CLASSE DI DESTINAZIONE D'USO DEL TERRITORIO: VI (Aree esclusivamente industriali)
 Tempi di riferimento: Diurno(06.00-22.00)=70; Notturno(22.00-06.00)=70.

Livello minimo della prestazione:

In relazione alla destinazione degli ambienti e alla rumorosità della zona di ubicazione i serramenti sono classificati secondo la UNI 8204:
 di classe R1 se $20 \leq R_w \leq 27$ dB(A);
 di classe R2 se $27 \leq R_w \leq 35$ dB(A);
 di classe R3 se $R_w \leq 35$ dB(A).

02.04.R03 Isolamento termico

Classe di Requisiti: Termici ed igrotermici

Classe di Esigenza: Benessere

Gli infissi dovranno avere la capacità di limitare le perdite di calore. Al requisito concorrono tutti gli elementi che ne fanno parte.

Prestazioni:

Le prestazioni relative all'isolamento termico di un infisso vengono valutate in base ai valori della trasmittanza termica unitaria U, relativa all'intero infisso, che tiene conto delle dispersioni termiche eventualmente verificatesi attraverso i componenti trasparenti ed opachi dei serramenti. E' opportuno comunque prevedere l'utilizzo di telai metallici realizzati con taglio termico.

Livello minimo della prestazione:

Pur non stabilendo specifici limiti prestazionali per i singoli infissi ai fini del contenimento delle dispersioni, è opportuno comunque che i valori della trasmittanza termica unitaria U siano tali da contribuire al contenimento del coefficiente volumico di dispersione Cd riferito all'intero edificio e quello dei singoli locali nei limiti previsti dalle leggi e normative vigenti.

02.04.R04 Oscurabilità

Classe di Requisiti: Funzionalità tecnologica

Classe di Esigenza: Funzionalità

Gli infissi devono, attraverso opportuni schermi e/o dispositivi di oscuramento, provvedere alla regolazione della luce naturale immessa.

Prestazioni:

I dispositivi di schermatura esterna di cui sono dotati gli infissi interni devono consentire la regolazione del livello di illuminamento degli spazi chiusi dell'ambiente servito. Inoltre, devono consentire il controllo di eventuali proiezioni localizzate di raggi luminosi negli spazi con destinazione di relax e di riposo (camere da letto, ecc.) e comunque oscurare il passaggio di luce, naturale o artificiale, proveniente dagli ambienti esterni.

Livello minimo della prestazione:

I dispositivi di schermatura esterna di cui sono dotati gli infissi interni verticali devono consentire una regolazione del livello di illuminamento negli spazi chiusi degli alloggi fino ad un valore non superiore a 0,2 lux.

02.04.R05 Permeabilità all'aria

Classe di Requisiti: Termici ed igrotermici

Classe di Esigenza: Benessere

Gli infissi devono controllare il passaggio dell'aria a protezione degli ambienti interni e permettere la giusta ventilazione.

Prestazioni:

Gli infissi devono essere realizzati in modo da ottenere, mediante battute, camere d'aria ed eventuali guarnizioni, la permeabilità all'aria indicata in progetto. Le prestazioni si misurano sulla classificazione basata sul confronto tra la permeabilità all'aria del campione sottoposto a prova riferito all'intera area, e la permeabilità all'aria riferita alla lunghezza dei lati apribili. In particolare si rimanda alla norma UNI EN 12207

Livello minimo della prestazione:

I livelli prestazionali variano in funzione delle classi, della permeabilità all'aria di riferimento a 100 Pa misurata in m^3/hm^3 e della pressione massima di prova misurata in Pa.

02.04.R06 Pulibilità

Classe di Requisiti: Facilità d'intervento

Classe di Esigenza: Funzionalità

Gli infissi devono consentire la rimozione di sporcizia, depositi, macchie, ecc.

Prestazioni:

Le superfici degli infissi, siano esse opache o trasparenti, devono essere facilmente accessibili dall'utenza e dagli addetti alle operazioni di pulizia, tanto all'esterno quanto all'interno. In particolare, le porte e le portefinestre devono essere realizzate in modo da non subire alterazioni e/o modifiche prestazionali in seguito a contatti accidentali con i liquidi e/o prodotti utilizzati per la pulizia.

Livello minimo della prestazione:

Gli infissi devono essere accessibili e dimensionati in modo da consentire le operazioni di pulizia.

02.04.R07 Regolarità delle finiture

Classe di Requisiti: Visivi

Classe di Esigenza: Aspetto

Gli infissi devono avere gli strati superficiali in vista privi di difetti, e/o comunque esenti da caratteri che possano rendere difficile la lettura formale. Inoltre gli elementi dovranno combaciare tra di loro in modo idoneo senza comprometterne la loro funzionalità.

Prestazioni:

Gli infissi interni ed i relativi dispositivi di movimentazione e di manovra devono avere le finiture superficiali prive di rugosità, spigoli, ecc.. Gli elementi dei tamponamenti trasparenti inoltre devono essere privi di difetti e/o anomalie come, bolle, graffi, ecc. ed assicurare una perfetta visione e trasparenza ottica dall'interno verso l'esterno e viceversa. Più in particolare, i tamponamenti vetrati devono essere privi dei suddetti difetti e comunque corrispondere a quanto indicato dalla norma UNI 7142, in relazione al tipo di vetro ed alle dimensioni della lastra usata. I giunti di collegamento degli infissi non devono presentare sconnessioni di alcun tipo con le strutture adiacenti. Infine, la coloritura ed i rivestimenti superficiali degli infissi ottenuti attraverso processi di verniciatura, ossidazione anodica, trattamento elettrochimico, ecc., dovranno essere uniformi senza presentare alcun difetto di ripresa del colore o altre macchie visibili.

Livello minimo della prestazione:

Gli infissi non devono presentare finiture superficiali eccessivamente rugose, spigolose, cedevoli né tanto meno fessurazioni o screpolature superiore al 10% delle superfici totali.

02.04.R08 Resistenza agli agenti aggressivi

Classe di Requisiti: Protezione dagli agenti chimici ed organici

Classe di Esigenza: Sicurezza

Gli infissi non dovranno subire dissoluzioni o disgregazioni e mutamenti di aspetto a causa dell'azione di agenti aggressivi chimici

Prestazioni:

Sotto l'azione degli agenti chimici normalmente presenti nell'ambiente, gli infissi e gli eventuali dispositivi di schermatura e di oscurabilità, devono conservare inalterate le caratteristiche chimico-fisiche in modo da assicurare il rispetto dei limiti prestazionali relativi a tenuta dell'acqua e permeabilità dell'aria. Inoltre non devono manifestarsi, in conseguenza di attacco chimico, variazioni della planarità generale e locale, e il prodursi di scoloriture non uniformi accompagnate a macchie e/o difetti particolari.

Livello minimo della prestazione:

In particolare, tutti gli infissi realizzati con materiale metallico come l'alluminio, leghe d'alluminio, acciaio, ecc., devono essere protetti con sistemi di verniciatura resistenti a processi di corrosione in nebbia salina, se ne sia previsto l'impiego in atmosfere aggressive (urbane, marine, ecc.) per tempo di 1000 ore, e per un tempo di almeno 500 ore, nel caso ne sia previsto l'impiego in atmosfere poco aggressive. L'ossidazione anodica, di spessore diverso, degli infissi in alluminio o delle leghe d'alluminio deve corrispondere ai valori riportati di seguito:

- Ambiente interno - Spessore di ossido: $S \geq 5$ micron;
- Ambiente rurale o urbano - Spessore di ossido: $S > 10$ micron;
- Ambiente industriale o marino - Spessore di ossido: $S \geq 15$ micron;
- Ambiente marino o inquinato - Spessore di ossido: $S \geq 20$ micron.

02.04.R09 Resistenza agli attacchi biologici

Classe di Requisiti: Protezione dagli agenti chimici ed organici**Classe di Esigenza: Sicurezza**

Gli infissi a seguito della presenza di organismi viventi (animali, vegetali, microrganismi) non dovranno subire riduzioni di

Prestazioni:

I materiali costituenti gli infissi non devono permettere lo sviluppo di agenti biologici come funghi, larve di insetto, muffe, radici e microrganismi in genere, in particolar modo se impiegati in locali umidi. Devono inoltre resistere all'attacco di eventuali roditori e consentire un'agevole pulizia delle superfici.

Livello minimo della prestazione:

I preservanti con i quali vengono trattati i materiali in legno devono avere una soglia di efficacia non inferiore al 40% di quella iniziale.

02.04.R10 Resistenza agli urti**Classe di Requisiti: Di stabilità****Classe di Esigenza: Sicurezza**

Gli infissi dovranno essere in grado di sopportare urti (definiti dall'energia cinetica di urti-tipo o convenzionali di corpi duri, come di oggetti scagliati, o molli, come il peso di un corpo che cade) che non debbono compromettere la stabilità degli stessi; né provocare il distacco di elementi o frammenti pericolosi a carico degli utenti.

Prestazioni:

Sotto l'azione degli urti gli infissi devono conservare la loro integrità strutturale; non devono prodursi sconnessioni né deformazioni sensibili dei collegamenti tra gli infissi e la relativa struttura muraria; non devono verificarsi sfondamenti né fuoriuscite di parti o componenti; non devono prodursi frammenti o cadute di elementi che possano causare ferite accidentali alle persone che si possono trovare all'interno o all'esterno. Tutti i componenti degli infissi devono risultare sicuri nel caso d'urto accidentale dell'utenza. Gli elementi costituenti dei telai fissi e mobili, delle maniglie, dei pannelli, delle cerniere, delle cremonesi, ecc. non devono presentare parti taglienti o appuntite né spigoli pronunciati.

Livello minimo della prestazione:

Gli infissi, ad esclusione dei tamponamenti trasparenti o traslucidi quando non è specificatamente richiesto, devono resistere all'azione di urti esterni ed interni realizzati con le modalità indicate di seguito:

TIPO DI INFISSO: Porta esterna;

Corpo d'urto: duro - Massa del corpo [Kg]: 0,5;

Energia d'urto applicata [J]: faccia esterna=3,75 - faccia interna=3,75

Corpo d'urto: molle - Massa del corpo [Kg]: 30;

Energia d'urto applicata [J]: faccia esterna=240 - faccia interna=240

TIPO DI INFISSO: Finestra;

Corpo d'urto: molle - Massa del corpo [Kg]: 50;

Energia d'urto applicata [J]: faccia esterna=900 - faccia interna=900

TIPO DI INFISSO: Portafinestra;

Corpo d'urto: molle - Massa del corpo [Kg]: 50;

Energia d'urto applicata [J]: faccia esterna=700 - faccia interna=700

TIPO DI INFISSO: Facciata continua;

Corpo d'urto: duro - Massa del corpo [Kg]: 1;

Energia d'urto applicata [J]: faccia esterna=6 - faccia interna= -

TIPO DI INFISSO: Elementi pieni;

Corpo d'urto: molle - Massa del corpo [Kg]: 50;

Energia d'urto applicata [J]: faccia esterna=700 - faccia interna= -

02.04.R11 Resistenza al fuoco**Classe di Requisiti: Protezione antincendio****Classe di Esigenza: Sicurezza**

I materiali costituenti gli infissi, sottoposti all'azione del fuoco non devono subire trasformazioni chimico-fisiche.

Prestazioni:

Gli infissi devono avere la resistenza al fuoco (REI) indicata di seguito, espressa in termini di tempo entro il quale l'infisso conserva stabilità, tenuta; la fiamma e ai fumi nonché isolamento termico. In particolare le porte ed altri elementi di chiusura, devono avere la resistenza al fuoco (REI) secondo le norme UNI 9723 e UNI 9723:1990/A1.

Livello minimo della prestazione:

I serramenti dovranno essere scelti in base alla individuazione della classe di resistenza al fuoco REI in funzione dell'altezza dell'edificio e rispettare i seguenti valori:

Altezza antincendio (m): da 12 a 32 - Classe REI (min): 60;

Altezza antincendio (m): da oltre 32 a 80 - Classe REI (min): 90;

Altezza antincendio (m): oltre 80 - Classe REI (min): 120.

02.04.R12 Riparabilità**Classe di Requisiti: Facilità d'intervento****Classe di Esigenza: Funzionalità**

Gli infissi dovranno essere collocati in modo da consentire il ripristino dell'integrità, la funzionalità e l'efficienza di parti ed elementi soggetti a guasti.

Prestazioni:

I dispositivi e gli organi di movimentazione (cerniere, cremonesi, maniglie, ecc.) nonché quelli di schermatura esterna (teli, avvolgibili, ecc.), nel caso necessitano di interventi di manutenzione o riparazione, devono essere facilmente accessibili in modo da rendere agevoli e in modalità di sicurezza tutte le operazioni. E' importante che i vari componenti siano facilmente smontabili senza la necessità di rimuovere tutto l'insieme. In particolare deve essere possibile lo smontaggio delle ante mobili senza la necessità di smontare anche i relativi telai fissi.

Livello minimo della prestazione:

Gli infissi devono essere accessibili in modo da consentire agevolmente le operazioni di riparazione. La loro collocazione dovrà rispettare le norme UNI 7864, UNI 7866, UNI 7961, UNI 7962, UNI 8861 e UNI 8975.

02.04.R13 Sostituibilità

Classe di Requisiti: *Facilità d'intervento*

Classe di Esigenza: *Funzionalità*

Gli infissi dovranno essere realizzati e collocati in modo da consentire la loro sostituibilità, e/o la collocazione di parti ed elementi essi soggetti a guasti.

Prestazioni:

Tutti gli elementi degli infissi soggetti ad eventuali sostituzioni come guarnizioni tra telai, lastre vetrate od opache, profili fermavetro, scanalature portavetro, devono essere facilmente sostituibili. Analogamente per i dispositivi di movimentazione e manovra e per gli altri elementi con funzione di schermatura (avvolgibili, cassonetti, rulli avvolgitore, corde, ecc.).

Livello minimo della prestazione:

Onde facilitare la sostituzione di intere parti (ante, telai, ecc.), è inoltre opportuno che l'altezza e la larghezza di coordinazione degli infissi siano modulari e corrispondenti a quelle previste dalle norme UNI 7864, UNI 7866, UNI 7961, UNI 7962, UNI 8861 e UNI 8975.

02.04.R14 Stabilità chimico reattiva

Classe di Requisiti: *Protezione dagli agenti chimici ed organici*

Classe di Esigenza: *Sicurezza*

Gli infissi e i materiali costituenti sotto l'azione di sostanze chimiche con le quali possono venire in contatto non dovranno produrre reazioni chimiche.

Prestazioni:

Gli infissi devono essere realizzati con materiali e rifiniti in maniera tale che conservino invariate nel tempo le proprie caratteristiche chimico fisiche. Bisogna inoltre tener conto degli eventuali fenomeni chimico-fisici che possono svilupparsi tra i diversi componenti a contatto, in particolare tra gli infissi metallici di natura diversa. Tale presupposto vale anche per tutte le parti formanti il telaio, i dispositivi di fissaggio alle strutture murarie e gli elementi complementari di tenuta (guarnizioni, ecc.). E' importante che non vengano utilizzati materiali che siano incompatibili dal punto di vista chimico fisico o comunque che possano dar luogo a fenomeni di corrosioni elettrolitiche. E' opportuno evitare contatti diretti tra i seguenti metalli: ferro e zinco, ferro e alluminio, alluminio e piombo, alluminio e zinco. Bisogna evitare inoltre il contatto diretto fra certi metalli ed alcuni materiali aggressivi, come alluminio o acciaio e il gesso. Va inoltre verificata la compatibilità chimico fisica tra vernice, supporti ed elementi complementari di tenuta.

Livello minimo della prestazione:

Si fa riferimento alle norme UNI 8753, UNI 8754, UNI 8758.

02.04.R15 Ventilazione

Classe di Requisiti: *Termici ed igrotermici*

Classe di Esigenza: *Benessere*

Gli infissi devono consentire la possibilità di poter ottenere ricambio d'aria per via naturale o meccanica che viene affidato all'utente, mediante l'apertura del serramento, oppure a griglie di aerazione manovrabili.

Prestazioni:

Gli infissi devono consentire la possibilità di poter ottenere ricambio d'aria per via naturale. I locali tecnici in genere devono essere dotati di apposite aperture di ventilazione (griglie, feritoie, ecc.) che consentano di assicurare la ventilazione naturale prevista per tali tipi di attività. Per ciascun locale d'abitazione, l'ampiezza della finestra deve essere proporzionata in modo da assicurare un valore di fattore luce diurna medio non inferiore al 2%, e comunque la superficie finestrata apribile non dovrà essere inferiore a 1/8 della superficie del pavimento. Quando le caratteristiche tipologiche degli alloggi diano luogo a condizioni che non consentano di fruire di ventilazione naturale, si dovrà ricorrere alla ventilazione meccanica centralizzata immettendo aria opportunamente captata e con requisiti igienici confacenti. E' comunque da assicurare, in ogni caso, l'aspirazione di fumi, vapori ed esalazioni nei punti di produzione (cucine, gabinetti, ecc.) prima che si diffondano.

Livello minimo della prestazione:

L'ampiezza degli infissi e comunque la superficie finestrata apribile non dovrà essere inferiore a 1/8 della superficie del pavimento.

L'Unità Tecnologica è composta dai seguenti Elementi Manutenibili:

° 02.04.01 Porte

° 02.04.02 Porte antipanico

° 02.04.03 Porte tagliafuoco

Elemento Manutenibile: 02.04.01

Porte

Unità Tecnologica: 02.04

Infissi interni

Le porte hanno funzione di razionalizzare l'utilizzazione dei vari spazi in modo da regolare il passaggio di persone, cose, luce naturale ed aria fra ambienti adiacenti, oltre che funzioni di ordine estetico e architettonico. La presenza delle porte a secondo della posizione e delle dimensioni determina lo svolgimento delle varie attività previste negli spazi di destinazione. In commercio esiste un'ampia gamma di tipologie diverse sia per materiale (legno, metallo, plastica, vetro, ecc.) che per tipo di apertura (a rotazione, a ventola, scorrevole, a tamburo, ripiegabile, a fisarmonica, basculante, a scomparsa). Le porte interne sono costituite da: Anta o battente (l'elemento apribile); Telaio fisso (l'elemento fissato al controtelaio che contorna la porta e la sostiene per mezzo di cerniere); Battuta (la superficie di contatto tra telaio fisso e anta mobile); Cerniera (l'elemento che sostiene l'anta e ne permette la rotazione rispetto al telaio fisso); Controtelaio (formato da due montanti ed una traversa è l'elemento fissato alla parete che consente l'alloggio al telaio); Montante (l'elemento verticale del telaio o del controtelaio); Traversa (l'elemento orizzontale del telaio o del controtelaio).

ANOMALIE RISCONTRABILI

02.04.01.A01 Alterazione cromatica

02.04.01.A02 Bolla

02.04.01.A03 Corrosione

02.04.01.A04 Deformazione

02.04.01.A05 Deposito superficiale

02.04.01.A06 Distacco

02.04.01.A07 Fessurazione

02.04.01.A08 Frantumazione

02.04.01.A09 Fratturazione

02.04.01.A10 Incrostazione

02.04.01.A11 Infracidamento

02.04.01.A12 Lesione

02.04.01.A13 Macchie

02.04.01.A14 Non ortogonalità

02.04.01.A15 Patina

02.04.01.A16 Perdita di lucentezza

02.04.01.A17 Perdita di materiale

02.04.01.A18 Perdita di trasparenza

02.04.01.A19 Scagliatura, screpolatura

02.04.01.A20 Scollaggi della pellicola

CONTROLLI ESEGUIBILI DALL'UTENTE

02.04.01.C01 Controllo delle serrature

Cadenza: ogni 12 mesi

Tipologia: Controllo a vista

02.04.01.C02 Controllo guide di scorrimento

Cadenza: ogni 6 mesi

Tipologia: Controllo a vista

02.04.01.C03 Controllo maniglia

Cadenza: ogni 6 mesi

Tipologia: Controllo a vista

02.04.01.C04 Controllo parti in vista

Cadenza: ogni 12 mesi

Tipologia: Controllo a vista

02.04.01.C05 Controllo vetri

Cadenza: ogni 6 mesi

Tipologia: Controllo a vista

MANUTENZIONI ESEGUIBILI DALL'UTENTE

02.04.01.I01 Lubrificazione serrature, cerniere

Cadenza: ogni 6 mesi

Lubrificazione ed ingrassaggio delle serrature e cerniere con prodotti siliconici, verifica del corretto funzionamento.

02.04.01.I02 Pulizia ante

Cadenza: quando occorre

Pulizia delle ante con prodotti detergenti non aggressivi idonei al tipo di materiale.

02.04.01.I03 Pulizia delle guide di scorrimento

Cadenza: ogni 6 mesi

Pulizia dei residui organici che possono compromettere la funzionalità delle guide di scorrimento.

02.04.01.I04 Pulizia organi di movimentazione

Cadenza: quando occorre

Pulizia degli organi di movimentazione tramite detergenti comuni.

02.04.01.105 Pulizia telai

Cadenza: ogni 6 mesi

Pulizia del telaio con prodotti detergenti non aggressivi idonei al tipo di materiale.

02.04.01.106 Pulizia vetri

Cadenza: quando occorre

Pulizia e rimozione dello sporco e dei depositi superficiali con detergenti idonei.

02.04.01.107 Registrazione maniglia

Cadenza: ogni 6 mesi

Registrazione e lubrificazione della maniglia, delle viti e degli accessori di manovra apertura-chiusura.

MANUTENZIONI ESEGUIBILI DA PERSONALE SPECIALIZZATO

02.04.01.108 Regolazione controtelai

Cadenza: ogni 12 mesi

Regolazione del fissaggio dei controtelai alle pareti.

02.04.01.109 Ripristino protezione verniciatura parti in legno

Cadenza: ogni 2 anni

Ripristino della protezione di verniciatura previa asportazione del vecchio strato per mezzo di carte abrasive leggere ed otturazione con stucco per legno di eventuali fessurazioni. Applicazione di uno strato impregnante e rinnovo, a pennello, dello strato protettivo con l'impiego di prodotti idonei al tipo di legno.

02.04.01.110 Regolazione telai

Cadenza: ogni 12 mesi

Regolazione del fissaggio dei telai ai controtelai.

Elemento Manutenibile: 02.04.02

Porte antipanico

Unità Tecnologica: 02.04

Infissi interni

Le porte antipanico hanno la funzione di agevolare la fuga verso le porte esterne e/o comunque verso spazi sicuri in casi di eventi particolari (incendi, terremoti, emergenze, ecc.). Le dimensioni ed i materiali sono normati secondo le prescrizioni in materia di sicurezza. Esse sono dotate di elemento di manovra che regola lo sblocco delle ante definito "maniglione antipanico".

Il dispositivo antipanico deve essere realizzato in modo da consentire lo sganciamento della porta nel momento in cui viene azionata la barra posta orizzontalmente sulla parte interna di essa. Tra i diversi dispositivi in produzione vi sono:

- dispositivi antipanico con barra a spinta (push-bar);
- dispositivi antipanico con barra a contatto (touch-bar).

Rappresentazione grafica e descrizione

Denominazione dei componenti della porta antipanico

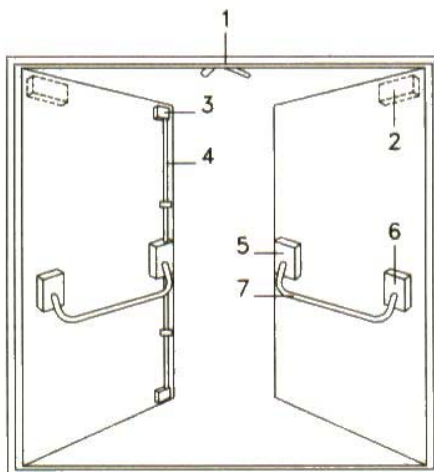

- LEGENDA** Porta antipanico
- 1 regolatore di chiusura
 - 2 chiudiporta
 - 3 scrocco superiore
 - 4 asta di rinvio
 - 5 scatola supporto laterale con serratura
 - 6 scatola supporto laterale
 - 7 barra orizzontale e leva di azionamento (maniglione antipanico)

REQUISITI E PRESTAZIONI (EM)

02.04.02.R01 Regolarità delle finiture per porte antipanico

Classe di Requisiti: *Visivi*

Classe di Esigenza: *Aspetto*

Le porte antipanico devono avere gli strati superficiali in vista privi di difetti.

Prestazioni:

Gli elementi delle porte antipanico dovranno combaciare tra di loro in modo idoneo senza comprometterne la loro funzionalità.

Livello minimo della prestazione:

Il dispositivo antipanico dovrà essere progettato e realizzato in modo che tutti gli spigoli e gli angoli esposti che potrebbero provocare lesioni agli utenti che si servono dell'uscita di sicurezza, siano arrotondati con un raggio $\geq 0,5$ mm (UNI EN 1125).

02.04.02.R02 Resistenza agli agenti aggressivi per porte antipanico

Classe di Requisiti: *Protezione dagli agenti chimici ed organici*

Classe di Esigenza: *Sicurezza*

Le porte antipanico non dovranno subire dissoluzioni o disgregazioni e mutamenti di aspetto a causa dell'azione di agenti aggressivi chimici

Prestazioni:

Sotto l'azione degli agenti chimici normalmente presenti nell'aria o provenienti dall'utilizzazione degli ambienti, le porte antipanico devono conservare inalterate le caratteristiche chimico-fisiche, dimensionali, funzionali e di finitura superficiale, in modo da assicurare il rispetto dei limiti prestazionali.

Livello minimo della prestazione:

Le porte antipanico dovranno avere una resistenza alla corrosione pari ad almeno al grado 3, in base a quanto previsto dal prEN 1670 (UNI EN 1125).

02.04.02.R03 Resistenza agli urti per porte antipanico

Classe di Requisiti: *Di stabilità*

Classe di Esigenza: *Sicurezza*

Le porte antipanico dovranno essere in grado di sopportare urti che non debbono compromettere la stabilità degli stessi; né provocare il distacco di elementi o frammenti pericolosi a carico degli utenti.

Prestazioni:

Sotto l'azione degli urti gli le porte antipanico devono conservare la loro integrità strutturale; non devono prodursi sconnessioni né deformazioni sensibili dei collegamenti tra gli infissi e la relativa struttura muraria; non devono verificarsi sfondamenti né fuoriuscite di parti o componenti; non devono prodursi frammenti o cadute di elementi che possano causare ferite accidentali alle persone che si possono trovare all'interno o all'esterno.

Livello minimo della prestazione:

Gli infissi devono resistere all'azione di urti esterni ed interni realizzati con le modalità indicate nelle norme UNI EN 179, UNI EN 1125, UNI EN 1158.

02.04.02.R04 Resistenza al fuoco per porte antipanico

Classe di Requisiti: Protezione antincendio

Classe di Esigenza: Sicurezza

I materiali costituenti le porte antipanico, sottoposti all'azione del fuoco non devono subire trasformazioni chimico-fisiche.

Prestazioni:

Le porte antipanico devono avere la resistenza al fuoco (REI) indicata di seguito, espressa in termini di tempo entro il quale l'infisso conserva stabilità, tenuta; la fiamma e ai fumi nonché isolamento termico.

Livello minimo della prestazione:

I serramenti dovranno essere scelti in base alla individuazione della classe di resistenza al fuoco REI in funzione dell'altezza dell'edificio e rispettare i seguenti valori:

Altezza antincendio (m): da 12 a 32 - Classe REI (min): 60;

Altezza antincendio (m): da oltre 32 a 80 - Classe REI (min): 90;

Altezza antincendio (m): oltre 80 - Classe REI (min): 120.

Inoltre il materiale previsto per la realizzazione del dispositivo antipanico dovrà consentire il funzionamento a temperature comprese tra i -20°C e i +100°C (UNI EN 1125).

02.04.02.R05 Sostituibilità per porte antipanico

Classe di Requisiti: Facilità d'intervento

Classe di Esigenza: Funzionalità

Le porte antipanico dovranno essere realizzate e collocate in modo da consentire la loro sostituibilità, e/o la collocazione di parti ed elementi essi soggetti a guasti.

Prestazioni:

I dispositivi antipanico devono essere facilmente accessibili in modo che la loro sostituzione possa avvenire con facilità di esecuzione, senza rischi e senza necessità di smontare tutto l'insieme e senza danneggiare le finiture superficiali.

Livello minimo della prestazione:

Onde facilitare la sostituzione è fondamentale che i componenti ed i dispositivi antipanico siano corrispondenti a quelle previste dalle norme UNI EN 179, UNI EN 1125, UNI EN 1158.

02.04.02.R06 Stabilità chimico reattiva per porte antipanico

Classe di Requisiti: Protezione dagli agenti chimici ed organici

Classe di Esigenza: Sicurezza

Le porte antipanico e i materiali costituenti sotto l'azione di sostanze chimiche con le quali possono venire in contatto non dovranno produrre reazioni chimiche.

Prestazioni:

Sotto l'azione degli agenti chimici normalmente presenti nell'aria o provenienti dall'utilizzazione degli ambienti, le porte antipanico devono conservare inalterate le caratteristiche chimico-fisiche, dimensionali, funzionali e di finitura superficiale, in modo da assicurare il rispetto dei limiti prestazionali.

Livello minimo della prestazione:

Le porte antipanico dovranno avere una resistenza alla corrosione pari ad almeno al grado 3, in base a quanto previsto dal prEN 1670 (UNI EN 1125).

ANOMALIE RISCONTRABILI

02.04.02.A01 Alterazione cromatica

02.04.02.A02 Bolla

02.04.02.A03 Corrosione

02.04.02.A04 Deformazione

02.04.02.A05 Deposito superficiale

02.04.02.A06 Distacco

02.04.02.A07 Fessurazione

02.04.02.A08 Frantumazione

02.04.02.A09 Fratturazione

02.04.02.A10 Incrostazione

02.04.02.A11 Infracidamento

02.04.02.A12 Lesione

02.04.02.A13 Macchie

02.04.02.A14 Non ortogonalità

02.04.02.A15 Patina

02.04.02.A16 Perdita di lucentezza

02.04.02.A17 Perdita di materiale

02.04.02.A18 Perdita di trasparenza

02.04.02.A19 Scagliatura, screpolatura

02.04.02.A20 Scollaggi della pellicola

CONTROLLI ESEGUIBILI DALL'UTENTE

02.04.02.C01 Controllo certificazioni

Cadenza: quando occorre

Tipologia: Controllo a vista

02.04.02.C03 Controllo degli spazi

Cadenza: ogni mese

Tipologia: Controllo a vista

02.04.02.C04 Controllo delle serrature

Cadenza: ogni 12 mesi

Tipologia: Controllo a vista

02.04.02.C06 Controllo parti in vista

Cadenza: ogni 12 mesi

Tipologia: Controllo a vista

02.04.02.C07 Controllo ubicazione porte

Cadenza: ogni 6 mesi

Tipologia: Controllo a vista

02.04.02.C08 Controllo vetri

Cadenza: ogni 6 mesi

Tipologia: Controllo a vista

CONTROLLI ESEGUIBILI DA PERSONALE SPECIALIZZATO

02.04.02.C02 Controllo controbocchette

Cadenza: ogni mese

Tipologia: Aggiornamento

Verificare il posizionamento delle controbocchette a pavimento rispetto al filo del pavimento, assicurandosi che l'altezza superiore non sia maggiore di 15 mm. Verificare inoltre l'assenza di polvere e sporcizia.

02.04.02.C05 Controllo maniglione

Cadenza: ogni mese

Tipologia: Controllo

Controllo del corretto funzionamento dei maniglioni e degli elementi di manovra che regolano lo sblocco delle ante.

MANUTENZIONI ESEGUIBILI DALL'UTENTE

02.04.02.I01 Lubrificazione serrature, cerniere

Cadenza: ogni 6 mesi

Lubrificazione ed ingrassaggio delle serrature e cerniere con prodotti siliconici, verifica del corretto funzionamento.

02.04.02.I02 Pulizia ante

Cadenza: quando occorre

Pulizia delle ante con prodotti detergenti non aggressivi idonei al tipo di materiale.

02.04.02.I03 Pulizia organi di movimentazione

Cadenza: quando occorre

Pulizia degli organi di movimentazione tramite detergenti comuni.

02.04.02.I04 Pulizia telai

Cadenza: ogni 6 mesi

Pulizia del telaio con prodotti detergenti non aggressivi idonei al tipo di materiale.

02.04.02.I05 Pulizia vetri

Cadenza: quando occorre

Pulizia e rimozione dello sporco e dei depositi superficiali con detergenti idonei.

02.04.02.I06 Registrazione maniglione

Cadenza: ogni 6 mesi

Registrazione maniglione antipanico e lubrificazione degli accessori di manovra apertura-chiusura.

02.04.02.109 Rimozione ostacoli spazi

Cadenza: *quando occorre*

Rimozione di eventuali ostacoli in prossimità degli spazi interessati dalle porte antipanico o in prossimità di esse.

02.04.02.110 Verifica funzionamento

Cadenza: *ogni 6 mesi*

Verifica del corretto funzionamento di apertura-chiusura mediante prova manuale.

MANUTENZIONI ESEGUIBILI DA PERSONALE SPECIALIZZATO

02.04.02.107 Regolazione controtelai

Cadenza: *ogni 12 mesi*

Regolazione del fissaggio dei controtelai alle pareti.

02.04.02.108 Regolazione telai

Cadenza: *ogni 12 mesi*

Regolazione del fissaggio dei telai ai controtelai.

Elemento Manutenibile: 02.04.03

Porte tagliafuoco

Unità Tecnologica: 02.04
Infissi interni

Le porte tagliafuoco (o porte REI) hanno la funzione di proteggere quegli spazi o luoghi sicuri, ai quali ne consentono l'ingresso, dalle azioni provocate da eventuali incendi. Nelle zone di maggiore afflusso di persone le porte tagliafuoco devono essere anche porte antipanico. Le dimensioni ed i materiali sono normati secondo le prescrizioni in materia di sicurezza. In genere vengono impiegati materiali di rivestimento metallici con all'interno materiali isolanti stabili alle alte temperature. Il dispositivo di emergenza deve essere realizzato in modo da consentire lo sganciamento della porta dall'interno in meno di 1 secondo. Tra i diversi dispositivi in produzione vi sono:

- dispositivi di emergenza con azionamento mediante maniglia a leva;
- dispositivi di emergenza con azionamento mediante piastra a spinta.

REQUISITI E PRESTAZIONI (EM)

02.04.03.R01 Regolarità delle finiture per porte tagliafuoco

Classe di Requisiti: *Visivi*

Classe di Esigenza: *Aspetto*

Le porte tagliafuoco devono avere gli strati superficiali in vista privi di difetti.

Prestazioni:

Gli elementi delle porte tagliafuoco dovranno combaciare tra di loro in modo idoneo senza comprometterne la loro funzionalità.

Livello minimo della prestazione:

Il dispositivo antipanico dovrà essere progettato e realizzato in modo che tutti gli spigoli e gli angoli esposti che potrebbero provocare lesioni agli utenti che si servono dell'uscita di sicurezza, siano arrotondati con un raggio $\geq 0,5$ mm (UNI EN 1125).

02.04.03.R02 Resistenza agli agenti aggressivi per porte tagliafuoco

Classe di Requisiti: Protezione dagli agenti chimici ed organici

Classe di Esigenza: Sicurezza

Le porte tagliafuoco non dovranno subire dissoluzioni o disgregazioni e mutamenti di aspetto a causa dell'azione di agenti aggressivi chimici

Prestazioni:

Sotto l'azione degli agenti chimici normalmente presenti nell'aria o provenienti dall'utilizzazione degli ambienti, le porte tagliafuoco devono conservare inalterate le caratteristiche chimico-fisiche, dimensionali, funzionali e di finitura superficiale, in modo da assicurare il rispetto dei limiti prestazionali.

Livello minimo della prestazione:

Le porte tagliafuoco dovranno avere una resistenza alla corrosione pari ad almeno al grado 3, in base a quanto previsto dal prEN 1670 (UNI EN 1125).

02.04.03.R03 Resistenza agli urti per porte tagliafuoco

Classe di Requisiti: Di stabilità

Classe di Esigenza: Sicurezza

Le porte tagliafuoco dovranno essere in grado di sopportare urti che non debbono compromettere la stabilità degli stessi; né provocare il distacco di elementi o frammenti pericolosi a carico degli utenti.

Prestazioni:

Sotto l'azione degli urti gli le porte tagliafuoco devono conservare la loro integrità strutturale; non devono prodursi sconnesioni né deformazioni sensibili dei collegamenti tra gli infissi e la relativa struttura muraria; non devono verificarsi sfondamenti né fuoriuscite di parti o componenti; non devono prodursi frammenti o cadute di elementi che possano causare ferite accidentali alle persone che si possono trovare all'interno o all'esterno.

Livello minimo della prestazione:

Gli infissi devono resistere all'azione di urti esterni ed interni realizzati con le modalità indicate nelle norme UNI EN 179, UNI EN 1125, UNI EN 1158.

02.04.03.R04 Resistenza al fuoco per porte tagliafuoco

Classe di Requisiti: Protezione antincendio

Classe di Esigenza: Sicurezza

I materiali costituenti le porte tagliafuoco, sottoposti all'azione del fuoco non devono subire trasformazioni chimico-fisiche.

Prestazioni:

Le porte tagliafuoco devono avere la resistenza al fuoco (REI) indicata di seguito, espressa in termini di tempo entro il quale l'infisso conserva stabilità, tenuta; la fiamma e ai fumi nonché isolamento termico.

Le porte sono così classificate come REI: 15 - 30 - 45 - 60 - 90 - 120 - 180; questi valori si ottengono attraverso l'utilizzo di materiali di rivestimento metallici con all'interno materiali isolanti stabili ad alte temperature.

Livello minimo della prestazione:

I serramenti dovranno essere scelti in base alla individuazione della classe di resistenza al fuoco REI in funzione dell'altezza dell'edificio e rispettare i seguenti valori:

Altezza antincendio (m): da 12 a 32 - Classe REI (min): 60;

Altezza antincendio (m): da oltre 32 a 80 - Classe REI (min): 90;

Altezza antincendio (m): oltre 80 - Classe REI (min): 120.

Inoltre il materiale previsto per la realizzazione del dispositivo antipánico dovrà consentire il funzionamento a temperature comprese tra i -20°C e i +100°C (UNI EN 1125).

02.04.03.R05 Sostituibilità per porte tagliafuoco

Classe di Requisiti: Facilità d'intervento

Classe di Esigenza: Funzionalità

Le porte tagliafuoco dovranno essere realizzate e collocate in modo da consentire la loro sostituibilità, e/o la collocazione di parti ed elementi essi soggetti a guasti.

Prestazioni:

I dispositivi antipánico e/o quelli di manovra devono essere facilmente accessibili in modo che la loro sostituzione possa avvenire con facilità di esecuzione, senza rischi e senza necessità di smontare tutto l'insieme e senza danneggiare le finiture superficiali. Per quelle predisposte, anche nella facilità di sostituzione delle vetrate danneggiate.

Livello minimo della prestazione:

Onde facilitare la sostituzione è fondamentale che i componenti ed i dispositivi antipánico siano corrispondenti a quelle previste dalle norme UNI EN 179, UNI EN 1125, UNI EN 1158.

02.04.03.R06 Stabilità chimico reattiva per porte tagliafuoco

Classe di Requisiti: Protezione dagli agenti chimici ed organici

Classe di Esigenza: Sicurezza

Le porte tagliafuoco e i materiali costituenti sotto l'azione di sostanze chimiche con le quali possono venire in contatto non dovranno produrre reazioni chimiche.

Prestazioni:

Sotto l'azione degli agenti chimici normalmente presenti nell'aria o provenienti dall'utilizzazione degli ambienti, le porte tagliafuoco devono conservare inalterate le caratteristiche chimico-fisiche, dimensionali, funzionali e di finitura superficiale, in modo da assicurare il rispetto dei limiti prestazionali.

Livello minimo della prestazione:

Le porte tagliafuoco dovranno avere una resistenza alla corrosione pari ad almeno al grado 3, in base a quanto previsto dal prEN 1670 (UNI EN 1125).

ANOMALIE RISCOINTRABILI

02.04.03.A01 Alterazione cromatica

02.04.03.A02 Bolla

02.04.03.A03 Corrosione

02.04.03.A04 Deformazione

02.04.03.A05 Deposito superficiale

02.04.03.A06 Distacco

02.04.03.A07 Fessurazione

02.04.03.A08 Frantumazione

02.04.03.A09 Fratturazione

02.04.03.A10 Incrostazione

02.04.03.A11 Lesione

02.04.03.A12 Macchie

02.04.03.A13 Non ortogonalità

02.04.03.A14 Patina

02.04.03.A15 Perdita di lucentezza

02.04.03.A16 Perdita di materiale

02.04.03.A17 Perdita di trasparenza

02.04.03.A18 Scagliatura, screpolatura

02.04.03.A19 Scollaggi della pellicola

CONTROLLI ESEGUIBILI DALL'UTENTE

02.04.03.C01 Controllo certificazioni

Cadenza: *quando occorre*
Tipologia: *Controllo a vista*

02.04.03.C03 Controllo degli spazi

Cadenza: *ogni mese*
Tipologia: *Controllo a vista*

02.04.03.C04 Controllo delle serrature

Cadenza: *ogni 12 mesi*
Tipologia: *Controllo a vista*

02.04.03.C06 Controllo parti in vista

Cadenza: *ogni 12 mesi*
Tipologia: *Controllo a vista*

02.04.03.C07 Controllo ubicazione porte

Cadenza: *ogni 6 mesi*
Tipologia: *Controllo a vista*

02.04.03.C08 Controllo vetri

Cadenza: *ogni 6 mesi*
Tipologia: *Controllo a vista*

CONTROLLI ESEGUIBILI DA PERSONALE SPECIALIZZATO

02.04.03.C02 Controllo controbocchette

Cadenza: *ogni mese*
Tipologia: *Controllo*

Verificare il posizionamento delle controbocchette a pavimento rispetto al filo del pavimento, assicurandosi che l'altezza superiore non sia maggiore di 15 mm. Verificare inoltre l'assenza di polvere e sporcizia.

02.04.03.C05 Controllo maniglione

Cadenza: *ogni mese*
Tipologia: *Controllo*

Controllo del corretto funzionamento dei maniglioni e degli elementi di manovra che regolano lo sblocco delle ante.

MANUTENZIONI ESEGUIBILI DALL'UTENTE

02.04.03.I01 Lubrificazione serrature, cerniere

Cadenza: *ogni 6 mesi*

Lubrificazione ed ingrassaggio delle serrature e cerniere con prodotti silconici, verifica del corretto funzionamento.

02.04.03.I02 Pulizia ante

Cadenza: *quando occorre*

Pulizia delle ante con prodotti detergenti non aggressivi idonei al tipo di materiale.

02.04.03.I03 Pulizia organi di movimentazione

Cadenza: quando occorre

Pulizia degli organi di movimentazione tramite detergenti comuni.

02.04.03.104 Pulizia telai

Cadenza: ogni 6 mesi

Pulizia del telaio con prodotti detergenti non aggressivi idonei al tipo di materiale.

02.04.03.105 Pulizia vetri

Cadenza: quando occorre

Pulizia e rimozione dello sporco e dei depositi superficiali con detergenti idonei.

02.04.03.106 Registrazione maniglione

Cadenza: ogni 6 mesi

Registrazione maniglione antipanico e lubrificazione degli accessori di manovra apertura-chiusura.

02.04.03.109 Rimozione ostacoli

Cadenza: ogni 2 anni

Rimozione di eventuali ostacoli in prossimità degli spazi interessati dalle porte antipanico o in prossimità di esse.

02.04.03.110 Verifica funzionamento

Cadenza: ogni 6 mesi

Verifica del corretto funzionamento di apertura-chiusura mediante prova manuale.

MANUTENZIONI ESEGUIBILI DA PERSONALE SPECIALIZZATO

02.04.03.107 Regolazione controtelai

Cadenza: ogni 12 mesi

Regolazione del fissaggio dei controtelai alle pareti.

02.04.03.108 Regolazione telai

Cadenza: ogni 12 mesi

Regolazione del fissaggio dei telai ai controtelai.

Unità Tecnologica: 02.05

Rampe esterne ed interne

Si tratta di strutture di collegamento inclinate costituite da strutture a piano inclinato e da strutture gradonate o a gradini la cui funzione è quella di raggiungere piani posti a quote diverse.

REQUISITI E PRESTAZIONI (UT)

02.05.R01 Reazione al fuoco

Classe di Requisiti: Protezione antincendio

Classe di Esigenza: Sicurezza

Livello di partecipazione al fuoco dei materiali combustibili costituenti le rampe.

Prestazioni:

Per la classificazione di reazione al fuoco dei materiali, si fa riferimento al decreto ministeriale 26 giugno 1984 (supplemento ordinario alla Gazzetta Ufficiale n. 234 del 25 agosto 1984):

- a) negli atri, nei corridoi, nei disimpegni, nelle scale, nelle rampe, nei passaggi in genere, è consentito l'impiego dei materiali di classe 1 in ragione del 50% massimo della loro superficie totale (pavimento + pareti + soffitto + proiezioni orizzontali delle scale). Per le restanti parti debbono essere impiegati materiali di classe 0;
- b) in tutti gli altri ambienti è consentito che le pavimentazioni compresi i relativi rivestimenti siano di classe 2 e che gli altri materiali di rivestimento siano di classe 1; oppure impianti di spegnimento automatico asserviti ad impianti di rivelazione incendi. I rivestimenti lignei possono essere mantenuti in opera, tranne che nelle vie di esodo e nei laboratori, a condizione che vengano opportunamente trattati con prodotti vernicianti omologati di classe 1 di reazione al fuoco, secondo le modalità e le indicazioni contenute nel decreto ministeriale 6 marzo 1992 (Gazzetta Ufficiale n. 66 del 19 marzo 1992);
- c) i materiali di rivestimento combustibili, ammessi nelle varie classi di reazione al fuoco debbono essere posti in opera in aderenza agli elementi costruttivi, di classe 0 escludendo spazi vuoti o intercapedini;
- d) i materiali suscettibili di prendere fuoco su entrambe le facce (tendaggi, ecc.) devono essere di classe di reazione al fuoco non superiore a 1. di classe 2 se in presenza di materiali di rivestimento di scale e gradini per androni e passaggi comuni, devono essere di classe 0 (zero), secondo la classificazione prevista dal D.M. 26.6.1984. Sono ammessi anche i materiali di classe 1 (uno) per gli edifici aventi un'altezza antincendio non superiore a 32 m.

Livello minimo della prestazione:

Per la classificazione di reazione al fuoco dei materiali, si fa riferimento al decreto ministeriale 26 giugno 1984 (supplemento ordinario alla Gazzetta Ufficiale n. 234 del 25 agosto 1984):

- a) negli atri, nei corridoi, nei disimpegni, nelle scale, nelle rampe, nei passaggi in genere, è consentito l'impiego dei materiali di classe 1 in ragione del 50% massimo della loro superficie totale (pavimento + pareti + soffitto + proiezioni orizzontali delle scale). Per le restanti parti debbono essere impiegati materiali di classe 0;
- b) in tutti gli altri ambienti è consentito che le pavimentazioni compresi i relativi rivestimenti siano di classe 2 e che gli altri materiali di rivestimento siano di classe 1; oppure di classe 2 se in presenza di materiali di rivestimento di scale e gradini per androni e passaggi comuni, devono essere di classe 0 (zero), secondo la classificazione prevista dal D.M. 26.6.1984. Sono ammessi anche i materiali di classe 1 (uno) per gli edifici aventi un'altezza antincendio non superiore a 32 m.

02.05.R02 Regolarità delle finiture

Classe di Requisiti: Visivi

Classe di Esigenza: Aspetto

I rivestimenti costituenti le rampe devono avere gli strati superficiali in vista privi di difetti, fessurazioni, scagliature o screpolature superficiali e/o comunque esenti da caratteri che possano rendere difficile la lettura formale.

Prestazioni:

Le superfici i rivestimenti costituenti le rampe non devono presentare sporgenze e/o irregolarità superficiali. I rivestimenti e gli altri elementi accessori dovranno essere conformi alle normative vigenti per favorire il superamento e l'eliminazione delle barriere architettoniche negli edifici.

Livello minimo della prestazione:

I livelli minimi variano in funzione delle varie esigenze di aspetto come: la planarità; l'assenza di difetti superficiali; l'omogeneità di colore; l'omogeneità di brillantezza; l'omogeneità di insudiciamento, ecc..

02.05.R03 Resistenza agli agenti aggressivi

Classe di Requisiti: Protezione dagli agenti chimici ed organici

Classe di Esigenza: Sicurezza

I materiali di rivestimento delle rampe non debbono subire dissoluzioni o disgregazioni e mutamenti di aspetto a causa dell'azione di agenti aggressivi chimici.

Prestazioni:

I materiali costituenti i rivestimenti delle rampe non devono deteriorarsi o comunque perdere le prestazioni iniziali in presenza di agenti chimici

presenti negli ambienti. I materiali devono comunque consentire le operazioni di pulizia.

Livello minimo della prestazione:

I rivestimenti dei gradini e dei pianerottoli devono avere una resistenza ai prodotti chimici di uso comune corrispondente alla classe C2 della classificazione UPEC.

02.05.R04 Resistenza agli urti

Classe di Requisiti: Di stabilità

Classe di Esigenza: Sicurezza

I materiali di rivestimento delle rampe devono essere in grado di resistere agli urti prodotti dalla caduta di oggetti di impiego comune senza che si manifestino fessurazioni, deformazioni, ecc..

Prestazioni:

Sottoposte alle azioni di urti gli elementi delle rampe (corrimano, balaustre, materiali di rivestimento, ecc.) non devono manifestare segni di rottura e/o deterioramenti delle finiture che possono costituire pericolo per l'utenza.

Livello minimo della prestazione:

Per una analisi più approfondita dei livelli minimi rispetto ai vari componenti e materiali costituenti i rivestimenti si rimanda alle prescrizioni di legge e di normative vigenti in materia.

02.05.R05 Resistenza al fuoco

Classe di Requisiti: Protezione antincendio

Classe di Esigenza: Sicurezza

Gli elementi strutturali delle rampe devono presentare una resistenza al fuoco espressa in termini di tempo entro il quale tali elementi conservano stabilità.

Prestazioni:

I requisiti di resistenza al fuoco degli elementi strutturali vanno valutati secondo le prescrizioni e le modalità di prova stabilite dalla circolare del Ministero dell'interno n. 91 del 14 settembre 1961, prescindendo dal tipo di materiale impiegato nella realizzazione degli elementi medesimi

Livello minimo della prestazione:

Le strutture dovranno comunque essere realizzate in modo da garantire una resistenza al fuoco di almeno R 60 (strutture portanti) e REI 60 (strutture separanti) per edifici con altezza antincendi fino a 24 m; per edifici di altezza superiore deve essere garantita una resistenza al fuoco almeno di R 90 (strutture portanti) e REI 90 (strutture separanti). Il vano scala, tranne quello a prova di fumo o a prova di fumo interno, deve avere superficie netta di aerazione permanente in sommità non inferiore ad 1 m. Nel vano di areazione è consentita l'installazione di dispositivi per la protezione dagli agenti atmosferici. Per le strutture di pertinenza delle aree a rischio specifico devono applicarsi le disposizioni emanate nelle relative normative.

NORME PER LA SICUREZZA ANTINCENDI PER GLI EDIFICI DI CIVILE ABITAZIONE: CARATTERISTICHE DEL VANO SCALA NEGLI EDIFICI DI NUOVA EDIFICAZIONE O SOGGETTI A SOSTANZIALI RISTRUTTURAZIONI (D.M. 16.5.1987 n.246)

TIPO DI EDIFICIO: A - ALTEZZA ANTINCENDI (m): da 12 a 24;

MASSIMA SUPERFICIE DEL COMPARTIMENTO ANTINCENDIO (m²): 8000;

- Massima superficie di competenza di ogni scala per piano (m²): 500; Tipo dei vani scala e di almeno un vano ascensore: Nessuna prescrizione;

- Massima superficie di competenza di ogni scala per piano (m²): 500; Tipo dei vani scala e di almeno un vano ascensore: Almeno protetto (I);

- Massima superficie di competenza di ogni scala per piano (m²): 550; Tipo dei vani scala e di almeno un vano ascensore: Almeno a prova di fumo interno;

- Massima superficie di competenza di ogni scala per piano (m²): 600; Tipo dei vani scala e di almeno un vano ascensore: A prova di fumo;

Larghezza minima della scala (m): 1,05

Caratteristiche REI dei vani scala e ascensore, filtri, porte, elementi di suddivisione tra compartimenti: 60 (II);

TIPO DI EDIFICIO: B - ALTEZZA ANTINCENDI (m): da oltre 24 a 32;

MASSIMA SUPERFICIE DEL COMPARTIMENTO ANTINCENDIO (m²): 6000;

- Massima superficie di competenza di ogni scala per piano (m²): 500; Tipo dei vani scala e di almeno un vano ascensore: Nessuna prescrizione;

- Massima superficie di competenza di ogni scala per piano (m²): 500; Tipo dei vani scala e di almeno un vano ascensore: Almeno protetto (I);

- Massima superficie di competenza di ogni scala per piano (m²): 550; Tipo dei vani scala e di almeno un vano ascensore: Almeno a prova di fumo interno;

- Massima superficie di competenza di ogni scala per piano (m²): 600; Tipo dei vani scala e di almeno un vano ascensore: A prova di fumo;

Larghezza minima della scala (m): 1,05

Caratteristiche REI dei vani scala e ascensore, filtri, porte, elementi di suddivisione tra compartimenti: 60 (II);

TIPO DI EDIFICIO: C - ALTEZZA ANTINCENDI (m): da oltre 32 a 54;

MASSIMA SUPERFICIE DEL COMPARTIMENTO ANTINCENDIO (m²): 5000;

Massima superficie di competenza di ogni scala per piano (m²): 500;

Tipo dei vani scala e di almeno un vano ascensore: Almeno a prova di fumo interno;

Larghezza minima della scala (m): 1,05

Caratteristiche REI dei vani scala e ascensore, filtri, porte, elementi di suddivisione tra compartimenti: 90;

TIPO DI EDIFICIO: D - ALTEZZA ANTINCENDI (m): da oltre 54 a 80;

MASSIMA SUPERFICIE DEL COMPARTIMENTO ANTINCENDIO (m²): 4000;

Massima superficie di competenza di ogni scala per piano (m²): 500;

Tipo dei vani scala e di almeno un vano ascensore: Almeno a prova di fumo interno con zona filtro avente un camino di ventilazione di sezione non inferiore a 0,36 m²;

Larghezza minima della scala (m): 1,20

Caratteristiche REI dei vani scala e ascensore, filtri, porte, elementi di suddivisione tra compartimenti: 90;

TIPO DI EDIFICIO: E - ALTEZZA ANTINCENDI (m): oltre 80;

MASSIMA SUPERFICIE DEL COMPARTIMENTO ANTINCENDIO (m²): 2000;

Massima superficie di competenza di ogni scala per piano (m²): 350;

Tipo dei vani scala e di almeno un vano ascensore: Almeno a prova di fumo interno con zona filtro avente un camino di ventilazione di sezione non inferiore a 0,36 m²;

Larghezza minima della scala (m): 1,20

Caratteristiche REI dei vani scala e ascensore, filtri, porte, elementi di suddivisione tra compartimenti: 120.

NOTE

(I) Se non è possibile l'accostamento dell'Autoscala dei VV.FF. ad almeno una finestra o balcone per piano.

(II) Nel caso in cui non è contemplata alcuna prescrizione, gli elementi di suddivisione dei compartimenti vanno comunque considerati di classe REI 60.

02.05.R06 Resistenza all'acqua

Classe di Requisiti: Protezione dagli agenti chimici ed organici

Classe di Esigenza: Sicurezza

I rivestimenti costituenti le rampe, a contatto con l'acqua, dovranno mantenere inalterate le proprie caratteristiche chimico-fisiche.

Prestazioni:

A contatto con acqua di origine diversa (di pulizia, meteorica, ecc.) i rivestimenti delle scale non devono manifestare deterioramenti di alcun tipo nei limiti indicati dalla normativa.

Livello minimo della prestazione:

I rivestimenti delle rampe e dei pianerottoli devono possedere una resistenza all'acqua corrispondente alla classe E2 della classificazione UPEC.

02.05.R07 Resistenza all'usura

Classe di Requisiti: Durabilità tecnologica

Classe di Esigenza: Durabilità

I materiali di rivestimento di rampe e pianerottoli dovranno presentare caratteristiche di resistenza all'usura.

Prestazioni:

I materiali di rivestimento di rampe e pianerottoli dovranno presentare caratteristiche di resistenza all'usura dovute al traffico pedonale, alle abrasioni, agli urti, a perdite di materiale, a depositi, macchie, ecc..

Livello minimo della prestazione:

I rivestimenti dovranno possedere una resistenza all'usura corrispondente alla classe U3 (ossia di resistenza all'usura per un tempo non inferiore ai 10 anni) della classificazione UPEC.

02.05.R08 Resistenza meccanica

Classe di Requisiti: Di stabilità

Classe di Esigenza: Sicurezza

Gli elementi strutturali costituenti le rampe devono contrastare in modo efficace la manifestazione di eventuali rotture, o deformazioni rilevanti, causate dall'azione di possibili sollecitazioni.

Prestazioni:

Gli elementi strutturali costituenti le rampe e quelli accessori devono essere idonei a contrastare in modo efficace eventuali rotture e/o deformazioni rilevanti in seguito ad azioni e sollecitazioni meccaniche, garantendo la durata e la funzionalità nel tempo senza compromettere la sicurezza degli utenti. Si considerano le azioni dovute a: carichi di peso proprio e carichi di esercizio, sollecitazioni sismiche, dilatazioni termiche, assestamenti e deformazioni di strutture portanti. Comunque, in relazione alla funzione strutturale, le caratteristiche delle scale devono corrispondere a quelle prescritte dalle leggi e normative vigenti.

Livello minimo della prestazione:

Per una analisi più approfondita dei livelli minimi rispetto ai vari componenti e materiali costituenti i rivestimenti si rimanda alle prescrizioni di legge e di normative vigenti in materia.

02.05.R09 Sicurezza alla circolazione

Classe di Requisiti: Protezione antincendio

Classe di Esigenza: Sicurezza

Le rampe devono avere uno sviluppo con andamento regolare che ne consenta la sicurezza durante la circolazione da parte dell'utenza.

Prestazioni:

Le rampe devono avere un andamento regolare ed omogeneo per tutto lo sviluppo con andamento regolare che ne consenta la sicurezza durante la circolazione da parte dell'utenza.

Livello minimo della prestazione:

La larghezza delle rampe deve essere proporzionata al numero di persone (e comunque in funzione di multipli di 60 cm) cui è consentito il transito, e comunque non inferiore ad 1.20 m al fine di consentire il passaggio di due persone.

L'Unità Tecnologica è composta dai seguenti Elementi Manutenibili:

° 02.05.01 Strutture in acciaio

° 02.05.02 Strutture in c.a.

° 02.05.03 Strutture in legno

° 02.05.04 Strutture in muratura

° 02.05.05 Strutture prefabbricate

Elemento Manutenibile: 02.05.01

Strutture in acciaio

Unità Tecnologica: 02.05
Rampe esterne ed interne

Le scale in acciaio possono essere realizzate con molteplici conformazioni strutturali impiegando profilati, sezioni scatolari, tubolari o profili piatti assemblati mediante saldature e/o collegamenti tramite chiodatura, bullonatura, ecc.. I gradini vengono generalmente realizzati con lamiere metalliche traforate o con lamiere ad elementi in rilievo oppure con elementi grigliati.

ANOMALIE RISCONTRABILI

02.05.01.A01 Corrosione

02.05.01.A02 Deformazione

02.05.01.A03 Lesioni

02.05.01.A04 Mancanza

CONTROLLI ESEGUIBILI DALL'UTENTE

02.05.01.C01 Controllo balaustre e corrimano

Cadenza: ogni 12 mesi

Tipologia: Controllo a vista

02.05.01.C03 Controllo rivestimenti pedate e alzate

Cadenza: ogni 12 mesi

Tipologia: Controllo a vista

CONTROLLI ESEGUIBILI DA PERSONALE SPECIALIZZATO

02.05.01.C02 Controllo strutture

Cadenza: ogni 12 mesi

Tipologia: Controllo a vista

Controllo periodico delle parti in vista finalizzato alla ricerca di anomalie (fenomeni di disgregazioni, scaglionature, fessurazioni, distacchi, esposizione dei ferri d'armatura, processi di carbonatazione del cls, ecc.).

MANUTENZIONI ESEGUIBILI DA PERSONALE SPECIALIZZATO

02.05.01.I01 Ripresa coloritura

Cadenza: quando occorre

Ritinteggiature delle parti previa rimozione delle parti deteriorate mediante preparazione del fondo. Le modalità di ritinteggiatura, i prodotti, le attrezzature variano comunque in funzione delle superfici e dei materiali costituenti.

02.05.01.102 Ripristino puntuale pedate e alzate

Cadenza: *quando occorre*

Ripristino e/o sostituzione degli elementi rotti delle pedate e delle alzate con elementi analoghi.

02.05.01.103 Ripristino stabilità corrimano e balaustre

Cadenza: *quando occorre*

Ripristino e/o sostituzione degli elementi di connessione dei corrimano e delle balaustre e verifica del corretto serraggio degli stessi e sostituzioni di eventuali parti mancanti. Riparazione della protezione antiruggine degli elementi metallici mediante rimozione della ruggine ed applicazione di vernici protettive. Riparazione di eventuali corrosioni o fessurazioni mediante saldature in loco con elementi di raccordo.

02.05.01.104 Sostituzione degli elementi degradati

Cadenza: *quando occorre*

Sostituzione degli elementi usurati o rotti con altri analoghi. Sostituzione e verifica dei relativi ancoraggi.

02.05.01.105 Ripristino serraggi bulloni e connessioni metalliche

Cadenza: *ogni 2 anni*

Ripristino e/o sostituzione degli elementi di connessione e verifica del corretto serraggio degli stessi e sostituzioni di quelli mancanti. Riparazione della protezione antiruggine degli elementi metallici mediante rimozione della ruggine ed applicazione di vernici protettive. Riparazione di eventuali corrosioni o fessurazioni mediante saldature in loco con elementi di raccordo.

Elemento Manutenibile: 02.05.02

Strutture in c.a.

Unità Tecnologica: 02.05
Rampe esterne ed interne

Si tratta di scale o rampe con strutture costruite con getto in opera. La loro realizzazione fa riferimento a soluzioni tecniche quali solette rampanti, travi rampanti e travi a ginocchio.

ANOMALIE RISCONTRABILI

02.05.02.A01 Alveolizzazione

02.05.02.A02 Cavillature superficiali

02.05.02.A03 Decolorazione

02.05.02.A04 Deposito superficiale

02.05.02.A05 Disgregazione

02.05.02.A06 Distacco

02.05.02.A07 Efflorescenze

02.05.02.A08 Erosione superficiale

02.05.02.A09 Esfoliazione

02.05.02.A10 Esposizione dei ferri di armatura

02.05.02.A11 Fessurazioni

02.05.02.A12 Macchie e graffi

02.05.02.A13 Mancanza

02.05.02.A14 Patina biologica

02.05.02.A15 Penetrazione di umidità

02.05.02.A16 Polverizzazione

02.05.02.A17 Presenza di vegetazione

02.05.02.A18 Rigonfiamento

02.05.02.A19 Scheggiature

CONTROLLI ESEGUIBILI DALL'UTENTE

02.05.02.C01 Controllo balaustre e corrimano

Cadenza: ogni 12 mesi

Tipologia: Controllo a vista

02.05.02.C03 Controllo rivestimenti pedate e alzate

Cadenza: ogni 12 mesi

Tipologia: Controllo a vista

CONTROLLI ESEGUIBILI DA PERSONALE SPECIALIZZATO

02.05.02.C02 Controllo strutture

Cadenza: ogni 12 mesi

Tipologia: Controllo a vista

Controllo periodico delle parti in vista finalizzato alla ricerca di anomalie (fenomeni di disgregazioni, scaglionature, fessurazioni, distacchi, esposizione dei ferri d'armatura, processi di carbonatazione del cls, ecc.).

MANUTENZIONI ESEGUIBILI DA PERSONALE SPECIALIZZATO

02.05.02.I01 Ripresa coloritura

Cadenza: quando occorre

Ritinteggiature delle parti previa rimozione delle parti deteriorate mediante preparazione del fondo. Le modalità di ritinteggiatura, i prodotti, le attrezzature variano comunque in funzione delle superfici e dei materiali costituenti.

02.05.02.102 Ripristino puntuale pedate e alzate**Cadenza: quando occorre**

Ripristino e/o sostituzione degli elementi rotti delle pedate e delle alzate con elementi analoghi.

02.05.02.103 Ripristino stabilità corrimano e balaustre**Cadenza: quando occorre**

Ripristino e/o sostituzione degli elementi di connessione dei corrimano e delle balaustre e verifica del corretto serraggio degli stessi e sostituzioni di eventuali parti mancanti. Riparazione della protezione antiruggine degli elementi metallici mediante rimozione della ruggine ed applicazione di vernici protettive. Riparazione di eventuali corrosioni o fessurazioni mediante saldature in loco con elementi di raccordo.

02.05.02.104 Sostituzione degli elementi degradati**Cadenza: quando occorre**

Sostituzione degli elementi usurati o rotti con altri analoghi. Sostituzione e verifica dei relativi ancoraggi.

02.05.02.105 Ripristino serraggi bulloni e connessioni metalliche**Cadenza: ogni 2 anni**

Ripristino e/o sostituzione degli elementi di connessione e verifica del corretto serraggio degli stessi e sostituzioni di quelli mancanti. Riparazione della protezione antiruggine degli elementi metallici mediante rimozione della ruggine ed applicazione di vernici protettive. Riparazione di eventuali corrosioni o fessurazioni mediante saldature in loco con elementi di raccordo.

Elemento Manutenibile: 02.05.03**Strutture in legno**

Unità Tecnologica: 02.05
Rampe esterne ed interne

Si tratta di scale o rampe impiegate prevalentemente per gli ambienti interni. Generalmente la struttura principale è realizzata in legno massiccio, legno lamellare e/o comunque con essenze che garantiscano una buona resistenza meccanica (quercia, faggio, rovere, olmo, castagno, ecc.) mentre i gradini possono essere realizzati sia in legno massiccio (quercia, rovere) che in multistrato. Gli elementi gradini possono anche essere collegati alle strutture principali mediante chiodatura, bullonatura, spinotti, incastri, ecc..

ANOMALIE RISCOINTRABILI**02.05.03.A01 Azzurratura****02.05.03.A02 Decolorazione****02.05.03.A03 Deformazione****02.05.03.A04 Deposito superficiale****02.05.03.A05 Disgregazione****02.05.03.A06 Distacco**

02.05.03.A07 Fessurazioni

02.05.03.A08 Infracidamento

02.05.03.A09 Macchie e graffi

02.05.03.A10 Muffa

02.05.03.A11 Penetrazione di umidità

02.05.03.A12 Perdita di materiale

02.05.03.A13 Polverizzazione

02.05.03.A14 Rigonfiamento

CONTROLLI ESEGUIBILI DALL'UTENTE

02.05.03.C01 Controllo balaustre e corrimano

Cadenza: ogni 12 mesi

Tipologia: Controllo a vista

02.05.03.C03 Controllo rivestimenti pedate e alzate

Cadenza: ogni 12 mesi

Tipologia: Controllo a vista

CONTROLLI ESEGUIBILI DA PERSONALE SPECIALIZZATO

02.05.03.C02 Controllo strutture

Cadenza: ogni 12 mesi

Tipologia: Controllo a vista

Controllo periodico delle parti in vista finalizzato alla ricerca di anomalie (fenomeni di disgregazioni, scaglionature, fessurazioni, distacchi, esposizione dei ferri d'armatura, processi di carbonatazione del cls, ecc.).

MANUTENZIONI ESEGUIBILI DA PERSONALE SPECIALIZZATO

02.05.03.I01 Ripresa coloritura

Cadenza: quando occorre

Ritinteggiature delle parti previa rimozione delle parti deteriorate mediante preparazione del fondo. Le modalità di ritinteggiatura, i prodotti, le attrezzature variano comunque in funzione delle superfici e dei materiali costituenti.

02.05.03.I02 Ripristino puntuale pedate e alzate

Cadenza: quando occorre

Ripristino e/o sostituzione degli elementi rotti delle pedate e delle alzate con elementi analoghi.

02.05.03.I03 Ripristino stabilità corrimano e balaustre**Cadenza: quando occorre**

Ripristino e/o sostituzione degli elementi di connessione dei corrimano e delle balaustre e verifica del corretto serraggio degli stessi e sostituzioni di eventuali parti mancanti. Riparazione della protezione antiruggine degli elementi metallici mediante rimozione della ruggine ed applicazione di vernici protettive. Riparazione di eventuali corrosioni o fessurazioni mediante saldature in loco con elementi di raccordo.

02.05.03.I04 Sostituzione degli elementi degradati**Cadenza: quando occorre**

Sostituzione degli elementi usurati o rotti con altri analoghi. Sostituzione e verifica dei relativi ancoraggi.

02.05.03.I05 Ripristino serraggi bulloni e connessioni metalliche**Cadenza: ogni 2 anni**

Ripristino e/o sostituzione degli elementi di connessione e verifica del corretto serraggio degli stessi e sostituzioni di quelli mancanti. Riparazione della protezione antiruggine degli elementi metallici mediante rimozione della ruggine ed applicazione di vernici protettive. Riparazione di eventuali corrosioni o fessurazioni mediante saldature in loco con elementi di raccordo.

Elemento Manutenibile: 02.05.04**Strutture in muratura**

Unità Tecnologica: 02.05
Rampe esterne ed interne

Si tratta di scale o rampe costituite interamente in murature riscontrabili nell'edilizia storica. In genere le rampe delle scale sono realizzate con volte o mezze volte a botte mentre i pianerottoli con volte a crociera.

ANOMALIE RISCONTRABILI**02.05.04.A01 Decolorazione****02.05.04.A02 Deposito superficiale****02.05.04.A03 Disgregazione****02.05.04.A04 Distacco****02.05.04.A05 Efflorescenze****02.05.04.A06 Erosione superficiale****02.05.04.A07 Fessurazioni****02.05.04.A08 Macchie e graffiti****02.05.04.A09 Mancanza****02.05.04.A10 Patina biologica**

02.05.04.A11 Penetrazione di umidità

02.05.04.A12 Polverizzazione

02.05.04.A13 Presenza di vegetazione

CONTROLLI ESEGUIBILI DALL'UTENTE

02.05.04.C01 Controllo balaustre e corrimano

Cadenza: ogni 12 mesi

Tipologia: Controllo a vista

02.05.04.C03 Controllo rivestimenti pedate e alzate

Cadenza: ogni 12 mesi

Tipologia: Controllo a vista

CONTROLLI ESEGUIBILI DA PERSONALE SPECIALIZZATO

02.05.04.C02 Controllo strutture

Cadenza: ogni 12 mesi

Tipologia: Controllo a vista

Controllo periodico delle parti in vista finalizzato alla ricerca di anomalie (fenomeni di disgregazioni, scaglionature, fessurazioni, distacchi, esposizione dei ferri d'armatura, processi di carbonatazione del cls, ecc.).

MANUTENZIONI ESEGUIBILI DA PERSONALE SPECIALIZZATO

02.05.04.I01 Ripresa coloritura

Cadenza: quando occorre

Ritinteggiature delle parti previa rimozione delle parti deteriorate mediante preparazione del fondo. Le modalità di ritinteggiatura, i prodotti, le attrezzature variano comunque in funzione delle superfici e dei materiali costituenti.

02.05.04.I02 Ripristino puntuale pedate e alzate

Cadenza: quando occorre

Ripristino e/o sostituzione degli elementi rotti delle pedate e delle alzate con elementi analoghi.

02.05.04.I03 Ripristino stabilità corrimano e balaustre

Cadenza: quando occorre

Ripristino e/o sostituzione degli elementi di connessione dei corrimano e delle balaustre e verifica del corretto serraggio degli stessi e sostituzioni di eventuali parti mancanti. Riparazione della protezione antiruggine degli elementi metallici mediante rimozione della ruggine ed applicazione di vernici protettive. Riparazione di eventuali corrosioni o fessurazioni mediante saldature in loco con elementi di raccordo.

02.05.04.I04 Sostituzione degli elementi degradati

Cadenza: quando occorre

Sostituzione degli elementi usurati o rotti con altri analoghi. Sostituzione e verifica dei relativi ancoraggi.

02.05.04.I05 Ripristino serraggi bulloni e connessioni metalliche

Cadenza: ogni 2 anni

Ripristino e/o sostituzione degli elementi di connessione e verifica del corretto serraggio degli stessi e sostituzioni di quelli mancanti. Riparazione della protezione antiruggine degli elementi metallici mediante rimozione della ruggine ed applicazione di vernici protettive. Riparazione di eventuali corrosioni o fessurazioni mediante saldature in loco con elementi di raccordo.

Elemento Manutenibile: 02.05.05

Strutture prefabbricate

Unità Tecnologica: 02.05
Rampe esterne ed interne

Si tratta di scale o rampe costituite da elementi montati in corso d'opera.

REQUISITI E PRESTAZIONI (EM)

02.05.05.R01 Resistenza meccanica per strutture prefabbricate

Classe di Requisiti: Di stabilità

Classe di Esigenza: Sicurezza

Gli elementi strutturali costituenti le scale devono contrastare in modo efficace la manifestazione di eventuali rotture, o deformazioni rilevanti, causate dall'azione di possibili sollecitazioni.

Prestazioni:

Gli elementi strutturali costituenti le scale e quelli accessori devono essere idonei a contrastare in modo efficace eventuali rotture e/o deformazioni rilevanti in seguito ad azioni e sollecitazioni meccaniche, garantendo la durata e la funzionalità nel tempo senza compromettere la sicurezza degli utenti. Si considerano le azioni dovute a: carichi di peso proprio e carichi di esercizio, sollecitazioni sismiche, dilatazioni termiche, assestamenti e deformazioni di strutture portanti. Comunque, in relazione alla funzione strutturale, le caratteristiche delle scale devono corrispondere a quelle prescritte dalle leggi e normative vigenti.

Livello minimo della prestazione:

I livelli minimi variano in funzione delle prove di laboratorio eseguite secondo le seguenti norme:

- UNI 10804 (Dimensioni e prestazioni meccaniche);
- UNI 10810 (Determinazione della resistenza meccanica ai carichi statici distribuiti);
- UNI 10811 (Determinazione della resistenza meccanica ai carichi dinamici);
- UNI 10812 (Metodo di prova alla flessione dei gradini).

ANOMALIE RISCONTRABILI

02.05.05.A01 Cavillature superficiali

02.05.05.A02 Crosta

02.05.05.A03 Decolorazione

02.05.05.A04 Deposito superficiale

02.05.05.A05 Disgregazione

02.05.05.A06 Distacco

02.05.05.A07 Efflorescenze

02.05.05.A08 Erosione superficiale

02.05.05.A09 Esfoliazione

02.05.05.A10 Esposizione dei ferri di armatura

02.05.05.A11 Fessurazioni

02.05.05.A12 Lesioni

02.05.05.A13 Macchie e graffiti

02.05.05.A14 Mancanza

02.05.05.A15 Patina biologica

02.05.05.A16 Penetrazione di umidità

02.05.05.A17 Polverizzazione

02.05.05.A18 Presenza di vegetazione

02.05.05.A19 Scheggiature

CONTROLLI ESEGUIBILI DALL'UTENTE

02.05.05.C01 Controllo balaustre e corrimano

Cadenza: ogni 12 mesi

Tipologia: Controllo a vista

02.05.05.C03 Controllo rivestimenti pedate e alzate

Cadenza: ogni 12 mesi

Tipologia: Controllo a vista

CONTROLLI ESEGUIBILI DA PERSONALE SPECIALIZZATO

02.05.05.C02 Controllo strutture

Cadenza: ogni 12 mesi

Tipologia: Controllo a vista

Controllo periodico delle parti in vista finalizzato alla ricerca di anomalie (fenomeni di disgregazioni, scaglionature, fessurazioni, distacchi, esposizione dei ferri d'armatura, processi di carbonatazione del cls, ecc.).

MANUTENZIONI ESEGUIBILI DA PERSONALE SPECIALIZZATO

02.05.05.I01 Ripresa coloritura

Cadenza: quando occorre

Ritinteggiature delle parti previa rimozione delle parti deteriorate mediante preparazione del fondo. Le modalità di ritinteggiatura, i prodotti, le attrezzature variano comunque in funzione delle superfici e dei materiali costituenti.

02.05.05.102 Ripristino puntuale pedate e alzate

Cadenza: quando occorre

Ripristino e/o sostituzione degli elementi rotti delle pedate e delle alzate con elementi analoghi.

02.05.05.103 Ripristino stabilità corrimano e balaustre

Cadenza: quando occorre

Ripristino e/o sostituzione degli elementi di connessione dei corrimano e delle balaustre e verifica del corretto serraggio degli stessi e sostituzioni di eventuali parti mancanti. Riparazione della protezione antiruggine degli elementi metallici mediante rimozione della ruggine ed applicazione di vernici protettive. Riparazione di eventuali corrosioni o fessurazioni mediante saldature in loco con elementi di raccordo.

02.05.05.104 Sostituzione degli elementi degradati

Cadenza: quando occorre

Sostituzione degli elementi usurati o rotti con altri analoghi. Sostituzione e verifica dei relativi ancoraggi.

02.05.05.105 Ripristino serraggi bulloni e connessioni metalliche

Cadenza: ogni 2 anni

Ripristino e/o sostituzione degli elementi di connessione e verifica del corretto serraggio degli stessi e sostituzioni di quelli mancanti. Riparazione della protezione antiruggine degli elementi metallici mediante rimozione della ruggine ed applicazione di vernici protettive. Riparazione di eventuali corrosioni o fessurazioni mediante saldature in loco con elementi di raccordo.

INDICE

01 SMA VIA PISACANE 71		pag.	3
01.01	Pavimentazione interna		4
01.02	Pareti interne		6
01.02.01	Tramezzi in laterizio		10
01.03	Rivestimenti interni		12
01.03.01	Intonaco		18
01.03.02	Rivestimenti e prodotti ceramici		19
01.03.03	Tinteggiature e decorazioni		20
01.04	Infissi interni		22
01.04.01	Porte		27
01.04.02	Porte antipanico		29
01.04.03	Porte tagliafuoco		34
01.05	Rivestimenti esterni		39
01.05.01	Intonaco		46
01.05.02	Rivestimenti e prodotti ceramici (klinker)		48
01.05.03	Rivestimenti lapidei		50
01.05.04	Tinteggiature e decorazioni		52
01.06	Infissi esterni		56
01.06.01	Serramenti in alluminio		65
01.07	Rampe esterne		70
01.07.01	Strutture in muratura		72
02 SEL SMA VIA FINALMARINA 5		pag.	74
02.01	Impianto di trasporto verticale		75
02.01.01	Ammortizzatori della cabina		77
02.01.02	Cabina		78
02.01.03	Contrappeso		79
02.01.04	Funi		80
02.01.05	Guide cabina		81
02.01.06	Interruttore di extracorsa		83
02.01.07	Limitatore di velocità		84
02.01.08	Macchinari elettromeccanici		85
02.01.09	Macchinari oleodinamici		86
02.01.10	Montacarichi		89
02.01.11	Vani corsa		90
02.01.12	Montascale o servoscale		91
02.01.13	Nastri trasportatori		92
02.01.14	Paracadute		94
02.01.15	Porte di piano		95
02.01.16	Pulsantiera		97
02.01.17	Quadro di manovra		98
02.02	Pareti interne		101
02.02.01	Pareti in lastre di gesso rivestito ancorate a supporto metallico		105
02.02.02	Tramezzi in laterizio		106
02.03	Rivestimenti interni		108
02.03.01	Intonaco		114
02.03.02	Rivestimenti e prodotti ceramici		115
02.03.03	Tinteggiature e decorazioni		116
02.04	Infissi interni		118
02.04.01	Porte		123
02.04.02	Porte antipanico		125

02.04.03	Porte tagliafuoco	130
02.05	Rampe esterne ed interne	135
02.05.01	Strutture in acciaio	139
02.05.02	Strutture in c.a.	140
02.05.03	Strutture in legno	142
02.05.04	Strutture in muratura	144
02.05.05	Strutture prefabbricate	146

IL TECNICO
architetto Roberto Sanvito

COMUNE DI TORINO
TORINO

PIANO DI MANUTENZIONE

**PROGRAMMA DI
MANUTENZIONE**

SOTTOPROGRAMMA DELLE PRESTAZIONI
(Articolo 40 D.P.R. 554/99)

OGGETTO: LAVORI OPERE DI MANUTENZIONE STRAORDINARIA PER
L'OTTENIMENTO DEL CERTIFICATO DI PREVENZIONE INCENDI NEGLI
EDIFICI SCOLASTICI SMA IN VIA PISACANE 71 E SMA-SEL IN VIA
FINALMARINA 5

COMMITTENTE: CITTA' di TORINO

Torino, 09/07/2005

IL TECNICO
architetto Roberto Sanvito

Acustici**01 - SMA VIA PISACANE 71****01.03 - Rivestimenti interni**

Codice	Elementi Manutenibili / Requisiti e Prestazioni / Controlli
01.03	Rivestimenti interni
01.03.R05	Requisito: Isolamento acustico <i>I rivestimenti dovranno fornire una adeguata resistenza al passaggio dei rumori.</i>

01.04 - Infissi interni

Codice	Elementi Manutenibili / Requisiti e Prestazioni / Controlli
01.04	Infissi interni
01.04.R02	Requisito: Isolamento acustico <i>E' l'attitudine a fornire un'idonea resistenza al passaggio dei rumori. Il livello di isolamento richiesto varia in funzione della tipologia e del tipo di attività svolta e in funzione della classe di destinazione d'uso del territorio.</i>

01.05 - Rivestimenti esterni

Codice	Elementi Manutenibili / Requisiti e Prestazioni / Controlli
01.05	Rivestimenti esterni
01.05.R06	Requisito: Isolamento acustico <i>I rivestimenti dovranno fornire una adeguata resistenza al passaggio dei rumori.</i>

01.06 - Infissi esterni

Codice	Elementi Manutenibili / Requisiti e Prestazioni / Controlli
01.06	Infissi esterni
01.06.R05	Requisito: Isolamento acustico <i>E' l'attitudine a fornire un'idonea resistenza al passaggio dei rumori. Il livello di isolamento richiesto varia in funzione della tipologia e del tipo di attività svolta e in funzione della classe di destinazione d'uso del territorio.</i>

02 - SEL SMA VIA FINALMARINA 5**02.01 - Impianto di trasporto verticale**

Codice	Elementi Manutenibili / Requisiti e Prestazioni / Controlli
02.01.13	Nastri trasportatori
02.01.13.R02	Requisito: (Attitudine al) controllo del rumore prodotto <i>I nastri trasportatori non devono emettere un livello di rumore superiore a quello consentito dalla norma.</i>

02.03 - Rivestimenti interni

Codice	Elementi Manutenibili / Requisiti e Prestazioni / Controlli
02.03	Rivestimenti interni
02.03.R05	Requisito: Isolamento acustico <i>I rivestimenti dovranno fornire una adeguata resistenza al passaggio dei rumori.</i>

02.04 - Infissi interni

Codice	Elementi Manutenibili / Requisiti e Prestazioni / Controlli
02.04	Infissi interni
02.04.R02	Requisito: Isolamento acustico <i>E' l'attitudine a fornire un'idonea resistenza al passaggio dei rumori. Il livello di isolamento richiesto varia in funzione della tipologia e del tipo di attività svolta e in funzione della classe di destinazione d'uso del territorio.</i>

Adattabilità delle finiture

02 - SEL SMA VIA FINALMARINA 5

02.01 - Impianto di trasporto verticale

Codice	Elementi Manutenibili / Requisiti e Prestazioni / Controlli
02.01.11	Vani corsa
02.01.11.R01	Requisito: Regolarità delle finiture <i>Le aperture del vano che consentono l'accesso alla cabina devono essere realizzati nel rispetto della regola d'arte ed in modo da evitare pericoli per l'accesso alla cabina stessa.</i>

Di funzionamento

02 - SEL SMA VIA FINALMARINA 5

02.01 - Impianto di trasporto verticale

Codice	Elementi Manutenibili / Requisiti e Prestazioni / Controlli
02.01.16	Pulsantiera
02.01.16.R01	Requisito: Comodità d'uso e manovra <i>Per consentire utilizzo da parte degli utenti le pulsantiere della cabina ascensore e quelle di piano devono essere disposte in modo da essere facilmente utilizzabili.</i>

Di stabilità**01 - SMA VIA PISACANE 71****01.02 - Pareti interne**

Codice	Elementi Manutenibili / Requisiti e Prestazioni / Controlli
01.02	Pareti interne
01.02.R08	Requisito: Resistenza agli urti <i>Le pareti debbono essere in grado di sopportare urti (definiti dall'energia cinetica di urti-tipo o convenzionali di corpi duri, come di oggetti scagliati, o molli, come il peso di un corpo che cade) che non debbono compromettere la stabilità della parete, né provocare il distacco di elementi o frammenti pericolosi a carico degli utenti.</i>
01.02.R09	Requisito: Resistenza ai carichi sospesi <i>Le pareti debbono essere in grado di sopportare il peso di carichi appesi minori (ad esempio quadri, insegne, ecc.) o altri di maggiore entità (mensole, arredi, ecc.)</i>
01.02.R11	Requisito: Resistenza meccanica <i>Le pareti devono contrastare in modo efficace la manifestazione di eventuali rotture, o deformazioni rilevanti, causate dall'azione di possibili sollecitazioni.</i>
01.02.01	Tramezzi in laterizio
01.02.01.R01	Requisito: Resistenza meccanica per tramezzi in laterizio <i>Le pareti devono contrastare in modo efficace la manifestazione di eventuali rotture, o deformazioni rilevanti, causate dall'azione di possibili sollecitazioni.</i>

01.03 - Rivestimenti interni

Codice	Elementi Manutenibili / Requisiti e Prestazioni / Controlli
01.03	Rivestimenti interni
01.03.R12	Requisito: Resistenza agli urti <i>I rivestimenti unitamente alle pareti dovranno essere in grado di sopportare urti (definiti dall'energia cinetica di urti-tipo o convenzionali di corpi duri, come di oggetti scagliati, o molli, come il peso di un corpo che cade) che non debbono compromettere la stabilità della parete, né provocare il distacco di elementi o frammenti pericolosi a carico degli utenti.</i>
01.03.R13	Requisito: Resistenza ai carichi sospesi <i>I rivestimenti unitamente alle pareti debbono essere in grado di sopportare il peso di carichi appesi minori (ad esempio quadri, insegne, ecc.) o altri di maggiore entità (mensole, arredi, ecc.)</i>
01.03.R15	Requisito: Resistenza meccanica <i>I rivestimenti unitamente alle pareti dovranno limitare la manifestazione di eventuali rotture, o deformazioni rilevanti, causate dall'azione di possibili sollecitazioni.</i>

01.04 - Infissi interni

Codice	Elementi Manutenibili / Requisiti e Prestazioni / Controlli
01.04	Infissi interni
01.04.R09	Requisito: Resistenza agli urti <i>Gli infissi dovranno essere in grado di sopportare urti (definiti dall'energia cinetica di urti-tipo o convenzionali di corpi duri, come di oggetti scagliati, o molli, come il peso di un corpo che cade) che non debbono compromettere la stabilità degli stessi; né provocare il distacco di elementi o frammenti pericolosi a carico degli utenti.</i>
01.04.02	Porte antipanico
01.04.02.R03	Requisito: Resistenza agli urti per porte antipanico <i>Le porte antipanico dovranno essere in grado di sopportare urti che non debbono compromettere la stabilità degli stessi; né provocare il distacco di elementi o frammenti pericolosi a carico degli utenti.</i>
01.04.03	Porte tagliafuoco
01.04.03.R03	Requisito: Resistenza agli urti per porte tagliafuoco <i>Le porte tagliafuoco dovranno essere in grado di sopportare urti che non debbono compromettere la stabilità degli stessi; né provocare il distacco di elementi o frammenti pericolosi a carico degli utenti.</i>

01.05 - Rivestimenti esterni

Codice	Elementi Manutenibili / Requisiti e Prestazioni / Controlli
01.05	Rivestimenti esterni
01.05.R12	Requisito: Resistenza agli urti <i>I rivestimenti unitamente alle pareti dovranno essere in grado di sopportare urti (definiti dall'energia cinetica di urti-tipo o convenzionali di corpi duri, come di oggetti scagliati, o molli, come il peso di un corpo che cade) che non debbono compromettere la stabilità della parete, né provocare il distacco di elementi o frammenti pericolosi a carico degli utenti.</i>
01.05.R16	Requisito: Resistenza meccanica <i>I rivestimenti unitamente alle pareti dovranno limitare la manifestazione di eventuali rotture, o deformazioni rilevanti, causate dall'azione di possibili sollecitazioni.</i>

01.06 - Infissi esterni

Codice	Elementi Manutenibili / Requisiti e Prestazioni / Controlli
01.06	Infissi esterni
01.06.R14	Requisito: Resistenza agli urti <i>Gli infissi dovranno essere in grado di sopportare urti (definiti dall'energia cinetica di urti-tipo o convenzionali di corpi duri, come di oggetti scagliati, o molli, come il peso di un corpo che cade) che non debbono compromettere la stabilità degli stessi; né provocare il distacco di elementi o frammenti pericolosi a carico degli utenti.</i>
01.06.R17	Requisito: Resistenza al vento <i>Gli infissi debbono resistere alle azioni e depressioni del vento in modo da garantire la sicurezza degli utenti e assicurare la durata e la funzionalità nel tempo. Inoltre essi devono sopportare l'azione del vento senza compromettere la funzionalità degli elementi che li costituiscono.</i>

01.07 - Rampe esterne

Codice	Elementi Manutenibili / Requisiti e Prestazioni / Controlli
01.07	Rampe esterne
01.07.R03	Requisito: Resistenza agli urti <i>I materiali di rivestimento delle rampe devono essere in grado di resistere agli urti prodotti dalla caduta di oggetti di impiego comune senza che si manifestino fessurazioni, deformazioni, ecc..</i>
01.07.R07	Requisito: Resistenza meccanica <i>Gli elementi strutturali costituenti le rampe devono contrastare in modo efficace la manifestazione di eventuali rotture, o deformazioni rilevanti, causate dall'azione di possibili sollecitazioni.</i>

02 - SEL SMA VIA FINALMARINA 5**02.01 - Impianto di trasporto verticale**

Codice	Elementi Manutenibili / Requisiti e Prestazioni / Controlli
02.01.02	Cabina
02.01.02.R02	Requisito: Resistenza meccanica <i>Le porte, con i loro dispositivi di blocco, devono essere in grado di contrastare in modo efficace il prodursi di deformazioni o rotture sotto l'azione di determinate sollecitazioni.</i>
02.01.03	Contrappeso
02.01.03.R01	Requisito: Resistenza allo snervamento <i>Le funi o catene che sostengono i contrappesi o le masse di bilanciamento devono essere in grado di sostenerli senza causare pericoli.</i>
02.01.04	Funi
02.01.04.R01	Requisito: Resistenza meccanica <i>Le funi o catene devono essere in grado di sostenere senza causare pericoli le cabine, i contrappesi o le masse di bilanciamento.</i>
02.01.05	Guide cabina
02.01.05.R02	Requisito: Resistenza meccanica <i>Le guide della cabina unitamente alle pareti sulle quali sono agganciate dovranno limitare la manifestazione di eventuali rotture, o deformazioni rilevanti, causate dall'azione di possibili sollecitazioni.</i>
02.01.07	Limitatore di velocità
02.01.07.R02	Requisito: Resistenza meccanica <i>Il limitatore di velocità deve essere mosso da una fune metallica capace di resistere agli sforzi che si verificano durante il funzionamento.</i>
02.01.09	Macchinari oleodinamici
02.01.09.R01	Requisito: (Attitudine al) controllo della tenuta <i>Le tubazioni ed i relativi accessori del sistema idraulico di un ascensore devono essere adatti al fluido idraulico utilizzato ed essere progettati ed installati in modo da evitare ogni sollecitazione anormale.</i>
02.01.09.R03	Requisito: Resistenza a compressione <i>I macchinari e gli elementi che li costituiscono devono essere in grado di resistere a sforzi di compressione senza causare pericoli sia durante il normale funzionamento sia in caso di emergenza.</i>
02.01.09.R04	Requisito: Resistenza a trazione <i>I macchinari e gli elementi che li costituiscono devono essere in grado di resistere a trazione senza causare pericoli sia durante il normale funzionamento sia in caso di emergenza.</i>
02.01.11	Vani corsa
02.01.11.R02	Requisito: Resistenza meccanica <i>La struttura del vano di corsa deve essere realizzata in modo da sopportare tutte le forze che possono verificarsi durante il funzionamento dell'impianto.</i>
02.01.15	Porte di piano
02.01.15.R02	Requisito: Resistenza meccanica <i>Le porte, con i loro dispositivi di blocco, devono essere in grado di contrastare in modo efficace il prodursi di deformazioni o rotture sotto l'azione di determinate sollecitazioni.</i>

02.02 - Pareti interne

Codice	Elementi Manutenibili / Requisiti e Prestazioni / Controlli
02.02	Pareti interne
02.02.R08	Requisito: Resistenza agli urti <i>Le pareti debbono essere in grado di sopportare urti (definiti dall'energia cinetica di urti-tipo o convenzionali di corpi duri, come di oggetti scagliati, o molli, come il peso di un corpo che cade) che non debbono compromettere la stabilità della parete, né provocare il distacco di elementi o frammenti pericolosi a carico degli utenti.</i>
02.02.R09	Requisito: Resistenza ai carichi sospesi <i>Le pareti debbono essere in grado di sopportare il peso di carichi appesi minori (ad esempio quadri, insegne, ecc.) o altri di maggiore entità (mensole, arredi, ecc.)</i>
02.02.R11	Requisito: Resistenza meccanica <i>Le pareti devono contrastare in modo efficace la manifestazione di eventuali rotture, o deformazioni rilevanti, causate dall'azione di possibili sollecitazioni.</i>
02.02.02	Tramezzi in laterizio
02.02.02.R01	Requisito: Resistenza meccanica per tramezzi in laterizio <i>Le pareti devono contrastare in modo efficace la manifestazione di eventuali rotture, o deformazioni rilevanti, causate dall'azione di possibili sollecitazioni.</i>

02.03 - Rivestimenti interni

Codice	Elementi Manutenibili / Requisiti e Prestazioni / Controlli
02.03	Rivestimenti interni
02.03.R12	Requisito: Resistenza agli urti <i>I rivestimenti unitamente alle pareti dovranno essere in grado di sopportare urti (definiti dall'energia cinetica di urti-tipo o convenzionali di corpi duri, come di oggetti scagliati, o molli, come il peso di un corpo che cade) che non debbono compromettere la stabilità della parete, né provocare il distacco di elementi o frammenti pericolosi a carico degli utenti.</i>
02.03.R13	Requisito: Resistenza ai carichi sospesi <i>I rivestimenti unitamente alle pareti debbono essere in grado di sopportare il peso di carichi appesi minori (ad esempio quadri, insegne, ecc.) o altri di maggiore entità (mensole, arredi, ecc.)</i>
02.03.R15	Requisito: Resistenza meccanica <i>I rivestimenti unitamente alle pareti dovranno limitare la manifestazione di eventuali rotture, o deformazioni rilevanti, causate dall'azione di possibili sollecitazioni.</i>

02.04 - Infissi interni

Codice	Elementi Manutenibili / Requisiti e Prestazioni / Controlli
02.04	Infissi interni
02.04.R10	Requisito: Resistenza agli urti <i>Gli infissi dovranno essere in grado di sopportare urti (definiti dall'energia cinetica di urti-tipo o convenzionali di corpi duri, come di oggetti scagliati, o molli, come il peso di un corpo che cade) che non debbono compromettere la stabilità degli stessi; né provocare il distacco di elementi o frammenti pericolosi a carico degli utenti.</i>
02.04.02	Porte antipanico
02.04.02.R03	Requisito: Resistenza agli urti per porte antipanico <i>Le porte antipanico dovranno essere in grado di sopportare urti che non debbono compromettere la stabilità degli stessi; né provocare il distacco di elementi o frammenti pericolosi a carico degli utenti.</i>
02.04.03	Porte tagliafuoco
02.04.03.R03	Requisito: Resistenza agli urti per porte tagliafuoco <i>Le porte tagliafuoco dovranno essere in grado di sopportare urti che non debbono compromettere la stabilità degli stessi; né provocare il distacco di elementi o frammenti pericolosi a carico degli utenti.</i>

02.05 - Rampe esterne ed interne

Codice	Elementi Manutenibili / Requisiti e Prestazioni / Controlli
02.05	Rampe esterne ed interne
02.05.R04	Requisito: Resistenza agli urti <i>I materiali di rivestimento delle rampe devono essere in grado di resistere agli urti prodotti dalla caduta di oggetti di impiego comune senza che si manifestino fessurazioni, deformazioni, ecc..</i>
02.05.R08	Requisito: Resistenza meccanica <i>Gli elementi strutturali costituenti le rampe devono contrastare in modo efficace la manifestazione di eventuali rotture, o deformazioni rilevanti, causate dall'azione di possibili sollecitazioni.</i>
02.05.05	Strutture prefabbricate
02.05.05.R01	Requisito: Resistenza meccanica per strutture prefabbricate <i>Gli elementi strutturali costituenti le scale devono contrastare in modo efficace la manifestazione di eventuali rotture, o deformazioni rilevanti, causate dall'azione di possibili sollecitazioni.</i>

Durabilità tecnologica

01 - SMA VIA PISACANE 71

01.07 - Rampe esterne

Codice	Elementi Manutenibili / Requisiti e Prestazioni / Controlli
01.07	Rampe esterne
01.07.R06	Requisito: Resistenza all'usura <i>I materiali di rivestimento delle rampe e dei pianerottoli dovranno presentare caratteristiche di resistenza all'usura.</i>

02 - SEL SMA VIA FINALMARINA 5

02.05 - Rampe esterne ed interne

Codice	Elementi Manutenibili / Requisiti e Prestazioni / Controlli
02.05	Rampe esterne ed interne
02.05.R07	Requisito: Resistenza all'usura <i>I materiali di rivestimento di rampe e pianerottoli dovranno presentare caratteristiche di resistenza all'usura.</i>

Facilità d'intervento

01 - SMA VIA PISACANE 71

01.02 - Pareti interne

Codice	Elementi Manutenibili / Requisiti e Prestazioni / Controlli
01.02	Pareti interne
01.02.R03	Requisito: Attrezzabilità <i>Le pareti debbono consentire l'installazione di arredi e attrezzature.</i>

01.03 - Rivestimenti interni

Codice	Elementi Manutenibili / Requisiti e Prestazioni / Controlli
01.03	Rivestimenti interni
01.03.R04	Requisito: Attrezzabilità <i>Le pareti ed i rivestimenti debbono consentire l'installazione di attrezzature.</i>

01.04 - Infissi interni

Codice	Elementi Manutenibili / Requisiti e Prestazioni / Controlli
01.04	Infissi interni
01.04.R05	Requisito: Pulibilità <i>Gli infissi devono consentire la rimozione di sporcizia, depositi, macchie, ecc.</i>
01.04.R11	Requisito: Riparabilità <i>Gli infissi dovranno essere collocati in modo da consentire il ripristino dell'integrità, la funzionalità e l'efficienza di parti ed elementi soggetti a guasti.</i>
01.04.R12	Requisito: Sostituibilità <i>Gli infissi dovranno essere realizzati e collocati in modo da consentire la loro sostituibilità, e/o la collocazione di parti ed elementi essi soggetti a guasti.</i>
01.04.02	Porte antipanico
01.04.02.R05	Requisito: Sostituibilità per porte antipanico <i>Le porte antipanico dovranno essere realizzate e collocate in modo da consentire la loro sostituibilità, e/o la collocazione di parti ed elementi essi soggetti a guasti.</i>
01.04.03	Porte tagliafuoco
01.04.03.R05	Requisito: Sostituibilità per porte tagliafuoco <i>Le porte tagliafuoco dovranno essere realizzate e collocate in modo da consentire la loro sostituibilità, e/o la collocazione di parti ed elementi essi soggetti a guasti.</i>

01.05 - Rivestimenti esterni

Codice	Elementi Manutenibili / Requisiti e Prestazioni / Controlli
01.05	Rivestimenti esterni
01.05.R05	Requisito: Attrezzabilità <i>Le pareti ed i rivestimenti debbono consentire l'installazione di attrezzature.</i>

01.06 - Infissi esterni

Codice	Elementi Manutenibili / Requisiti e Prestazioni / Controlli
01.06	Infissi esterni
01.06.R10	Requisito: Pulibilità <i>Gli infissi devono consentire la rimozione di sporcizia, depositi, macchie, ecc.</i>
01.06.R21	Requisito: Riparabilità <i>Gli infissi dovranno essere collocati in modo da consentire il ripristino dell'integrità, la funzionalità e l'efficienza di parti ed elementi soggetti a guasti.</i>
01.06.R22	Requisito: Sostituibilità <i>Gli infissi dovranno essere realizzati e collocati in modo da consentire la loro sostituibilità, e/o la collocazione di parti ed elementi essi soggetti a guasti.</i>

02 - SEL SMA VIA FINALMARINA 5

02.01 - Impianto di trasporto verticale

Codice	Elementi Manutenibili / Requisiti e Prestazioni / Controlli
02.01.17	Quadro di manovra
02.01.17.R02	Requisito: Accessibilità <i>I quadri di manovra degli ascensori devono essere facilmente accessibili per consentire un facile utilizzo sia nel normale funzionamento sia in caso di guasti.</i>
02.01.17.R03	Requisito: Identificabilità <i>I quadri e le cabine elettriche devono essere facilmente identificabili per consentire un facile utilizzo. Deve essere presente un cartello sul quale sono riportate le funzioni degli interruttori nonché le azioni da compiere in caso di emergenza su persone colpite da folgorazione.</i>

02.02 - Pareti interne

Codice	Elementi Manutenibili / Requisiti e Prestazioni / Controlli
02.02	Pareti interne
02.02.R03	Requisito: Attrezzabilità <i>Le pareti debbono consentire l'installazione di arredi e attrezzature.</i>

02.03 - Rivestimenti interni

Codice	Elementi Manutenibili / Requisiti e Prestazioni / Controlli
02.03	Rivestimenti interni
02.03.R04	Requisito: Attrezzabilità <i>Le pareti ed i rivestimenti debbono consentire l'installazione di attrezzature.</i>

02.04 - Infissi interni

Codice	Elementi Manutenibili / Requisiti e Prestazioni / Controlli
02.04	Infissi interni
02.04.R06	Requisito: Pulibilità <i>Gli infissi devono consentire la rimozione di sporcizia, depositi, macchie, ecc.</i>
02.04.R12	Requisito: Riparabilità <i>Gli infissi dovranno essere collocati in modo da consentire il ripristino dell'integrità, la funzionalità e l'efficienza di parti ed elementi soggetti a guasti.</i>
02.04.R13	Requisito: Sostituibilità <i>Gli infissi dovranno essere realizzati e collocati in modo da consentire la loro sostituibilità, e/o la collocazione di parti ed elementi essi soggetti a guasti.</i>
02.04.02	Porte antipanico
02.04.02.R05	Requisito: Sostituibilità per porte antipanico <i>Le porte antipanico dovranno essere realizzate e collocate in modo da consentire la loro sostituibilità, e/o la collocazione di parti ed elementi essi soggetti a guasti.</i>
02.04.03	Porte tagliafuoco
02.04.03.R05	Requisito: Sostituibilità per porte tagliafuoco <i>Le porte tagliafuoco dovranno essere realizzate e collocate in modo da consentire la loro sostituibilità, e/o la collocazione di parti ed elementi essi soggetti a guasti.</i>

Funzionalità d'uso

02 - SEL SMA VIA FINALMARINA 5

02.01 - Impianto di trasporto verticale

Codice	Elementi Manutenibili / Requisiti e Prestazioni / Controlli
02.01	Impianto di trasporto verticale
02.01.R01	Requisito: Affidabilità <i>Gli elementi dell'impianto di trasporto verticale devono funzionare senza causare pericoli sia in condizioni normali sia in caso di emergenza.</i>
02.01.01	Ammortizzatori della cabina
02.01.01.R01	Requisito: Efficienza <i>Gli ammortizzatori delle cabine ascensore devono funzionare correttamente senza causare pericoli per l'utilizzo della cabina.</i>
02.01.02	Cabina
02.01.02.R01	Requisito: Comodità di uso e manovra <i>Le aperture del vano che consentono l'accesso alla cabina devono presentare caratteristiche di facilità di uso, di funzionalità e di manovrabilità.</i>
02.01.08	Macchinari elettromeccanici
02.01.08.R01	Requisito: (Attitudine al) controllo della velocità <i>I macchinari e gli elementi che li costituiscono devono essere in grado di controllare i valori della velocità di discesa della cabina, sia nel normale funzionamento sia in caso di emergenza.</i>
02.01.09	Macchinari oleodinamici
02.01.09.R02	Requisito: (Attitudine al) controllo della velocità <i>I macchinari e gli elementi che li costituiscono devono essere in grado di controllare i valori della velocità di discesa della cabina, sia nel normale funzionamento sia in caso di emergenza.</i>
02.01.10	Montacarichi
02.01.10.R01	Requisito: (Attitudine al) controllo della velocità <i>I montacarichi devono essere in grado di controllare i valori della velocità sia nel normale funzionamento sia in caso di emergenza.</i>
02.01.12	Montascale o servoscale
02.01.12.R01	Requisito: (Attitudine al) controllo della velocità <i>I macchinari dei montascale devono essere in grado di controllare i valori della velocità di discesa sia nel normale funzionamento sia in caso di emergenza.</i>
02.01.15	Porte di piano
02.01.15.R01	Requisito: Comodità di uso e manovra <i>Le porte di piano che consentono l'accesso dai pianerottoli alla cabina devono presentare caratteristiche di facilità di uso, di funzionalità e di manovrabilità.</i>

Funzionalità in emergenza

02 - SEL SMA VIA FINALMARINA 5

02.01 - Impianto di trasporto verticale

Codice	Elementi Manutenibili / Requisiti e Prestazioni / Controlli
02.01.07	Limitatore di velocità
02.01.07.R01	Requisito: Efficienza <i>Il limitatore di velocità delle cabine ascensore deve entrare in funzione nel più breve tempo possibile.</i>
02.01.14	Paracadute
02.01.14.R01	Requisito: Efficienza <i>Il paracadute della cabina di un ascensore deve intervenire soltanto nel movimento di discesa della cabina.</i>

Funzionalità tecnologica

01 - SMA VIA PISACANE 71

01.06 - Infissi esterni

Codice	Elementi Manutenibili / Requisiti e Prestazioni / Controlli
01.06	Infissi esterni
01.06.R02	Requisito: (Attitudine al) controllo del flusso luminoso <i>Gli infissi dovranno consentire una adeguata immissione di luce naturale all'interno, in quantità sufficiente per lo svolgimento delle attività previste e permetterne la regolazione.</i>
01.06.R07	Requisito: Oscurabilità <i>Gli infissi devono, attraverso opportuni schermi e/o dispositivi di oscuramento, provvedere alla regolazione della luce naturale immessa.</i>

02 - SEL SMA VIA FINALMARINA 5

02.01 - Impianto di trasporto verticale

Codice	Elementi Manutenibili / Requisiti e Prestazioni / Controlli
02.01.13	Nastri trasportatori
02.01.13.R01	Requisito: (Attitudine al) controllo della velocità <i>I macchinari che muovono le scale ed i marciapiedi mobili devono essere in grado di controllare i valori della velocità.</i>

02.04 - Infissi interni

Codice	Elementi Manutenibili / Requisiti e Prestazioni / Controlli
02.04	Infissi interni
02.04.R04	Requisito: Oscurabilità <i>Gli infissi devono, attraverso opportuni schermi e/o dispositivi di oscuramento, provvedere alla regolazione della luce naturale immessa.</i>

Protezione antincendio

01 - SMA VIA PISACANE 71

01.01 - Pavimentazione interna

Codice	Elementi Manutenibili / Requisiti e Prestazioni / Controlli
01.01	Pavimentazione interna
01.01.R03	Requisito: Reazione al fuoco <i>Livello di partecipazione al fuoco dei materiali combustibili costituenti i rivestimenti.</i>

01.02 - Pareti interne

Codice	Elementi Manutenibili / Requisiti e Prestazioni / Controlli
01.02	Pareti interne
01.02.R04	Requisito: Reazione al fuoco <i>Livello di partecipazione al fuoco dei materiali combustibili costituenti le pareti.</i>
01.02.R10	Requisito: Resistenza al fuoco <i>I materiali costituenti le pareti sottoposti all'azione del fuoco non devono subire trasformazioni chimico-fisiche.</i>

01.03 - Rivestimenti interni

Codice	Elementi Manutenibili / Requisiti e Prestazioni / Controlli
01.03	Rivestimenti interni
01.03.R08	Requisito: Reazione al fuoco <i>Livello di partecipazione al fuoco dei materiali combustibili costituenti i rivestimenti.</i>
01.03.R14	Requisito: Resistenza al fuoco <i>I materiali costituenti i rivestimenti, sottoposti all'azione del fuoco non devono subire trasformazioni chimico-fisiche.</i>

01.04 - Infissi interni

Codice	Elementi Manutenibili / Requisiti e Prestazioni / Controlli
01.04	Infissi interni
01.04.R10	Requisito: Resistenza al fuoco <i>I materiali costituenti gli infissi, sottoposti all'azione del fuoco non devono subire trasformazioni chimico-fisiche.</i>
01.04.02	Porte antipanico
01.04.02.R04	Requisito: Resistenza al fuoco per porte antipanico <i>I materiali costituenti le porte antipanico, sottoposti all'azione del fuoco non devono subire trasformazioni chimico-fisiche.</i>
01.04.03	Porte tagliafuoco
01.04.03.R04	Requisito: Resistenza al fuoco per porte tagliafuoco <i>I materiali costituenti le porte tagliafuoco, sottoposti all'azione del fuoco non devono subire trasformazioni chimico-fisiche.</i>

01.05 - Rivestimenti esterni

Codice	Elementi Manutenibili / Requisiti e Prestazioni / Controlli
01.05	Rivestimenti esterni
01.05.R08	Requisito: Reazione al fuoco <i>Livello di partecipazione al fuoco dei materiali combustibili costituenti i rivestimenti.</i>
01.05.R13	Requisito: Resistenza al fuoco <i>I materiali costituenti i rivestimenti, sottoposti all'azione del fuoco non devono subire trasformazioni chimico-fisiche.</i>

01.06 - Infissi esterni

Codice	Elementi Manutenibili / Requisiti e Prestazioni / Controlli
01.06	Infissi esterni
01.06.R15	Requisito: Resistenza al fuoco <i>I materiali costituenti gli infissi, sottoposti all'azione del fuoco non devono subire trasformazioni chimico-fisiche.</i>

01.07 - Rampe esterne

Codice	Elementi Manutenibili / Requisiti e Prestazioni / Controlli
01.07	Rampe esterne
01.07.R04	Requisito: Resistenza al fuoco <i>Gli elementi strutturali delle rampe devono presentare una resistenza al fuoco espressa in termini di tempo entro il quale tali elementi conservano stabilità.</i>
01.07.R08	Requisito: Sicurezza alla circolazione <i>Le rampe devono avere uno sviluppo con andamento regolare che ne consenta la sicurezza durante la circolazione da parte dell'utenza.</i>

02 - SEL SMA VIA FINALMARINA 5**02.02 - Pareti interne**

Codice	Elementi Manutenibili / Requisiti e Prestazioni / Controlli
02.02	Pareti interne
02.02.R04	Requisito: Reazione al fuoco <i>Livello di partecipazione al fuoco dei materiali combustibili costituenti le pareti.</i>
02.02.R10	Requisito: Resistenza al fuoco <i>I materiali costituenti le pareti sottoposti all'azione del fuoco non devono subire trasformazioni chimico-fisiche.</i>

02.03 - Rivestimenti interni

Codice	Elementi Manutenibili / Requisiti e Prestazioni / Controlli
02.03	Rivestimenti interni
02.03.R08	Requisito: Reazione al fuoco <i>Livello di partecipazione al fuoco dei materiali combustibili costituenti i rivestimenti.</i>
02.03.R14	Requisito: Resistenza al fuoco <i>I materiali costituenti i rivestimenti, sottoposti all'azione del fuoco non devono subire trasformazioni chimico-fisiche.</i>

02.04 - Infissi interni

Codice	Elementi Manutenibili / Requisiti e Prestazioni / Controlli
02.04	Infissi interni
02.04.R11	Requisito: Resistenza al fuoco <i>I materiali costituenti gli infissi, sottoposti all'azione del fuoco non devono subire trasformazioni chimico-fisiche.</i>
02.04.02	Porte antipanico
02.04.02.R04	Requisito: Resistenza al fuoco per porte antipanico <i>I materiali costituenti le porte antipanico, sottoposti all'azione del fuoco non devono subire trasformazioni chimico-fisiche.</i>
02.04.03	Porte tagliafuoco
02.04.03.R04	Requisito: Resistenza al fuoco per porte tagliafuoco <i>I materiali costituenti le porte tagliafuoco, sottoposti all'azione del fuoco non devono subire trasformazioni chimico-fisiche.</i>

02.05 - Rampe esterne ed interne

Codice	Elementi Manutenibili / Requisiti e Prestazioni / Controlli
02.05	Rampe esterne ed interne
02.05.R01	Requisito: Reazione al fuoco <i>Livello di partecipazione al fuoco dei materiali combustibili costituenti le rampe.</i>
02.05.R05	Requisito: Resistenza al fuoco <i>Gli elementi strutturali delle rampe devono presentare una resistenza al fuoco espressa in termini di tempo entro il quale tali elementi conservano stabilità.</i>
02.05.R09	Requisito: Sicurezza alla circolazione <i>Le rampe devono avere uno sviluppo con andamento regolare che ne consenta la sicurezza durante la circolazione da parte dell'utenza.</i>

Protezione dagli agenti chimici ed organici

01 - SMA VIA PISACANE 71

01.01 - Pavimentazione interna

Codice	Elementi Manutenibili / Requisiti e Prestazioni / Controlli
01.01	Pavimentazione interna
01.01.R02	Requisito: Assenza di emissioni di sostanze nocive <i>I rivestimenti non debbono in condizioni normali di esercizio emettere sostanze tossiche, polveri, gas o altri odori fastidiosi per gli utenti.</i>
01.01.R05	Requisito: Resistenza agli attacchi biologici <i>I rivestimenti a seguito della presenza di organismi viventi (animali, vegetali, microrganismi) non dovranno subire riduzioni di</i>

01.02 - Pareti interne

Codice	Elementi Manutenibili / Requisiti e Prestazioni / Controlli
01.02	Pareti interne
01.02.R02	Requisito: Assenza di emissioni di sostanze nocive <i>Le pareti non debbono in condizioni normali di esercizio emettere sostanze tossiche, polveri, gas o altri odori fastidiosi per gli utenti.</i>
01.02.R06	Requisito: Resistenza agli agenti aggressivi <i>Le pareti non debbono subire dissoluzioni o disgregazioni e mutamenti di aspetto a causa dell'azione di agenti aggressivi chimici.</i>
01.02.R07	Requisito: Resistenza agli attacchi biologici <i>Le pareti a seguito della presenza di organismi viventi (animali, vegetali, microrganismi) non dovranno subire riduzioni di</i>

01.03 - Rivestimenti interni

Codice	Elementi Manutenibili / Requisiti e Prestazioni / Controlli
01.03	Rivestimenti interni
01.03.R03	Requisito: Assenza di emissioni di sostanze nocive <i>I rivestimenti non debbono in condizioni normali di esercizio emettere sostanze tossiche, polveri, gas o altri odori fastidiosi per gli utenti.</i>
01.03.R10	Requisito: Resistenza agli agenti aggressivi <i>I rivestimenti non dovranno subire dissoluzioni o disgregazioni e mutamenti di aspetto a causa dell'azione di agenti aggressivi chimici.</i>
01.03.R11	Requisito: Resistenza agli attacchi biologici <i>I rivestimenti a seguito della presenza di organismi viventi (animali, vegetali, microrganismi) non dovranno subire riduzioni di</i>

01.04 - Infissi interni

Codice	Elementi Manutenibili / Requisiti e Prestazioni / Controlli
01.04	Infissi interni
01.04.R07	Requisito: Resistenza agli agenti aggressivi <i>Gli infissi non dovranno subire dissoluzioni o disgregazioni e mutamenti di aspetto a causa dell'azione di agenti aggressivi chimici</i>
01.04.R08	Requisito: Resistenza agli attacchi biologici <i>Gli infissi a seguito della presenza di organismi viventi (animali, vegetali, microrganismi) non dovranno subire riduzioni di</i>
01.04.R13	Requisito: Stabilità chimico reattiva <i>Gli infissi e i materiali costituenti sotto l'azione di sostanze chimiche con le quali possono venire in contatto non dovranno produrre reazioni chimiche.</i>
01.04.02	Porte antipanico
01.04.02.R02	Requisito: Resistenza agli agenti aggressivi per porte antipanico <i>Le porte antipanico non dovranno subire dissoluzioni o disgregazioni e mutamenti di aspetto a causa dell'azione di agenti aggressivi chimici</i>
01.04.02.R06	Requisito: Stabilità chimico reattiva per porte antipanico <i>Le porte antipanico e i materiali costituenti sotto l'azione di sostanze chimiche con le quali possono venire in contatto non dovranno produrre reazioni chimiche.</i>
01.04.03	Porte tagliafuoco
01.04.03.R02	Requisito: Resistenza agli agenti aggressivi per porte tagliafuoco <i>Le porte tagliafuoco non dovranno subire dissoluzioni o disgregazioni e mutamenti di aspetto a causa dell'azione di agenti aggressivi chimici</i>
01.04.03.R06	Requisito: Stabilità chimico reattiva per porte tagliafuoco <i>Le porte tagliafuoco e i materiali costituenti sotto l'azione di sostanze chimiche con le quali possono venire in contatto non dovranno produrre reazioni chimiche.</i>

01.05 - Rivestimenti esterni

Codice	Elementi Manutenibili / Requisiti e Prestazioni / Controlli
01.05	Rivestimenti esterni
01.05.R04	Requisito: Assenza di emissioni di sostanze nocive <i>I rivestimenti non debbono in condizioni normali di esercizio emettere sostanze tossiche, polveri, gas o altri odori fastidiosi per gli utenti.</i>
01.05.R10	Requisito: Resistenza agli agenti aggressivi <i>I rivestimenti non dovranno subire dissoluzioni o disgregazioni e mutamenti di aspetto a causa dell'azione di agenti aggressivi chimici.</i>
01.05.R11	Requisito: Resistenza agli attacchi biologici <i>I rivestimenti a seguito della presenza di organismi viventi (animali, vegetali, microrganismi) non dovranno subire riduzioni di</i>
01.05.R14	Requisito: Resistenza al gelo <i>I rivestimenti non dovranno subire disgregazioni e variazioni dimensionali e di aspetto in conseguenza della formazione di ghiaccio.</i>
01.05.R15	Requisito: Resistenza all'acqua <i>I rivestimenti costituenti le pareti, a contatto con l'acqua, dovranno mantenere inalterate le proprie caratteristiche chimico-fisiche.</i>

01.06 - Infissi esterni

Codice	Elementi Manutenibili / Requisiti e Prestazioni / Controlli
01.06	Infissi esterni
01.06.R13	Requisito: Resistenza agli agenti aggressivi <i>Gli infissi non dovranno subire dissoluzioni o disgregazioni e mutamenti di aspetto a causa dell'azione di agenti aggressivi chimici.</i>
01.06.R16	Requisito: Resistenza al gelo <i>Gli infissi non dovranno subire disgregazioni e variazioni dimensionali e di aspetto in conseguenza della formazione di ghiaccio.</i>
01.06.R18	Requisito: Resistenza all'acqua <i>Gli infissi a contatto con l'acqua, dovranno mantenere inalterate le proprie caratteristiche chimico-fisiche.</i>
01.06.R20	Requisito: Resistenza all'irraggiamento solare <i>Gli infissi non devono subire mutamenti di aspetto e di caratteristiche chimico-fisiche a causa dell'esposizione all'irraggiamento solare.</i>
01.06.R23	Requisito: Stabilità chimico reattiva <i>Gli infissi e i materiali costituenti sotto l'azione di sostanze chimiche con le quali possono venire in contatto non dovranno produrre reazioni chimiche.</i>

01.07 - Rampe esterne

Codice	Elementi Manutenibili / Requisiti e Prestazioni / Controlli
01.07	Rampe esterne
01.07.R02	Requisito: Resistenza agli agenti aggressivi <i>I materiali di rivestimento delle rampe non debbono subire dissoluzioni o disgregazioni e mutamenti di aspetto a causa dell'azione di agenti aggressivi chimici.</i>
01.07.R05	Requisito: Resistenza all'acqua <i>I rivestimenti costituenti le rampe, a contatto con l'acqua, dovranno mantenere inalterate le proprie caratteristiche chimico-fisiche.</i>

02 - SEL SMA VIA FINALMARINA 5**02.02 - Pareti interne**

Codice	Elementi Manutenibili / Requisiti e Prestazioni / Controlli
02.02	Pareti interne
02.02.R02	Requisito: Assenza di emissioni di sostanze nocive <i>Le pareti non debbono in condizioni normali di esercizio emettere sostanze tossiche, polveri, gas o altri odori fastidiosi per gli utenti.</i>
02.02.R06	Requisito: Resistenza agli agenti aggressivi <i>Le pareti non debbono subire dissoluzioni o disgregazioni e mutamenti di aspetto a causa dell'azione di agenti aggressivi chimici.</i>
02.02.R07	Requisito: Resistenza agli attacchi biologici <i>Le pareti a seguito della presenza di organismi viventi (animali, vegetali, microrganismi) non dovranno subire riduzioni di</i>

02.03 - Rivestimenti interni

Codice	Elementi Manutenibili / Requisiti e Prestazioni / Controlli
02.03	Rivestimenti interni
02.03.R03	Requisito: Assenza di emissioni di sostanze nocive <i>I rivestimenti non debbono in condizioni normali di esercizio emettere sostanze tossiche, polveri, gas o altri odori fastidiosi per gli utenti.</i>

02.03.R10	Requisito: Resistenza agli agenti aggressivi <i>I rivestimenti non dovranno subire dissoluzioni o disgregazioni e mutamenti di aspetto a causa dell'azione di agenti aggressivi chimici.</i>
02.03.R11	Requisito: Resistenza agli attacchi biologici <i>I rivestimenti a seguito della presenza di organismi viventi (animali, vegetali, microrganismi) non dovranno subire riduzioni di</i>

02.04 - Infissi interni

Codice	Elementi Manutenibili / Requisiti e Prestazioni / Controlli
02.04	Infissi interni
02.04.R08	Requisito: Resistenza agli agenti aggressivi <i>Gli infissi non dovranno subire dissoluzioni o disgregazioni e mutamenti di aspetto a causa dell'azione di agenti aggressivi chimici</i>
02.04.R09	Requisito: Resistenza agli attacchi biologici <i>Gli infissi a seguito della presenza di organismi viventi (animali, vegetali, microrganismi) non dovranno subire riduzioni di</i>
02.04.R14	Requisito: Stabilità chimico reattiva <i>Gli infissi e i materiali costituenti sotto l'azione di sostanze chimiche con le quali possono venire in contatto non dovranno produrre reazioni chimiche.</i>
02.04.02	Porte antipanico
02.04.02.R02	Requisito: Resistenza agli agenti aggressivi per porte antipanico <i>Le porte antipanico non dovranno subire dissoluzioni o disgregazioni e mutamenti di aspetto a causa dell'azione di agenti aggressivi chimici</i>
02.04.02.R06	Requisito: Stabilità chimico reattiva per porte antipanico <i>Le porte antipanico e i materiali costituenti sotto l'azione di sostanze chimiche con le quali possono venire in contatto non dovranno produrre reazioni chimiche.</i>
02.04.03	Porte tagliafuoco
02.04.03.R02	Requisito: Resistenza agli agenti aggressivi per porte tagliafuoco <i>Le porte tagliafuoco non dovranno subire dissoluzioni o disgregazioni e mutamenti di aspetto a causa dell'azione di agenti aggressivi chimici</i>
02.04.03.R06	Requisito: Stabilità chimico reattiva per porte tagliafuoco <i>Le porte tagliafuoco e i materiali costituenti sotto l'azione di sostanze chimiche con le quali possono venire in contatto non dovranno produrre reazioni chimiche.</i>

02.05 - Rampe esterne ed interne

Codice	Elementi Manutenibili / Requisiti e Prestazioni / Controlli
02.05	Rampe esterne ed interne
02.05.R03	Requisito: Resistenza agli agenti aggressivi <i>I materiali di rivestimento delle rampe non debbono subire dissoluzioni o disgregazioni e mutamenti di aspetto a causa dell'azione di agenti aggressivi chimici.</i>
02.05.R06	Requisito: Resistenza all'acqua <i>I rivestimenti costituenti le rampe, a contatto con l'acqua, dovranno mantenere inalterate le proprie caratteristiche chimico-fisiche.</i>

Protezione elettrica

01 - SMA VIA PISACANE 71

01.04 - Infissi interni

Codice	Elementi Manutenibili / Requisiti e Prestazioni / Controlli
01.04	Infissi interni
01.04.R01	Requisito: (Attitudine al) controllo delle dispersioni elettriche <i>Gli infissi devono essere in grado di controllare e disperdere eventuali scariche elettriche e/o comunque pericoli di folgorazioni, a carico degli utenti, per contatto diretto.</i>

01.06 - Infissi esterni

Codice	Elementi Manutenibili / Requisiti e Prestazioni / Controlli
01.06	Infissi esterni
01.06.R04	Requisito: (Attitudine al) controllo delle dispersioni elettriche <i>Gli infissi devono essere in grado di controllare e disperdere eventuali scariche elettriche e/o comunque pericoli di folgorazioni, a carico degli utenti, per contatto diretto.</i>

02 - SEL SMA VIA FINALMARINA 5

02.01 - Impianto di trasporto verticale

Codice	Elementi Manutenibili / Requisiti e Prestazioni / Controlli
02.01	Impianto di trasporto verticale
02.01.R02	Requisito: Isolamento elettrico <i>Gli elementi costituenti i conduttori dell'impianto elettrico posto a servizio dell'impianto ascensore devono essere in grado resistere al passaggio di cariche elettriche.</i>
02.01.06	Interruttore di extracorsa
02.01.06.R01	Requisito: (Attitudine al) controllo delle dispersioni elettriche <i>I quadri di manovra devono essere protetti da un morsetto di terra (contro la formazione di cariche positive) che deve essere collegato direttamente ad un conduttore di terra.</i>
02.01.17	Quadro di manovra
02.01.17.R01	Requisito: (Attitudine al) controllo delle dispersioni elettriche <i>I quadri di manovra devono essere protetti da un morsetto di terra (contro la formazione di cariche positive) che deve essere collegato direttamente ad un conduttore di terra.</i>

02.04 - Infissi interni

Codice	Elementi Manutenibili / Requisiti e Prestazioni / Controlli
02.04	Infissi interni
02.04.R01	Requisito: (Attitudine al) controllo delle dispersioni elettriche <i>Gli infissi devono essere in grado di controllare e disperdere eventuali scariche elettriche e/o comunque pericoli di folgorazioni, a carico degli utenti, per contatto diretto.</i>

Sicurezza da intrusioni

01 - SMA VIA PISACANE 71

01.06 - Infissi esterni

Codice	Elementi Manutenibili / Requisiti e Prestazioni / Controlli
01.06	Infissi esterni
01.06.R19	Requisito: Resistenza alle intrusioni e manomissioni <i>Gli infissi dovranno essere in grado di resistere ad eventuali sollecitazioni provenienti da tentativi di intrusioni indesiderate di persone, animali o cose entro limiti previsti.</i>

Sicurezza d'intervento

01 - SMA VIA PISACANE 71

01.06 - Infissi esterni

Codice	Elementi Manutenibili / Requisiti e Prestazioni / Controlli
01.06	Infissi esterni
01.06.R09	Requisito: Protezione dalle cadute <i>Gli infissi devono essere posizionati in maniera da evitare possibili cadute anche con l'impiego di dispositivi anticaduta.</i>

Sicurezza d'uso

01 - SMA VIA PISACANE 71

01.06 - Infissi esterni

Codice	Elementi Manutenibili / Requisiti e Prestazioni / Controlli
01.06	Infissi esterni
01.06.R12	Requisito: Resistenza a manovre false e violente <i>L'attitudine a contrastare efficacemente il prodursi di rotture o deformazioni sotto l'azione di sollecitazioni derivanti da manovre false e violente.</i>

Termici ed igrotermici

01 - SMA VIA PISACANE 71

01.01 - Pavimentazione interna

Codice	Elementi Manutenibili / Requisiti e Prestazioni / Controlli
01.01	Pavimentazione interna
01.01.R01	Requisito: (Attitudine al) controllo della condensazione superficiale <i>Le pavimentazioni devono essere realizzate in modo da evitare la formazione di condensazione sulla superficie interna.</i>

01.02 - Pareti interne

Codice	Elementi Manutenibili / Requisiti e Prestazioni / Controlli
01.02	Pareti interne
01.02.R01	Requisito: (Attitudine al) controllo della condensazione superficiale <i>Le pareti debbono essere realizzate in modo da evitare la formazione di condensazione sulla superficie interna.</i>

01.03 - Rivestimenti interni

Codice	Elementi Manutenibili / Requisiti e Prestazioni / Controlli
01.03	Rivestimenti interni
01.03.R01	Requisito: (Attitudine al) controllo della condensazione superficiale <i>I rivestimenti interni dovranno essere realizzati in modo da evitare la formazione di condensazione sulla superficie interna.</i>
01.03.R02	Requisito: (Attitudine al) controllo dell'inerzia termica <i>Contribuisce, con l'accumulo di calore, ad assicurare il benessere termico. Un'inerzia più elevata può evitare il veloce abbassamento della temperatura dei locali con riscaldamento ad attenuazione notturna, o la dispersione di calore in locali soggetti a frequenti ricambi d'aria e privi di dispositivi per il recupero del calore.</i>
01.03.R06	Requisito: Isolamento termico <i>I rivestimenti dovranno conservare la superficie interna a temperature vicine a quelle dell'aria ambiente tale da evitare che vi siano pareti fredde e comunque fenomeni di condensazione superficiale.</i>
01.03.R07	Requisito: Permeabilità all'aria <i>I rivestimenti dovranno controllare il passaggio dell'aria a protezione degli ambienti interni e permettere la giusta ventilazione attraverso delle aperture.</i>

01.04 - Infissi interni

Codice	Elementi Manutenibili / Requisiti e Prestazioni / Controlli
01.04	Infissi interni
01.04.R03	Requisito: Isolamento termico <i>Gli infissi dovranno avere la capacità di limitare le perdite di calore. Al requisito concorrono tutti gli elementi che ne fanno parte.</i>
01.04.R04	Requisito: Permeabilità all'aria <i>Gli infissi devono controllare il passaggio dell'aria a protezione degli ambienti interni e permettere la giusta ventilazione.</i>
01.04.R14	Requisito: Ventilazione <i>Gli infissi devono consentire la possibilità di poter ottenere ricambio d'aria per via naturale o meccanica che viene affidato all'utente, mediante l'apertura del serramento, oppure a griglie di aerazione manovrabili.</i>

01.05 - Rivestimenti esterni

Codice	Elementi Manutenibili / Requisiti e Prestazioni / Controlli
01.05	Rivestimenti esterni
01.05.R01	Requisito: (Attitudine al) controllo della condensazione interstiziale <i>I rivestimenti esterni dovranno essere realizzati in modo da evitare la formazione di condensazione nella propria massa.</i>
01.05.R02	Requisito: (Attitudine al) controllo della condensazione superficiale <i>I rivestimenti esterni dovranno essere realizzati in modo da evitare la formazione di condensazione sulla superficie interna.</i>
01.05.R03	Requisito: (Attitudine al) controllo dell'inerzia termica <i>Contribuisce, con l'accumulo di calore, ad assicurare il benessere termico. Un'inerzia più elevata può evitare il veloce abbassamento della temperatura dei locali con riscaldamento ad attenuazione notturna, o la dispersione di calore in locali soggetti a frequenti ricambi d'aria e privi di dispositivi per il recupero del calore.</i>
01.05.R07	Requisito: Isolamento termico <i>I rivestimenti dovranno conservare la superficie interna a temperature vicine a quelle dell'aria ambiente tale da evitare che vi siano pareti fredde e comunque fenomeni di condensazione superficiale.</i> <i>i rivestimenti interni.</i>

01.05.R17	Requisito: Tenuta all'acqua <i>La stratificazione dei rivestimenti unitamente alle pareti dovrà essere realizzata in modo da impedire alle acque meteoriche di penetrare negli ambienti interni provocando macchie di umidità e/o altro ai rivestimenti interni.</i>
01.05.02	Rivestimenti e prodotti ceramici (klinker)
01.05.02.R01	Requisito: Tenuta all'acqua per rivestimenti e prodotti ceramici <i>La stratificazione dei rivestimenti unitamente alle pareti dovrà essere realizzata in modo da impedire alle acque meteoriche di penetrare negli ambienti interni provocando macchie di umidità e/o altro ai rivestimenti interni.</i>

01.06 - Infissi esterni

Codice	Elementi Manutenibili / Requisiti e Prestazioni / Controlli
01.06	Infissi esterni
01.06.R01	Requisito: (Attitudine al) controllo del fattore solare <i>Gli infissi dovranno consentire un adeguato ingresso di energia termica raggiante attraverso le superfici trasparenti (vetri) in funzione delle condizioni climatiche.</i>
01.06.R03	Requisito: (Attitudine al) controllo della condensazione superficiale <i>Gli infissi devono essere realizzati in modo da evitare la formazione di condensazione sulla superficie degli elementi.</i>
01.06.R06	Requisito: Isolamento termico <i>Gli infissi dovranno avere la capacità di limitare le perdite di calore. Al requisito concorrono tutti gli elementi che ne fanno parte.</i>
01.06.R08	Requisito: Permeabilità all'aria <i>Gli infissi devono controllare il passaggio dell'aria a protezione degli ambienti interni e permettere la giusta ventilazione.</i>
01.06.R24	Requisito: Tenuta all'acqua <i>Gli infissi devono essere realizzati in modo da impedire, o comunque limitare, alle acque meteoriche o di altra origine di penetrare negli ambienti interni.</i>
01.06.R25	Requisito: Ventilazione <i>Gli infissi devono consentire la possibilità di poter ottenere ricambio d'aria per via naturale o meccanica che viene affidato all'utente, mediante l'apertura del serramento, oppure a griglie di aerazione manovrabili.</i>

02 - SEL SMA VIA FINALMARINA 5**02.02 - Pareti interne**

Codice	Elementi Manutenibili / Requisiti e Prestazioni / Controlli
02.02	Pareti interne
02.02.R01	Requisito: (Attitudine al) controllo della condensazione superficiale <i>Le pareti debbono essere realizzate in modo da evitare la formazione di condensazione sulla superficie interna.</i>

02.03 - Rivestimenti interni

Codice	Elementi Manutenibili / Requisiti e Prestazioni / Controlli
02.03	Rivestimenti interni
02.03.R01	Requisito: (Attitudine al) controllo della condensazione superficiale <i>I rivestimenti interni dovranno essere realizzati in modo da evitare la formazione di condensazione sulla superficie interna.</i>
02.03.R02	Requisito: (Attitudine al) controllo dell'inerzia termica <i>Contribuisce, con l'accumulo di calore, ad assicurare il benessere termico. Un'inerzia più elevata può evitare il veloce abbassamento della temperatura dei locali con riscaldamento ad attenuazione notturna, o la dispersione di calore in locali soggetti a frequenti ricambi d'aria e privi di dispositivi per il recupero del calore.</i>
02.03.R06	Requisito: Isolamento termico <i>I rivestimenti dovranno conservare la superficie interna a temperature vicine a quelle dell'aria ambiente tale da evitare che vi siano pareti fredde e comunque fenomeni di condensazione superficiale.</i>
02.03.R07	Requisito: Permeabilità all'aria <i>I rivestimenti dovranno controllare il passaggio dell'aria a protezione degli ambienti interni e permettere la giusta ventilazione attraverso delle aperture.</i>

02.04 - Infissi interni

Codice	Elementi Manutenibili / Requisiti e Prestazioni / Controlli
02.04	Infissi interni
02.04.R03	Requisito: Isolamento termico <i>Gli infissi dovranno avere la capacità di limitare le perdite di calore. Al requisito concorrono tutti gli elementi che ne fanno parte.</i>
02.04.R05	Requisito: Permeabilità all'aria <i>Gli infissi devono controllare il passaggio dell'aria a protezione degli ambienti interni e permettere la giusta ventilazione.</i>
02.04.R15	Requisito: Ventilazione <i>Gli infissi devono consentire la possibilità di poter ottenere ricambio d'aria per via naturale o meccanica che viene affidato all'utente, mediante l'apertura del serramento, oppure a griglie di aerazione manovrabili.</i>

Visivi

01 - SMA VIA PISACANE 71

01.01 - Pavimentazione interna

Codice	Elementi Manutenibili / Requisiti e Prestazioni / Controlli
01.01	Pavimentazione interna
01.01.R04	Requisito: Regolarità delle finiture <i>Le pavimentazioni debbono avere gli strati superficiali in vista privi di difetti, fessurazioni, scagliature o screpolature superficiali e/o comunque esenti da caratteri che possano rendere difficile la lettura formale.</i>

01.02 - Pareti interne

Codice	Elementi Manutenibili / Requisiti e Prestazioni / Controlli
01.02	Pareti interne
01.02.R05	Requisito: Regolarità delle finiture <i>Le pareti debbono avere gli strati superficiali in vista privi di difetti, fessurazioni, scagliature o screpolature superficiali e/o comunque esenti da caratteri che possano rendere difficile la lettura formale.</i>

01.03 - Rivestimenti interni

Codice	Elementi Manutenibili / Requisiti e Prestazioni / Controlli
01.03	Rivestimenti interni
01.03.R09	Requisito: Regolarità delle finiture <i>I rivestimenti debbono avere gli strati superficiali in vista privi di difetti, fessurazioni, scagliature o screpolature superficiali e/o comunque esenti da caratteri che possano rendere difficile la lettura formale.</i>

01.04 - Infissi interni

Codice	Elementi Manutenibili / Requisiti e Prestazioni / Controlli
01.04	Infissi interni
01.04.R06	Requisito: Regolarità delle finiture <i>Gli infissi devono avere gli strati superficiali in vista privi di difetti, e/o comunque esenti da caratteri che possano rendere difficile la lettura formale. Inoltre gli elementi dovranno combaciare tra di loro in modo idoneo senza comprometterne la loro funzionalità.</i>
01.04.02	Porte antipanico
01.04.02.R01	Requisito: Regolarità delle finiture per porte antipanico <i>Le porte antipanico devono avere gli strati superficiali in vista privi di difetti.</i>
01.04.03	Porte tagliafuoco
01.04.03.R01	Requisito: Regolarità delle finiture per porte tagliafuoco <i>Le porte tagliafuoco devono avere gli strati superficiali in vista privi di difetti.</i>

01.05 - Rivestimenti esterni

Codice	Elementi Manutenibili / Requisiti e Prestazioni / Controlli
01.05	Rivestimenti esterni
01.05.R09	Requisito: Regolarità delle finiture <i>I rivestimenti debbono avere gli strati superficiali in vista privi di difetti, fessurazioni, scagliature o screpolature superficiali e/o comunque esenti da caratteri che possano rendere difficile la lettura formale.</i>

01.06 - Infissi esterni

Codice	Elementi Manutenibili / Requisiti e Prestazioni / Controlli
01.06	Infissi esterni
01.06.R11	Requisito: Regolarità delle finiture <i>Gli infissi devono avere gli strati superficiali in vista privi di difetti, e/o comunque esenti da caratteri che possano rendere difficile la lettura formale. Inoltre gli elementi dovranno combaciare tra di loro in modo idoneo senza comprometterne la loro funzionalità.</i>

01.07 - Rampe esterne

Codice	Elementi Manutenibili / Requisiti e Prestazioni / Controlli
01.07	Rampe esterne
01.07.R01	Requisito: Regolarità delle finiture <i>I rivestimenti costituenti le rampe devono avere gli strati superficiali in vista privi di difetti, fessurazioni, scagliature o screpolature superficiali e/o comunque esenti da caratteri che possano rendere difficile la lettura formale.</i>

02 - SEL SMA VIA FINALMARINA 5**02.01 - Impianto di trasporto verticale**

Codice	Elementi Manutenibili / Requisiti e Prestazioni / Controlli
02.01.05	Guide cabina
02.01.05.R01	Requisito: Regolarità delle finiture <i>Le guide della cabina debbono avere gli strati superficiali in vista privi di difetti, fessurazioni, scagliature o screpolature superficiali.</i>

02.02 - Pareti interne

Codice	Elementi Manutenibili / Requisiti e Prestazioni / Controlli
02.02	Pareti interne
02.02.R05	Requisito: Regolarità delle finiture <i>Le pareti debbono avere gli strati superficiali in vista privi di difetti, fessurazioni, scagliature o screpolature superficiali e/o comunque esenti da caratteri che possano rendere difficile la lettura formale.</i>

02.03 - Rivestimenti interni

Codice	Elementi Manutenibili / Requisiti e Prestazioni / Controlli
02.03	Rivestimenti interni
02.03.R09	Requisito: Regolarità delle finiture <i>I rivestimenti debbono avere gli strati superficiali in vista privi di difetti, fessurazioni, scagliature o screpolature superficiali e/o comunque esenti da caratteri che possano rendere difficile la lettura formale.</i>

02.04 - Infissi interni

Codice	Elementi Manutenibili / Requisiti e Prestazioni / Controlli
02.04	Infissi interni
02.04.R07	Requisito: Regolarità delle finiture <i>Gli infissi devono avere gli strati superficiali in vista privi di difetti, e/o comunque esenti da caratteri che possano rendere difficile la lettura formale. Inoltre gli elementi dovranno combaciare tra di loro in modo idoneo senza comprometterne la loro funzionalità.</i>
02.04.02	Porte antipanico
02.04.02.R01	Requisito: Regolarità delle finiture per porte antipanico <i>Le porte antipanico devono avere gli strati superficiali in vista privi di difetti.</i>
02.04.03	Porte tagliafuoco
02.04.03.R01	Requisito: Regolarità delle finiture per porte tagliafuoco <i>Le porte tagliafuoco devono avere gli strati superficiali in vista privi di difetti.</i>

02.05 - Rampe esterne ed interne

Codice	Elementi Manutenibili / Requisiti e Prestazioni / Controlli
02.05	Rampe esterne ed interne
02.05.R02	Requisito: Regolarità delle finiture <i>I rivestimenti costituenti le rampe devono avere gli strati superficiali in vista privi di difetti, fessurazioni, scagliature o screpolature superficiali e/o comunque esenti da caratteri che possano rendere difficile la lettura formale.</i>

INDICE

Elenco Classe di Requisiti:

Acustici	pag.	2
Adattabilità delle finiture	pag.	3
Di funzionamento	pag.	4
Di stabilità	pag.	5
Durabilità tecnologica	pag.	8
Facilità d'intervento	pag.	9
Funzionalità d'uso	pag.	11
Funzionalità in emergenza	pag.	12
Funzionalità tecnologica	pag.	13
Protezione antincendio	pag.	14
Protezione dagli agenti chimici ed organici	pag.	16
Protezione elettrica	pag.	19
Sicurezza da intrusioni	pag.	20
Sicurezza d'intervento	pag.	21
Sicurezza d'uso	pag.	22
Termici ed igrotermici	pag.	23
Visivi	pag.	25

IL TECNICO

architetto Roberto Sanvito

COMUNE DI TORINO
TORINO

PIANO DI MANUTENZIONE

**PROGRAMMA DI
MANUTENZIONE**

SOTTOPROGRAMMA DEI CONTROLLI
(Articolo 40 D.P.R. 554/99)

OGGETTO: LAVORI OPERE DI MANUTENZIONE STRAORDINARIA PER
L'OTTENIMENTO DEL CERTIFICATO DI PREVENZIONE INCENDI NEGLI
EDIFICI SCOLASTICI SMA IN VIA PISACANE 71 E SMA-SEL IN VIA
FINALMARINA 5

COMMITTENTE: CITTA' di TORINO

Torino, 09/07/2005

IL TECNICO
architetto Roberto Sanvito

01 - SMA VIA PISACANE 71

01.02 - Pareti interne

Codice	Elementi Manutenibili / Controlli	Tipologia	Frequenza
01.02.01	Tramezzi in laterizio		
01.02.01.C01	Controllo: Controllo generale delle parti a vista <i>Controllo del grado di usura delle parti in vista e di eventuali anomalie (distacchi, fessurazioni, rotture, rigonfiamenti, ecc.).</i>	Controllo a vista	ogni 12 mesi

01.03 - Rivestimenti interni

Codice	Elementi Manutenibili / Controlli	Tipologia	Frequenza
01.03.01	Intonaco		
01.03.01.C01	Controllo: Controllo generale delle parti a vista <i>Controllo dello stato di conservazione delle finiture e verifica del grado di usura delle parti in vista. Controllare l'uniformità dell'aspetto cromatico delle superfici. Riscontro di eventuali anomalie (bolle, screpolature, depositi, efflorescenze, microfessurazioni, ecc.) e/o difetti di esecuzione.</i>	Controllo a vista	ogni mese
01.03.02	Rivestimenti e prodotti ceramici		
01.03.02.C01	Controllo: Controllo generale delle parti a vista <i>Controllo dello stato di conservazione delle finiture e verifica del grado di usura o di erosione delle parti in vista ed in particolare dei giunti. Controllare l'uniformità dell'aspetto cromatico delle superfici. Riscontro di eventuali anomalie (depositi, macchie, graffiti, efflorescenze, microfessurazioni, ecc.).</i>	Controllo a vista	ogni 12 mesi
01.03.03	Tinteggiature e decorazioni		
01.03.03.C01	Controllo: Controllo generale delle parti a vista <i>Controllo dello stato di conservazione delle finiture e verifica del grado di usura delle parti in vista. Controllare l'uniformità dell'aspetto cromatico delle superfici. Riscontro di eventuali anomalie (macchie, disgregazioni superficiali, rigonfiamenti, distacco, ecc.) e/o difetti di esecuzione.</i>	Controllo a vista	ogni 12 mesi

01.04 - Infissi interni

Codice	Elementi Manutenibili / Controlli	Tipologia	Frequenza
01.04.01	Porte		
01.04.01.C02	Controllo: Controllo guide di scorrimento <i>Controllo della loro funzionalità e dell'assenza di depositi nei binari di scorrimento (per porte scorrevoli).</i>	Controllo a vista	ogni 6 mesi
01.04.01.C03	Controllo: Controllo maniglia <i>Controllo del corretto funzionamento.</i>	Controllo a vista	ogni 6 mesi
01.04.01.C05	Controllo: Controllo vetri <i>Controllo uniformità dei vetri e delle sigillature vetro-telaio. Controllare la presenza di depositi o sporco. Verifica di assenza di anomalie e/o difetti (rottura, depositi, macchie, ecc.).</i>	Controllo a vista	ogni 6 mesi
01.04.01.C01	Controllo: Controllo delle serrature <i>Controllo della loro funzionalità.</i>	Controllo a vista	ogni 12 mesi
01.04.01.C04	Controllo: Controllo parti in vista <i>Controllo delle parti in vista, delle finiture e dello strato di protezione superficiale (qualora il tipo di rivestimento lo preveda). Controllo dei fissaggi del telaio al controtelaio.</i>	Controllo a vista	ogni 12 mesi
01.04.02	Porte antipanico		
01.04.02.C01	Controllo: Controllo certificazioni <i>Controllare le certificazioni di omologazione, la scheda tecnica del fornitore o altra documentazione da conservare in apposito archivio.</i>	Controllo a vista	quando occorre
01.04.02.C02	Controllo: Controllo controbocchette <i>Verificare il posizionamento delle controbocchette a pavimento rispetto al filo del pavimento, assicurandosi che l'altezza superiore non sia maggiore di 15 mm. Verificare inoltre l'assenza di polvere e sporizia.</i>	Aggiornamento	ogni mese
01.04.02.C03	Controllo: Controllo degli spazi <i>Controllare che non vi siano ostacoli in prossimità degli spazi interessati dalle porte antipanico o in prossimità di esse.</i>	Controllo a vista	ogni mese
01.04.02.C05	Controllo: Controllo maniglioni <i>Controllo del corretto funzionamento dei maniglioni e degli elementi di manovra che regolano lo sblocco delle ante.</i>	Controllo	ogni mese
01.04.02.C07	Controllo: Controllo ubicazione porte <i>Controllare l'individuazione delle porte antipanico rispetto ai progetti ed ai piani di evacuazione e di sicurezza.</i>	Controllo a vista	ogni 6 mesi
01.04.02.C08	Controllo: Controllo vetri <i>Controllo uniformità dei vetri e delle sigillature vetro-telaio. Controllare la presenza di depositi o sporco. Verifica di assenza di anomalie e/o difetti (rottura, depositi, macchie, ecc.).</i>	Controllo a vista	ogni 6 mesi
01.04.02.C04	Controllo: Controllo delle serrature <i>Controllo della loro funzionalità.</i>	Controllo a vista	ogni 12 mesi
01.04.02.C06	Controllo: Controllo parti in vista	Controllo a vista	ogni 12 mesi

01.04.03	Controllo delle parti in vista, delle finiture e dello strato di protezione superficiale (qualora il tipo di rivestimento lo preveda). Controllo dei fissaggi del telaio al controtelaio.		
	Porte tagliafuoco		
01.04.03.C01	Controllo: Controllo certificazioni Controllare le certificazioni di omologazione, la scheda tecnica del fornitore o altra documentazione da conservare in apposito archivio.	Controllo a vista	quando occorre
01.04.03.C02	Controllo: Controllo controbocchette Verificare il posizionamento delle controbocchette a pavimento rispetto al filo del pavimento, assicurandosi che l'altezza superiore non sia maggiore di 15 mm. Verificare inoltre l'assenza di polvere e sporcizia.	Controllo	ogni mese
01.04.03.C03	Controllo: Controllo degli spazi Controllare che non vi siano ostacoli in prossimità degli spazi interessati dalle porte antipanico o in prossimità di esse.	Controllo a vista	ogni mese
01.04.03.C05	Controllo: Controllo maniglione Controllo del corretto funzionamento dei maniglioni e degli elementi di manovra che regolano lo sblocco delle ante.	Controllo	ogni mese
01.04.03.C07	Controllo: Controllo ubicazione porte Controllare l'individuazione delle porte antipanico rispetto ai progetti ed ai piani di evacuazione e di sicurezza.	Controllo a vista	ogni 6 mesi
01.04.03.C08	Controllo: Controllo vetri Controllo uniformità dei vetri e delle sigillature vetro-telaio. Controllare la presenza di depositi o sporco. Verifica di assenza di anomalie e/o difetti (rottura, depositi, macchie, ecc.).	Controllo a vista	ogni 6 mesi
01.04.03.C04	Controllo: Controllo delle serrature Controllo della loro funzionalità.	Controllo a vista	ogni 12 mesi
01.04.03.C06	Controllo: Controllo parti in vista Controllo delle parti in vista, delle finiture e dello strato di protezione superficiale (qualora il tipo di rivestimento lo preveda). Controllo dei fissaggi del telaio al controtelaio.	Controllo a vista	ogni 12 mesi

01.05 - Rivestimenti esterni

Codice	Elementi Manutenibili / Controlli	Tipologia	Frequenza
01.05.01	Intonaco		
01.05.01.C01	Controllo: Controllo funzionalità Controllare la funzionalità dell'intonaco attraverso l'uso di strumenti il cui impiego è da definire in relazione all'oggetto specifico del controllo e dal tipo di intonaco (analisi fisico-chimiche su campioni, analisi stratigrafiche, sistemi di rilevamento umidità, carotaggi per controllo aderenza, prove sclerometriche per la valutazione delle caratteristiche di omogeneità, monitoraggi per verificare la presenza di sali, indagini endoscopiche, ecc.).	Controllo a vista	quando occorre
01.05.01.C02	Controllo: Controllo generale delle parti a vista Controllo dello stato di conservazione delle finiture e verifica del grado di usura delle parti in vista. Controllare l'uniformità dell'aspetto cromatico delle superfici. Riscontro di eventuali anomalie (bolle, screpolature, depositi, efflorescenze, microfessurazioni, ecc.) e/o difetti di esecuzione.	Controllo a vista	ogni 12 mesi
01.05.02	Rivestimenti e prodotti ceramici (klinker)		
01.05.02.C01	Controllo: Controllo generale delle parti a vista Controllo dello stato di conservazione delle finiture e verifica del grado di usura o di erosione delle parti in vista ed in particolare dei giunti. Controllare l'uniformità dell'aspetto cromatico delle superfici. Riscontro di eventuali anomalie (depositi, macchie, graffi, presenza di vegetazione, efflorescenze, microfessurazioni, ecc.).	Controllo a vista	ogni 12 mesi
01.05.03	Rivestimenti lapidei		
01.05.03.C02	Controllo: Controllo generale delle parti a vista Controllo dello stato di conservazione delle finiture e verifica del grado di usura o di erosione delle parti in vista ed in particolare dei sistemi di ancoraggio. Controllare l'uniformità dell'aspetto cromatico delle superfici. Riscontro di eventuali anomalie (depositi, macchie, graffi, presenza di vegetazione, efflorescenze, microfessurazioni, ecc.).	Controllo a vista	ogni 12 mesi
01.05.03.C01	Controllo: Controllo funzionalità Controllare la funzionalità del rivestimento lapideo e l'integrità delle superfici e dei giunti. Verificare anche mediante l'utilizzo di strumenti, il cui impiego è da definire in relazione all'oggetto specifico del controllo, eventuali degni dovuti a corrosioni superficiali, distacchi di porzioni superficiali, fessurazioni, perdita di colore, penetrazione di umidità in particolare in prossimità degli ancoraggi.	Aggiornamento	ogni 3 anni
01.05.04	Tinteggiature e decorazioni		
01.05.04.C01	Controllo: Controllo generale delle parti a vista Controllo dello stato di conservazione delle finiture e verifica del grado di usura delle parti in vista in particolare di depositi sugli oggetti, cornicioni, davanzali, ecc.. Controllare l'uniformità dell'aspetto cromatico delle superfici. Riscontro di eventuali anomalie (macchie, disgregazioni superficiali, rigonfiamenti, distacco, ecc.) e/o difetti di esecuzione.	Controllo a vista	ogni 12 mesi

01.06 - Infissi esterni

Codice	Elementi Manutenibili / Controlli	Tipologia	Frequenza
01.06.01	Serramenti in alluminio		
01.06.01.C07	Controllo: Controllo persiane Controllo dello stato di conservazione e comunque del grado di usura delle parti in vista. Controllo delle cerniere e dei fissaggi alla parete.	Controllo a vista	ogni 6 mesi
01.06.01.C12	Controllo: Controllo vetri Controllo uniformità dei vetri e delle sigillature vetro-telaio. Controllare la presenza di depositi o sporco. Verifica di assenza	Controllo a vista	ogni 6 mesi

	<i>di anomalie e/o difetti (rottura, depositi, macchie, ecc.).</i>		
01.06.01.C01	Controllo: Controllo frangisole <i>Controllo della funzionalità degli organi di manovra e delle parti in vista.</i>	Controllo a vista	ogni anno
01.06.01.C02	Controllo: Controllo generale <i>Controllo delle finiture e dello strato di protezione superficiale, controllo dei giochi e planarità delle parti.</i>	Controllo a vista	ogni 12 mesi
01.06.01.C03	Controllo: Controllo guarnizioni di tenuta <i>Controllo dell'efficacia delle guarnizioni. Controllo dell'adesione delle guarnizioni ai profili di contatto dei telai. Controllo del corretto inserimento nelle proprie sedi delle guarnizioni. Controllo dell'elasticità delle guarnizioni.</i>	Controllo a vista	ogni 12 mesi
01.06.01.C04	Controllo: Controllo guide di scorrimento <i>Controllo della funzionalità delle guide di scorrimento.</i>	Controllo a vista	ogni 12 mesi
01.06.01.C05	Controllo: Controllo organi di movimentazione <i>Controllo dell'efficacia delle cerniere e della perfetta chiusura dell'anta col telaio fisso. Controllo degli organi di serraggio con finestra aperta e controllo dei movimenti delle aste di chiusura.</i>	Controllo a vista	ogni 12 mesi
01.06.01.C06	Controllo: Controllo maniglia <i>Controllo del corretto funzionamento della maniglia.</i>	Controllo a vista	ogni anno
01.06.01.C08	Controllo: Controllo persiane avvolgibili in plastica <i>Controllo funzionalità degli organi di manovra e delle parti in vista.</i>	Controllo a vista	ogni 12 mesi
01.06.01.C09	Controllo: Controllo serrature <i>Controllo della loro funzionalità.</i>	Controllo a vista	ogni 12 mesi
01.06.01.C10	Controllo: Controllo telai fissi <i>Controllo delle asole di drenaggio e del sistema di drenaggio. Controllo dell'ortogonalità dei telai. Controllo del fissaggio del telaio al vano ed al controtaio al muro e dei blocchetti di regolazione.</i>	Controllo a vista	ogni 12 mesi
01.06.01.C11	Controllo: Controllo telai mobili <i>Controllo dell'ortogonalità dell'anta e dei cavallotti di unione dei profilati dell'anta.</i>	Controllo a vista	ogni 12 mesi

01.07 - Rampe esterne

Codice	Elementi Manutenibili / Controlli	Tipologia	Frequenza
01.07.01	Strutture in muratura		
01.07.01.C01	Controllo: Controllo balaustre e corrimano <i>Controllo periodico delle condizioni estetiche delle superfici delle balaustre e dei corrimano (macchie, sporco, abrasioni, ecc.). Verifica della loro stabilità e del corretto serraggio.</i>	Controllo a vista	ogni 12 mesi
01.07.01.C02	Controllo: Controllo strutture <i>Controllo periodico delle parti in vista finalizzato alla ricerca di anomalie (fenomeni di disgregazioni, scaglionature, fessurazioni, distacchi, esposizione dei ferri d'armatura, processi di carbonatazione del cls, ecc.).</i>	Controllo a vista	ogni 12 mesi
01.07.01.C03	Controllo: Controllo rivestimenti pedate e alzate <i>Controllo periodico delle condizioni estetiche delle superfici dei rivestimenti costituenti pedate ed alzate. Verifica di eventuale presenza di macchie, sporco, efflorescenze, abrasioni, ecc..</i>	Controllo a vista	ogni 12 mesi

02 - SEL SMA VIA FINALMARINA 5

02.01 - Impianto di trasporto verticale

Codice	Elementi Manutenibili / Controlli	Tipologia	Frequenza
02.01.01	Ammortizzatori della cabina		
02.01.01.C01	Controllo: Controllo generale <i>Verificare che il punto di battuta degli ammortizzatori sia allineato alla cabina. Controllare che gli ammortizzatori in seguito alla battuta della cabina ritornino in posizione.</i>	Ispezione	ogni 6 mesi
02.01.02	Cabina		
02.01.02.C01	Controllo: Controllo generale <i>Verificare lo stato generale della cabina ed in particolare le serrature, i sistemi di bloccaggio ed i leveraggi delle porte. Controllare che gli interruttori di fine corsa e di piano siano perfettamente funzionanti.</i>	Ispezione	ogni mese
02.01.03	Contrappeso		
02.01.03.C01	Controllo: Controllo generale <i>Verificare le condizioni generali e lo stato di usura delle funi controllando anche il normale scorrimento delle stesse. Verificare che i blocchi che costituiscono i contrappesi scorrano dentro le guide.</i>	Ispezione a vista	ogni mese
02.01.04	Funi		
02.01.04.C01	Controllo: Controllo generale <i>Verificare le condizioni generali e lo stato di usura delle funi controllando anche il normale scorrimento delle stesse.</i>	Ispezione a vista	ogni mese
02.01.05	Guide cabina		
02.01.05.C01	Controllo: Controllo dei pattini <i>Accertare che le guarnizioni dei pattini del tipo strisciante siano in buone condizioni o, nel caso di pattini a ruote, che le stesse girino correttamente.</i>	Controllo a vista	ogni 6 mesi
02.01.06	Interruttore di extracorsa		
02.01.06.C01	Controllo: Controllo generale <i>Verificare lo stato degli interblocchi elettrici con prova delle manovre di apertura e chiusura. Verificare la corretta pressione di serraggio delle lame dei sezionatori e delle bobine dei circuiti di sgancio degli interruttori di manovra sezionatori. Controllare che nessun apparecchio elettrico sia collegato in parallelo all'interruttore di extracorsa.</i>	Ispezione	ogni 3 mesi
02.01.07	Limitatore di velocità		
02.01.07.C01	Controllo: Controllo generale <i>Verificare le condizioni generali e lo stato di usura delle funi controllando anche il normale scorrimento delle stesse. Controllare che le puleghe ed i dispositivi di leverismo siano perfettamente funzionanti.</i>	Ispezione a vista	ogni mese
02.01.08	Macchinari elettromeccanici		
02.01.08.C01	Controllo: Controllo generale <i>Verificare il corretto funzionamento di tutte le apparecchiature elettromeccaniche, delle cinghie e delle puleghe. Verificare l'efficienza del paracadute, del limitatore di velocità e degli apparati di sicurezza.</i>	Ispezione a vista	ogni mese
02.01.09	Macchinari oleodinamici		
02.01.09.C01	Controllo: Controllo degli ammortizzatori <i>Verificare che non si sia verificato alcun guasto che possa compromettere la normale utilizzazione dell'ascensore.</i>	Ispezione a vista	ogni mese
02.01.09.C02	Controllo: Controllo dei dispositivi di blocco <i>Verificare la funzionalità e l'efficienza dei dispositivi di blocco.</i>	Ispezione a vista	ogni mese
02.01.09.C03	Controllo: Controllo del paracadute <i>Verificare la regolarità della posa in opera dell'insieme comprendente cabina, paracadute, guide ed i relativi ancoraggi all'edificio.</i>	Ispezione a vista	ogni mese
02.01.09.C04	Controllo: Controllo generale <i>Controllare il funzionamento di tutte le apparecchiature di pompaggio oleodinamico.</i>	Ispezione a vista	ogni mese
02.01.09.C05	Controllo: Controllo limitatore di velocità <i>Verificare la velocità di intervento del limitatore di velocità nel senso di discesa della cabina o della massa di bilanciamento.</i>	Ispezione a vista	ogni mese
02.01.10	Montacarichi		
02.01.10.C01	Controllo: Controllo generale <i>Verificare il corretto funzionamento di tutte le apparecchiature elettromeccaniche, delle cinghie e delle puleghe. Verificare l'efficienza del paracadute, del limitatore di velocità e degli apparati di sicurezza.</i>	Ispezione a vista	ogni mese
02.01.11	Vani corsa		
02.01.11.C01	Controllo: Controllo generale <i>Verificare l'integrità delle guide, dei pattini e degli organi di scorrimento presenti nel vano corsa. Accertare la presenza dei cartelli di segnalazioni e indicatori delle caratteristiche dell'impianto. Verificare che la fossa ascensore sia libera da materiale di risulta.</i>	Ispezione	ogni 6 mesi
02.01.12	Montascale o servoscale		
02.01.12.C01	Controllo: Controllo generale <i>Verificare il corretto funzionamento di tutte le apparecchiature elettromeccaniche, verificare lo stato di usura delle catene. Controllare lo stato di conservazione delle guide e la stabilità degli ancoraggi.</i>	Ispezione a vista	ogni 2 mesi

02.01.13	Nastri trasportatori		
02.01.13.C01	Controllo: Controllo generale <i>Effettuare un controllo di tutte le parti a vista; verificare che i segmenti del nastro scorrano senza causare rumore eccessivo. Verificare inoltre che i segmenti si muovano all'interno della guida di scorrimento e che non ci siano impedimenti o ostacoli al movimento.</i>	Ispezione a vista	ogni 2 mesi
02.01.14	Paracadute		
02.01.14.C01	Controllo: Controllo dispositivi di freno <i>Verificare lo stato di usura dei rulli, delle molle e delle ganasce.</i>	Controllo	ogni 3 mesi
02.01.14.C02	Controllo: Controllo generale <i>Verificare il corretto funzionamento della valvola limitatrice di flusso o della valvola di blocco.</i>	Ispezione	ogni 3 mesi
02.01.15	Porte di piano		
02.01.15.C02	Controllo: Controllo generale <i>Verificare lo stato generale delle porte ed in particolare le serrature, i sistemi di bloccaggio ed i leveraggi delle porte.</i>	Ispezione	ogni mese
02.01.15.C01	Controllo: Controllo delle serrature <i>Controllo della funzionalità delle serrature.</i>	Aggiornamento	ogni 6 mesi
02.01.15.C03	Controllo: Controllo maniglia <i>Controllo del corretto funzionamento delle maniglie.</i>	Aggiornamento	ogni 6 mesi
02.01.16	Pulsantiera		
02.01.16.C01	Controllo: Controllo generale <i>Verificare il corretto funzionamento delle pulsantiere sia della cabina sia di quelle di piano; controllare che tutte le spie di segnalazione siano funzionanti. Verificare inoltre il corretto serraggio di viti e bulloni.</i>	Controllo a vista	ogni 2 mesi
02.01.17	Quadro di manovra		
02.01.17.C01	Controllo: Controllo generale <i>Verificare lo stato degli interblocchi elettrici con prova delle manovre di apertura e chiusura. Verificare la corretta pressione di serraggio delle lame dei sezionatori e delle bobine dei circuiti di sgancio degli interruttori di manovra sezionatori.</i>	Aggiornamento	ogni 6 mesi
02.01.17.C02	Controllo: Verifica apparecchiature di taratura e controllo <i>Verificare l'efficienza delle lampade di segnalazione, delle spie di segnalazione dei sezionatori di linea.</i>	Aggiornamento	ogni 6 mesi

02.02 - Pareti interne

Codice	Elementi Manutenibili / Controlli	Tipologia	Frequenza
02.02.01	Pareti in lastre di gesso rivestito ancorate a supporto metallico		
02.02.01.C01	Controllo: Controllo generale delle parti a vista <i>Controllo del grado di usura delle parti in vista e di eventuali anomalie (distacchi, fessurazioni, rotture, rigonfiamenti, ecc.).</i>	Controllo a vista	quando occorre
02.02.02	Tramezzi in laterizio		
02.02.02.C01	Controllo: Controllo generale delle parti a vista <i>Controllo del grado di usura delle parti in vista e di eventuali anomalie (distacchi, fessurazioni, rotture, rigonfiamenti, ecc.).</i>	Controllo a vista	ogni 12 mesi

02.03 - Rivestimenti interni

Codice	Elementi Manutenibili / Controlli	Tipologia	Frequenza
02.03.01	Intonaco		
02.03.01.C01	Controllo: Controllo generale delle parti a vista <i>Controllo dello stato di conservazione delle finiture e verifica del grado di usura delle parti in vista. Controllare l'uniformità dell'aspetto cromatico delle superfici. Riscontro di eventuali anomalie (bolle, screpolature, depositi, efflorescenze, microfessurazioni, ecc.) e/o difetti di esecuzione.</i>	Controllo a vista	ogni mese
02.03.02	Rivestimenti e prodotti ceramici		
02.03.02.C01	Controllo: Controllo generale delle parti a vista <i>Controllo dello stato di conservazione delle finiture e verifica del grado di usura o di erosione delle parti in vista ed in particolare dei giunti. Controllare l'uniformità dell'aspetto cromatico delle superfici. Riscontro di eventuali anomalie (depositi, macchie, graffi, efflorescenze, microfessurazioni, ecc.).</i>	Controllo a vista	ogni 12 mesi
02.03.03	Tinteggiature e decorazioni		
02.03.03.C01	Controllo: Controllo generale delle parti a vista <i>Controllo dello stato di conservazione delle finiture e verifica del grado di usura delle parti in vista. Controllare l'uniformità dell'aspetto cromatico delle superfici. Riscontro di eventuali anomalie (macchie, disgregazioni superficiali, rigonfiamenti, distacco, ecc.) e/o difetti di esecuzione.</i>	Controllo a vista	ogni 12 mesi

02.04 - Infissi interni

Codice	Elementi Manutenibili / Controlli	Tipologia	Frequenza
02.04.01	Porte		

Programma di Manutenzione: Sottoprogramma dei Controlli

02.04.01.C02	Controllo: Controllo guide di scorrimento <i>Controllo della loro funzionalità e dell'assenza di depositi nei binari di scorrimento (per porte scorrevoli).</i>	Controllo a vista	ogni 6 mesi
02.04.01.C03	Controllo: Controllo maniglia <i>Controllo del corretto funzionamento.</i>	Controllo a vista	ogni 6 mesi
02.04.01.C05	Controllo: Controllo vetri <i>Controllo uniformità dei vetri e delle sigillature vetro-telaio. Controllare la presenza di depositi o sporco. Verifica di assenza di anomalie e/o difetti (rottura, depositi, macchie, ecc.).</i>	Controllo a vista	ogni 6 mesi
02.04.01.C01	Controllo: Controllo delle serrature <i>Controllo della loro funzionalità.</i>	Controllo a vista	ogni 12 mesi
02.04.01.C04	Controllo: Controllo parti in vista <i>Controllo delle parti in vista, delle finiture e dello strato di protezione superficiale (qualora il tipo di rivestimento lo preveda). Controllo dei fissaggi del telaio al controtelaio.</i>	Controllo a vista	ogni 12 mesi
02.04.02	Porte antipanico		
02.04.02.C01	Controllo: Controllo certificazioni <i>Controllare le certificazioni di omologazione, la scheda tecnica del fornitore o altra documentazione da conservare in apposito archivio.</i>	Controllo a vista	quando occorre
02.04.02.C02	Controllo: Controllo controbocchette <i>Verificare il posizionamento delle controbocchette a pavimento rispetto al filo del pavimento, assicurandosi che l'altezza superiore non sia maggiore di 15 mm. Verificare inoltre l'assenza di polvere e sporcizia.</i>	Aggiornamento	ogni mese
02.04.02.C03	Controllo: Controllo degli spazi <i>Controllare che non vi siano ostacoli in prossimità degli spazi interessati dalle porte antipanico o in prossimità di esse.</i>	Controllo a vista	ogni mese
02.04.02.C05	Controllo: Controllo maniglione <i>Controllo del corretto funzionamento dei maniglioni e degli elementi di manovra che regolano lo sblocco delle ante.</i>	Controllo	ogni mese
02.04.02.C07	Controllo: Controllo ubicazione porte <i>Controllare l'individuazione delle porte antipanico rispetto ai progetti ed ai piani di evacuazione e di sicurezza.</i>	Controllo a vista	ogni 6 mesi
02.04.02.C08	Controllo: Controllo vetri <i>Controllo uniformità dei vetri e delle sigillature vetro-telaio. Controllare la presenza di depositi o sporco. Verifica di assenza di anomalie e/o difetti (rottura, depositi, macchie, ecc.).</i>	Controllo a vista	ogni 6 mesi
02.04.02.C04	Controllo: Controllo delle serrature <i>Controllo della loro funzionalità.</i>	Controllo a vista	ogni 12 mesi
02.04.02.C06	Controllo: Controllo parti in vista <i>Controllo delle parti in vista, delle finiture e dello strato di protezione superficiale (qualora il tipo di rivestimento lo preveda). Controllo dei fissaggi del telaio al controtelaio.</i>	Controllo a vista	ogni 12 mesi
02.04.03	Porte tagliafuoco		
02.04.03.C01	Controllo: Controllo certificazioni <i>Controllare le certificazioni di omologazione, la scheda tecnica del fornitore o altra documentazione da conservare in apposito archivio.</i>	Controllo a vista	quando occorre
02.04.03.C02	Controllo: Controllo controbocchette <i>Verificare il posizionamento delle controbocchette a pavimento rispetto al filo del pavimento, assicurandosi che l'altezza superiore non sia maggiore di 15 mm. Verificare inoltre l'assenza di polvere e sporcizia.</i>	Controllo	ogni mese
02.04.03.C03	Controllo: Controllo degli spazi <i>Controllare che non vi siano ostacoli in prossimità degli spazi interessati dalle porte antipanico o in prossimità di esse.</i>	Controllo a vista	ogni mese
02.04.03.C05	Controllo: Controllo maniglione <i>Controllo del corretto funzionamento dei maniglioni e degli elementi di manovra che regolano lo sblocco delle ante.</i>	Controllo	ogni mese
02.04.03.C07	Controllo: Controllo ubicazione porte <i>Controllare l'individuazione delle porte antipanico rispetto ai progetti ed ai piani di evacuazione e di sicurezza.</i>	Controllo a vista	ogni 6 mesi
02.04.03.C08	Controllo: Controllo vetri <i>Controllo uniformità dei vetri e delle sigillature vetro-telaio. Controllare la presenza di depositi o sporco. Verifica di assenza di anomalie e/o difetti (rottura, depositi, macchie, ecc.).</i>	Controllo a vista	ogni 6 mesi
02.04.03.C04	Controllo: Controllo delle serrature <i>Controllo della loro funzionalità.</i>	Controllo a vista	ogni 12 mesi
02.04.03.C06	Controllo: Controllo parti in vista <i>Controllo delle parti in vista, delle finiture e dello strato di protezione superficiale (qualora il tipo di rivestimento lo preveda). Controllo dei fissaggi del telaio al controtelaio.</i>	Controllo a vista	ogni 12 mesi

02.05 - Rampe esterne ed interne

Codice	Elementi Manutenibili / Controlli	Tipologia	Frequenza
02.05.01	Strutture in acciaio		
02.05.01.C01	Controllo: Controllo balaustre e corrimano <i>Controllo periodico delle condizioni estetiche delle superfici delle balaustre e dei corrimano (macchie, sporco, abrasioni, ecc.). Verifica della loro stabilità e del corretto serraggio.</i>	Controllo a vista	ogni 12 mesi
02.05.01.C02	Controllo: Controllo strutture	Controllo a vista	ogni 12 mesi

02.05.01.C03	Controllo periodico delle parti in vista finalizzato alla ricerca di anomalie (fenomeni di disgregazioni, scaglionature, fessurazioni, distacchi, esposizione dei ferri d'armatura, processi di carbonatazione del cls, ecc.). Controllo: Controllo rivestimenti pedate e alzate Controllo periodico delle condizioni estetiche delle superfici dei rivestimenti costituenti pedate ed alzate. Verifica di eventuale presenza di macchie, sporco, efflorescenze, abrasioni, ecc..	Controllo a vista	ogni 12 mesi
02.05.02	Strutture in c.a.		
02.05.02.C01	Controllo: Controllo balaustre e corrimano Controllo periodico delle condizioni estetiche delle superfici delle balaustre e dei corrimano (macchie, sporco, abrasioni, ecc.). Verifica della loro stabilità e del corretto serraggio.	Controllo a vista	ogni 12 mesi
02.05.02.C02	Controllo: Controllo strutture Controllo periodico delle parti in vista finalizzato alla ricerca di anomalie (fenomeni di disgregazioni, scaglionature, fessurazioni, distacchi, esposizione dei ferri d'armatura, processi di carbonatazione del cls, ecc.).	Controllo a vista	ogni 12 mesi
02.05.02.C03	Controllo: Controllo rivestimenti pedate e alzate Controllo periodico delle condizioni estetiche delle superfici dei rivestimenti costituenti pedate ed alzate. Verifica di eventuale presenza di macchie, sporco, efflorescenze, abrasioni, ecc..	Controllo a vista	ogni 12 mesi
02.05.03	Strutture in legno		
02.05.03.C01	Controllo: Controllo balaustre e corrimano Controllo periodico delle condizioni estetiche delle superfici delle balaustre e dei corrimano (macchie, sporco, abrasioni, ecc.). Verifica della loro stabilità e del corretto serraggio.	Controllo a vista	ogni 12 mesi
02.05.03.C02	Controllo: Controllo strutture Controllo periodico delle parti in vista finalizzato alla ricerca di anomalie (fenomeni di disgregazioni, scaglionature, fessurazioni, distacchi, esposizione dei ferri d'armatura, processi di carbonatazione del cls, ecc.).	Controllo a vista	ogni 12 mesi
02.05.03.C03	Controllo: Controllo rivestimenti pedate e alzate Controllo periodico delle condizioni estetiche delle superfici dei rivestimenti costituenti pedate ed alzate. Verifica di eventuale presenza di macchie, sporco, efflorescenze, abrasioni, ecc..	Controllo a vista	ogni 12 mesi
02.05.04	Strutture in muratura		
02.05.04.C01	Controllo: Controllo balaustre e corrimano Controllo periodico delle condizioni estetiche delle superfici delle balaustre e dei corrimano (macchie, sporco, abrasioni, ecc.). Verifica della loro stabilità e del corretto serraggio.	Controllo a vista	ogni 12 mesi
02.05.04.C02	Controllo: Controllo strutture Controllo periodico delle parti in vista finalizzato alla ricerca di anomalie (fenomeni di disgregazioni, scaglionature, fessurazioni, distacchi, esposizione dei ferri d'armatura, processi di carbonatazione del cls, ecc.).	Controllo a vista	ogni 12 mesi
02.05.04.C03	Controllo: Controllo rivestimenti pedate e alzate Controllo periodico delle condizioni estetiche delle superfici dei rivestimenti costituenti pedate ed alzate. Verifica di eventuale presenza di macchie, sporco, efflorescenze, abrasioni, ecc..	Controllo a vista	ogni 12 mesi
02.05.05	Strutture prefabbricate		
02.05.05.C01	Controllo: Controllo balaustre e corrimano Controllo periodico delle condizioni estetiche delle superfici delle balaustre e dei corrimano (macchie, sporco, abrasioni, ecc.). Verifica della loro stabilità e del corretto serraggio.	Controllo a vista	ogni 12 mesi
02.05.05.C02	Controllo: Controllo strutture Controllo periodico delle parti in vista finalizzato alla ricerca di anomalie (fenomeni di disgregazioni, scaglionature, fessurazioni, distacchi, esposizione dei ferri d'armatura, processi di carbonatazione del cls, ecc.).	Controllo a vista	ogni 12 mesi
02.05.05.C03	Controllo: Controllo rivestimenti pedate e alzate Controllo periodico delle condizioni estetiche delle superfici dei rivestimenti costituenti pedate ed alzate. Verifica di eventuale presenza di macchie, sporco, efflorescenze, abrasioni, ecc..	Controllo a vista	ogni 12 mesi

INDICE

01 SMA VIA PISACANE 71		pag.	2
01.02	Pareti interne		2
01.02.01	Tramezzi in laterizio		2
01.03	Rivestimenti interni		2
01.03.01	Intonaco		2
01.03.02	Rivestimenti e prodotti ceramici		2
01.03.03	Tinteggiature e decorazioni		2
01.04	Infissi interni		2
01.04.01	Porte		2
01.04.02	Porte antipanico		2
01.04.03	Porte tagliafuoco		3
01.05	Rivestimenti esterni		3
01.05.01	Intonaco		3
01.05.02	Rivestimenti e prodotti ceramici (klinker)		3
01.05.03	Rivestimenti lapidei		3
01.05.04	Tinteggiature e decorazioni		3
01.06	Infissi esterni		3
01.06.01	Serramenti in alluminio		3
01.07	Rampe esterne		4
01.07.01	Strutture in muratura		4
02 SEL SMA VIA FINALMARINA 5		pag.	5
02.01	Impianto di trasporto verticale		5
02.01.01	Ammortizzatori della cabina		5
02.01.02	Cabina		5
02.01.03	Contrappeso		5
02.01.04	Funi		5
02.01.05	Guide cabina		5
02.01.06	Interruttore di extracorsa		5
02.01.07	Limitatore di velocità		5
02.01.08	Macchinari elettromeccanici		5
02.01.09	Macchinari oleodinamici		5
02.01.10	Montacarichi		5
02.01.11	Vani corsa		5
02.01.12	Montascale o servoscale		5
02.01.13	Nastri trasportatori		6
02.01.14	Paracadute		6
02.01.15	Porte di piano		6
02.01.16	Pulsantiera		6
02.01.17	Quadro di manovra		6
02.02	Pareti interne		6
02.02.01	Pareti in lastre di gesso rivestito ancorate a supporto metallico		6
02.02.02	Tramezzi in laterizio		6
02.03	Rivestimenti interni		6
02.03.01	Intonaco		6
02.03.02	Rivestimenti e prodotti ceramici		6
02.03.03	Tinteggiature e decorazioni		6
02.04	Infissi interni		6
02.04.01	Porte		6
02.04.02	Porte antipanico		7
02.04.03	Porte tagliafuoco		7

02.05	Rampe esterne ed interne	7
02.05.01	Strutture in acciaio	7
02.05.02	Strutture in c.a.	8
02.05.03	Strutture in legno	8
02.05.04	Strutture in muratura	8
02.05.05	Strutture prefabbricate	8

IL TECNICO

architetto Roberto Sanvito

COMUNE DI TORINO
TORINO

PIANO DI MANUTENZIONE

**PROGRAMMA DI
MANUTENZIONE**

SOTTOPROGRAMMA DEGLI INTERVENTI
(Articolo 40 D.P.R. 554/99)

OGGETTO: LAVORI OPERE DI MANUTENZIONE STRAORDINARIA PER
L'OTTENIMENTO DEL CERTIFICATO DI PREVENZIONE INCENDI NEGLI
EDIFICI SCOLASTICI SMA IN VIA PISACANE 71 E SMA-SEL IN VIA
FINALMARINA 5

COMMITTENTE: CITTA' di TORINO

Torino, 09/07/2005

IL TECNICO
architetto Roberto Sanvito

01 - SMA VIA PISACANE 71

01.02 - Pareti interne

Codice	Elementi Manutenibili / Interventi	Frequenza
01.02.01	Tramezzi in laterizio	
01.02.01.101	Intervento: Pulizia <i>Pulizia delle superfici e rimozione di sporizia e macchie mediante ritocchi di pittura e/o ripristino dei rivestimenti.</i>	quando occorre
01.02.01.102	Intervento: Riparazione <i>Riparazione di eventuali fessurazioni o crepe mediante la chiusura delle stesse con malta. Riparazione e rifacimento dei rivestimenti.</i>	quando occorre

01.03 - Rivestimenti interni

Codice	Elementi Manutenibili / Interventi	Frequenza
01.03.01	Intonaco	
01.03.01.101	Intervento: Pulizia delle superfici <i>Pulizia delle superfici mediante lavaggio ad acqua e detergenti adatti al tipo di intonaco. Rimozioni di macchie, o depositi superficiali mediante spazzolatura o mezzi meccanici.</i>	quando occorre
01.03.01.102	Intervento: Sostituzione delle parti più soggette ad usura <i>Sostituzione delle parti più soggette ad usura o altre forme di degrado mediante l'asportazione delle aree più degradate, pulizia delle parti sottostanti mediante spazzolatura e preparazione della base di sottofondo previo lavaggio. Ripresa dell'area con materiali adeguati e/o comunque simili all'intonaco originario ponendo particolare attenzione a non alterare l'aspetto visivo cromatico delle superfici.</i>	quando occorre
01.03.02	Rivestimenti e prodotti ceramici	
01.03.02.101	Intervento: Pulizia delle superfici <i>Pulizia e rimozione dello sporco superficiale mediante lavaggio, ed eventualmente spazzolatura, degli elementi con detergenti adatti al tipo di rivestimento.</i>	quando occorre
01.03.02.102	Intervento: Pulizia e reintegro giunti <i>Pulizia dei giunti mediante spazzolatura manuale. Reintegro dei giunti degradati mediante nuova listellatura.</i>	quando occorre
01.03.02.103	Intervento: Sostituzione degli elementi degradati <i>Sostituzione degli elementi usurati, rotti, sollevati o scollati con altri analoghi previa preparazione del sottostante piano di posa. Reintegro dei giunti degradati mediante nuova listellatura. Ripristino delle sigillature deteriorate mediante rimozione delle vecchie e sostituzione con sigillanti idonei.</i>	quando occorre
01.03.03	Tinteggiature e decorazioni	
01.03.03.101	Intervento: Ritinteggiatura coloritura <i>Ritinteggiature delle superfici con nuove pitture previa carteggiatura e sverniciatura, stuccatura dei paramenti e preparazione del fondo mediante applicazione, se necessario, di prevernici fissanti. Le modalità di ritinteggiatura, i prodotti, le attrezzature variano comunque in funzione delle superfici e dei materiali costituenti.</i>	quando occorre
01.03.03.102	Intervento: Sostituzione degli elementi decorativi degradati <i>Sostituzione degli elementi decorativi usurati o rotti con altri analoghi o se non possibile riparazione dei medesimi con tecniche appropriate tali da non alterare gli aspetti geometrici-cromatici delle superfici di facciata. Sostituzione e verifica dei relativi ancoraggi.</i>	quando occorre

01.04 - Infissi interni

Codice	Elementi Manutenibili / Interventi	Frequenza
01.04.01	Porte	
01.04.01.102	Intervento: Pulizia ante <i>Pulizia delle ante con prodotti detergenti non aggressivi idonei al tipo di materiale.</i>	quando occorre
01.04.01.104	Intervento: Pulizia organi di movimentazione <i>Pulizia degli organi di movimentazione tramite detergenti comuni.</i>	quando occorre
01.04.01.106	Intervento: Pulizia vetri <i>Pulizia e rimozione dello sporco e dei depositi superficiali con detergenti idonei.</i>	quando occorre
01.04.01.101	Intervento: Lubrificazione serrature, cerniere <i>Lubrificazione ed ingrassaggio delle serrature e cerniere con prodotti siliconici, verifica del corretto funzionamento.</i>	ogni 6 mesi
01.04.01.103	Intervento: Pulizia delle guide di scorrimento <i>Pulizia dei residui organici che possono compromettere la funzionalità delle guide di scorrimento.</i>	ogni 6 mesi
01.04.01.105	Intervento: Pulizia telai <i>Pulizia del telaio con prodotti detergenti non aggressivi idonei al tipo di materiale.</i>	ogni 6 mesi
01.04.01.107	Intervento: Registrazione maniglia <i>Registrazione e lubrificazione della maniglia, delle viti e degli accessori di manovra apertura-chiusura.</i>	ogni 6 mesi
01.04.01.108	Intervento: Regolazione controtelai <i>Regolazione del fissaggio dei controtelai alle pareti.</i>	ogni 12 mesi

01.04.01.110	Intervento: Regolazione telai <i>Regolazione del fissaggio dei telai ai controtelai.</i>	ogni 12 mesi
01.04.01.109	Intervento: Ripristino protezione verniciatura parti in legno <i>Ripristino della protezione di verniciatura previa asportazione del vecchio strato per mezzo di carte abrasive leggere ed otturazione con stucco per legno di eventuali fessurazioni. Applicazione di uno strato impregnante e rinnovo, a pennello, dello strato protettivo con l'impiego di prodotti idonei al tipo di legno.</i>	ogni 2 anni
01.04.02	Porte antipanico	
01.04.02.102	Intervento: Pulizia ante <i>Pulizia delle ante con prodotti detergenti non aggressivi idonei al tipo di materiale.</i>	quando occorre
01.04.02.103	Intervento: Pulizia organi di movimentazione <i>Pulizia degli organi di movimentazione tramite detergenti comuni.</i>	quando occorre
01.04.02.105	Intervento: Pulizia vetri <i>Pulizia e rimozione dello sporco e dei depositi superficiali con detergenti idonei.</i>	quando occorre
01.04.02.109	Intervento: Rimozione ostacoli spazi <i>Rimozione di eventuali ostacoli in prossimità degli spazi interessati dalle porte antipanico o in prossimità di esse.</i>	quando occorre
01.04.02.101	Intervento: Lubrificazione serrature, cerniere <i>Lubrificazione ed ingrassaggio delle serrature e cerniere con prodotti siliconici, verifica del corretto funzionamento.</i>	ogni 6 mesi
01.04.02.104	Intervento: Pulizia telai <i>Pulizia del telaio con prodotti detergenti non aggressivi idonei al tipo di materiale.</i>	ogni 6 mesi
01.04.02.106	Intervento: Registrazione maniglione <i>Registrazione maniglione antipanico e lubrificazione degli accessori di manovra apertura-chiusura.</i>	ogni 6 mesi
01.04.02.110	Intervento: Verifica funzionamento <i>Verifica del corretto funzionamento di apertura-chiusura mediante prova manuale.</i>	ogni 6 mesi
01.04.02.107	Intervento: Regolazione controtelai <i>Regolazione del fissaggio dei controtelai alle pareti.</i>	ogni 12 mesi
01.04.02.108	Intervento: Regolazione telai <i>Regolazione del fissaggio dei telai ai controtelai.</i>	ogni 12 mesi
01.04.03	Porte tagliafuoco	
01.04.03.102	Intervento: Pulizia ante <i>Pulizia delle ante con prodotti detergenti non aggressivi idonei al tipo di materiale.</i>	quando occorre
01.04.03.103	Intervento: Pulizia organi di movimentazione <i>Pulizia degli organi di movimentazione tramite detergenti comuni.</i>	quando occorre
01.04.03.105	Intervento: Pulizia vetri <i>Pulizia e rimozione dello sporco e dei depositi superficiali con detergenti idonei.</i>	quando occorre
01.04.03.101	Intervento: Lubrificazione serrature, cerniere <i>Lubrificazione ed ingrassaggio delle serrature e cerniere con prodotti siliconici, verifica del corretto funzionamento.</i>	ogni 6 mesi
01.04.03.104	Intervento: Pulizia telai <i>Pulizia del telaio con prodotti detergenti non aggressivi idonei al tipo di materiale.</i>	ogni 6 mesi
01.04.03.106	Intervento: Registrazione maniglione <i>Registrazione maniglione antipanico e lubrificazione degli accessori di manovra apertura-chiusura.</i>	ogni 6 mesi
01.04.03.110	Intervento: Verifica funzionamento <i>Verifica del corretto funzionamento di apertura-chiusura mediante prova manuale.</i>	ogni 6 mesi
01.04.03.107	Intervento: Regolazione controtelai <i>Regolazione del fissaggio dei controtelai alle pareti.</i>	ogni 12 mesi
01.04.03.108	Intervento: Regolazione telai <i>Regolazione del fissaggio dei telai ai controtelai.</i>	ogni 12 mesi
01.04.03.109	Intervento: Rimozione ostacoli <i>Rimozione di eventuali ostacoli in prossimità degli spazi interessati dalle porte antipanico o in prossimità di esse.</i>	ogni 2 anni

01.05 - Rivestimenti esterni

Codice	Elementi Manutenibili / Interventi	Frequenza
01.05.01	Intonaco	
01.05.01.101	Intervento: Pulizia delle superfici <i>Pulizia della patina superficiale degradata dell'intonaco mediante lavaggio ad acqua con soluzioni adatte al tipo di rivestimento. Rimozioni di macchie, graffi o depositi superficiali mediante l'impiego di tecniche con getto d'acqua a pressione e/o con soluzioni chimiche appropriate.</i>	quando occorre
	<i>adeguati e/o comunque simili all'intonaco originario ponendo particolare attenzione a non alterare l'aspetto visivo cromatico delle superfici.</i>	

01.05.01.102	Intervento: Sostituzione delle parti più soggette ad usura <i>Sostituzione delle parti più soggette ad usura o altre forme di degrado mediante l'asportazione delle aree più degradate, pulizia delle parti sottostanti mediante spazzolatura e preparazione della base di sottofondo previo lavaggio. Ripresa dell'area con materiali adeguati e/o comunque simili all'intonaco originario ponendo particolare attenzione a non alterare l'aspetto visivo cromatico delle superfici.</i>	quando occorre
01.05.02	Rivestimenti e prodotti ceramici (klinker)	
01.05.02.101	Intervento: Pulizia delle superfici <i>Pulizia e rimozione dello sporco superficiale mediante lavaggio degli elementi con detergenti adatti al tipo di rivestimento.</i>	quando occorre
01.05.02.104	Intervento: Sostituzione degli elementi degradati <i>Sostituzione degli elementi usurati, rotti, sollevati o scollati con altri analoghi. Reintegro dei giunti degradati mediante nuova listellatura.</i>	quando occorre
01.05.02.102	Intervento: Pulizia e reintegro giunti <i>Pulizia dei giunti mediante spazzolatura manuale o con tecniche di rimozione dei depositi mediante getti di acqua a pressione. Reintegro dei giunti degradati mediante nuova listellatura.</i>	ogni 10 settimane
01.05.02.103	Intervento: Ripristino degli strati protettivi <i>Ripristino degli strati protettivi, previa accurata pulizia delle superfici, qualora il tipo di prodotto ceramico lo preveda, con soluzioni chimiche appropriate antimacchia, antigraffiti che non alterino le caratteristiche fisico-chimiche del materiale ed in particolare di quelle visive cromatiche.</i>	ogni 5 anni
01.05.03	Rivestimenti lapidei	
01.05.03.104	Intervento: Sostituzione degli elementi degradati <i>Sostituzione degli elementi usurati o rotti con altri analoghi. Sostituzione e verifica dei relativi ancoraggi.</i>	quando occorre
01.05.03.101	Intervento: Pulizia delle superfici <i>Pulizia della patina superficiale degradata del rivestimento lapideo mediante lavaggio ad acqua ed impacchi con soluzioni adatte al tipo di rivestimento. Rimozioni di macchie, graffiti o depositi superficiali mediante l'impiego di tecniche con getto d'acqua calda a vapore e soluzioni chimiche appropriate.</i>	ogni 5 anni
01.05.03.103	Intervento: Ripristino strati protettivi <i>Ripristino degli strati protettivi, previa accurata pulizia delle superfici, con soluzioni chimiche appropriate che non alterino le caratteristiche fisico-chimiche del materiale ed in particolare di quelle visive cromatiche.</i>	ogni 5 anni
01.05.03.102	Intervento: Pulizia e reintegro giunti <i>Rimozione dei pannelli lapidei di facciata, pulizia degli alloggiamenti, reintegro degli giunti strutturali e rifacimento delle sigillature di tenuta degradate.</i>	ogni 10 anni
01.05.04	Tinteggiature e decorazioni	
01.05.04.101	Intervento: Ritinteggiatura e coloritura <i>Ritinteggiature delle superfici con nuove pitture previa carteggiatura e sverniciatura, stuccatura dei paramenti e preparazione del fondo mediante applicazione, se necessario, di prevernici fissanti. Le modalità di ritinteggiatura, i prodotti, le attrezzature variano comunque in funzione delle superfici e dei materiali costituenti.</i>	quando occorre
01.05.04.102	Intervento: Sostituzione elementi decorativi degradati <i>Sostituzione degli elementi decorativi usurati o rotti con altri analoghi o se non possibile riparazione dei medesimi con tecniche appropriate tali da non alterare gli aspetti geometrici-cromatici delle superfici di facciata. Sostituzione e verifica dei relativi ancoraggi.</i>	quando occorre

01.06 - Infissi esterni

Codice	Elementi Manutenibili / Interventi	Frequenza
01.06.01	Serramenti in alluminio	
01.06.01.103	Intervento: Pulizia frangisole <i>Pulizia e rimozione dello sporco e dei depositi superficiali con detergenti idonei.</i>	quando occorre
01.06.01.105	Intervento: Pulizia organi di movimentazione <i>Pulizia degli organi di movimentazione tramite detergenti comuni.</i>	quando occorre
01.06.01.108	Intervento: Pulizia telai persiane <i>Pulizia dei telai con detergenti non aggressivi.</i>	quando occorre
01.06.01.109	Intervento: Pulizia vetri <i>Pulizia e rimozione dello sporco e dei depositi superficiali con detergenti idonei.</i>	quando occorre
01.06.01.116	Intervento: Sostituzione cinghie avvolgibili <i>Sostituzione delle cinghie avvolgibili, verifica dei meccanismi di funzionamento quali rulli avvolgitori e lubrificazione degli snodi.</i>	quando occorre
01.06.01.117	Intervento: Sostituzione frangisole <i>Sostituzione dei frangisole impacchettabili con elementi analoghi.</i>	quando occorre
01.06.01.102	Intervento: Pulizia delle guide di scorrimento <i>Pulizia dei residui organici che possono compromettere la funzionalità delle guide di scorrimento.</i>	ogni 6 mesi
01.06.01.106	Intervento: Pulizia telai fissi <i>Pulizia dei residui organici che possono provocare l'otturazione delle asole, dei canali di drenaggio, dei fori, delle battute. Pulizia del telaio fisso con detergenti non aggressivi. In particolare per i profili elettrocolorati la pulizia va effettuata con prodotti sgrassanti ed olio di vaselina per la protezione superficiale; per i profili verniciati a forno, la pulizia dei profili va effettuata con paste abrasive con base di cere.</i>	ogni 6 mesi
01.06.01.110	Intervento: Registrazione maniglia <i>Registrazione e lubrificazione della maniglia, delle viti e degli accessori di manovra apertura-chiusura.</i>	ogni 6 mesi
01.06.01.104	Intervento: Pulizia guarnizioni di tenuta	ogni 12 mesi

	<i>Pulizia dei residui e depositi che ne possono pregiudicare il buon funzionamento con detergenti non aggressivi.</i>	
01.06.01.107	Intervento: Pulizia telai mobili <i>Pulizia dei telai mobili con detergenti non aggressivi.</i>	ogni 12 mesi
01.06.01.115	Intervento: Ripristino ortogonalità telai mobili <i>Ripristino dell'ortogonalità delle ante e fissaggio dei cavallotti di unione dei profilati dell'anta.</i>	ogni 12 mesi
01.06.01.111	Intervento: Regolazione guarnizioni di tenuta <i>Regolazione e riposizionamento delle guarnizioni di tenuta.</i>	ogni 3 anni
01.06.01.112	Intervento: Regolazione organi di movimentazione <i>Regolazione delle cerniere e della perfetta chiusura dell'anta col telaio fisso. Riposizionamento tramite scorrimento nelle apposite sedi delle cerniere.</i>	ogni 3 anni
01.06.01.113	Intervento: Regolazione telai fissi <i>Regolazione di ortogonalità del telaio fisso tramite cacciavite sui blocchetti di regolazione e relativo fissaggio. La verifica dell'ortogonalità sarà effettuata mediante l'impiego di livella torica.</i>	ogni 3 anni
01.06.01.114	Intervento: Ripristino fissaggi telai fissi <i>Ripristino fissaggi dei telai al vano e al controtelaio al muro e riattivazione del fissaggio dei blocchetti di regolazione e fissaggio tramite cacciavite.</i>	ogni 3 anni
01.06.01.101	Intervento: Lubrificazione serrature e cerniere <i>Lubrificazione ed ingrassaggio delle serrature e cerniere con prodotti siliconici, verifica del corretto funzionamento.</i>	ogni 6 anni
01.06.01.118	Intervento: Sostituzione infisso <i>Sostituzione dell'infisso e del controtelaio mediante smontaggio e posa del nuovo serramento mediante l'impiego di tecniche di fissaggio, di regolazione e sigillature specifiche al tipo di infisso.</i>	ogni 30 anni

01.07 - Rampe esterne

Codice	Elementi Manutenibili / Interventi	Frequenza
01.07.01	Strutture in muratura	
01.07.01.101	Intervento: Ripresa coloritura <i>Ritinteggiature delle parti previa rimozione delle parti deteriorate mediante preparazione del fondo. Le modalità di ritinteggiatura, i prodotti, le attrezzature variano comunque in funzione delle superfici e dei materiali costituenti.</i>	quando occorre
01.07.01.102	Intervento: Ripristino puntuale pedate e alzate <i>Ripristino e/o sostituzione degli elementi rotti delle pedate e delle alzate con elementi analoghi.</i>	quando occorre
01.07.01.103	Intervento: Ripristino stabilità corrimano e balaustre <i>Ripristino e/o sostituzione degli elementi di connessione dei corrimano e delle balaustre e verifica del corretto serraggio degli stessi e sostituzioni di eventuali parti mancanti. Riparazione della protezione antiruggine degli elementi metallici mediante rimozione della ruggine ed applicazione di vernici protettive. Riparazione di eventuali corrosioni o fessurazioni mediante saldature in loco con elementi di raccordo.</i>	quando occorre
01.07.01.104	Intervento: Sostituzione degli elementi degradati <i>Sostituzione degli elementi usurati o rotti con altri analoghi. Sostituzione e verifica dei relativi ancoraggi.</i>	quando occorre
01.07.01.105	Intervento: Ripristino serraggi bulloni e connessioni metalliche <i>Ripristino e/o sostituzione degli elementi di connessione e verifica del corretto serraggio degli stessi e sostituzioni di quelli mancanti. Riparazione della protezione antiruggine degli elementi metallici mediante rimozione della ruggine ed applicazione di vernici protettive. Riparazione di eventuali corrosioni o fessurazioni mediante saldature in loco con elementi di raccordo.</i>	ogni 2 anni

02 - SEL SMA VIA FINALMARINA 5

02.01 - Impianto di trasporto verticale

Codice	Elementi Manutenibili / Interventi	Frequenza
02.01.01	Ammortizzatori della cabina	
02.01.01.101	Intervento: Sostituzione <i>Sostituire gli ammortizzatori quando scarichi e non più rispondenti alla normativa.</i>	quando occorre
02.01.02	Cabina	
02.01.02.103	Intervento: Sostituzione elementi della cabina <i>Sostituire i tappetini, i pavimenti e i rivestimenti quando necessario.</i>	quando occorre
02.01.02.101	Intervento: Lubrificazione meccanismi di leveraggio <i>Effettuare una lubrificazione delle serrature, dei sistemi di bloccaggio e leveraggio delle porte, degli interruttori di fine corsa e di piano.</i>	ogni mese
02.01.02.102	Intervento: Pulizia pavimento e pareti della cabina <i>Effettuare una pulizia del pavimento, delle pareti, degli specchi se presenti utilizzando idonei prodotti.</i>	ogni mese
02.01.03	Contrappeso	
02.01.03.103	Intervento: Sostituzione delle funi <i>Sostituire le funi quando i fili rotti che le costituiscono hanno raggiunto una sezione valutabile nel 10% della sezione metallica totale della fune.</i>	quando occorre
02.01.03.101	Intervento: Eguagliamento funi e catene <i>Eseguire l'eguagliamento delle funi e delle catene.</i>	ogni mese
02.01.03.102	Intervento: Lubrificazione <i>Effettuare una lubrificazione delle pulegge e/o dei pignoni.</i>	ogni 2 mesi
02.01.04	Funi	
02.01.04.102	Intervento: Sostituzione delle funi <i>Sostituire le funi quando i fili rotti che le costituiscono hanno raggiunto una sezione valutabile nel 10% della sezione metallica totale della fune.</i>	quando occorre
02.01.04.101	Intervento: Eguagliamento funi e catene <i>Eseguire l'eguagliamento delle funi e delle catene.</i>	ogni mese
02.01.05	Guide cabina	
02.01.05.101	Intervento: Lubrificazione <i>Eseguire una lubrificazione con prodotti specifici delle guide di scorrimento della cabina.</i>	ogni 3 mesi
02.01.06	Interruttore di extracorsa	
02.01.06.102	Intervento: Sostituzione <i>Sostituire gli interruttori di extracorsa non più funzionanti.</i>	quando occorre
02.01.06.101	Intervento: Pulizia generale <i>Pulizia generale degli interruttori di manovra, dei sezionatori di messa a terra, delle lame e delle pinze dei sezionatori di linea.</i>	ogni 3 mesi
02.01.07	Limitatore di velocità	
02.01.07.102	Intervento: Sostituzione della fune <i>Sostituire la fune metallica del limitatore quando, dei fili che la compongono, se ne presentano rotti una percentuale valutabile intorno al 10% della sezione totale della fune metallica stessa.</i>	quando occorre
02.01.07.101	Intervento: Eguagliamento fune <i>Eseguire l'eguagliamento della fune del limitatore.</i>	ogni mese
02.01.08	Macchinari elettromeccanici	
02.01.08.102	Intervento: Sostituzione <i>Sostituire quando usurate le apparecchiature elettromeccaniche.</i>	quando occorre
02.01.08.101	Intervento: Lubrificazione <i>Effettuare una lubrificazione del paracadute e del limitatore di velocità.</i>	ogni mese
02.01.09	Macchinari oleodinamici	
02.01.09.101	Intervento: Lubrificazione <i>Lubrificazione del paracadute e del limitatore di velocità.</i>	ogni mese
02.01.10	Montacarichi	
02.01.10.102	Intervento: Sostituzione <i>Sostituire quando usurate le apparecchiature elettromeccaniche.</i>	quando occorre
02.01.10.101	Intervento: Lubrificazione <i>Effettuare una lubrificazione del paracadute e del limitatore di velocità.</i>	ogni mese

02.01.11	Vani corsa	
02.01.11.01	Intervento: Lubrificazione <i>Effettuare una lubrificazione di tutti organi di scorrimento (guide, pattini ecc.).</i>	ogni 6 mesi
02.01.12	Montascale o servoscale	
02.01.12.01	Intervento: Lubrificazione <i>Eseguire la pulizia delle guide di scorrimento ed eseguire una lubrificazione delle guide e dei pignoni.</i>	ogni 2 mesi
02.01.13	Nastri trasportatori	
02.01.13.01	Intervento: Ingrassaggio <i>Effettuare una pulizia con successivo ingrassaggio con sostanze lubrificanti delle parti soggette ad usura quali motori e cuscinetti.</i>	ogni 2 mesi
02.01.14	Paracadute	
02.01.14.02	Intervento: Sostituzione ganasce <i>Sostituire le ganasce quando usurate e non più efficienti.</i>	quando occorre
02.01.14.01	Intervento: Regolazione <i>Registrare i dispositivi del paracadute.</i>	ogni 6 mesi
02.01.15	Porte di piano	
02.01.15.02	Intervento: Pulizia ante <i>Pulizia delle ante con prodotti detergenti non aggressivi idonei al tipo di materiale.</i>	quando occorre
02.01.15.03	Intervento: Pulizia vetri <i>Pulizia e rimozione dello sporco e dei depositi superficiali con detergenti idonei.</i>	quando occorre
02.01.15.01	Intervento: Lubrificazione serrature, cerniere <i>Lubrificazione ed ingrassaggio delle serrature e cerniere con prodotti siliconici, verifica del corretto funzionamento.</i>	ogni 6 mesi
02.01.16	Pulsantiera	
02.01.16.01	Intervento: Pulizia <i>Effettuare la pulizia delle pulsantiere per eliminare polvere, accumuli vari.</i>	ogni 2 mesi
02.01.16.02	Intervento: Serraggio <i>Effettuare il serraggio dei dispositivi di tenuta delle pulsantiere.</i>	ogni 2 mesi
02.01.17	Quadro di manovra	
02.01.17.01	Intervento: Lubrificazione ingranaggi e contatti <i>Lubrificare con vaselina pura i contatti, le pinze e le lame dei sezionatori di linea, gli interruttori di manovra, i sezionatori di messa a terra. Lubrificare con olio grafitato tutti gli ingranaggi e gli apparecchi di manovra.</i>	ogni 6 mesi
02.01.17.02	Intervento: Pulizia generale <i>Pulizia generale degli interruttori di manovra, dei sezionatori di messa a terra, delle lame e delle pinze dei sezionatori di linea.</i>	ogni 6 mesi

02.02 - Pareti interne

Codice	Elementi Manutenibili / Interventi	Frequenza
02.02.01	Pareti in lastre di gesso rivestito ancorate a supporto metallico	
02.02.01.01	Intervento: Pulizia <i>Pulizia delle superfici e rimozione di sporizia e macchie mediante ritocchi di pittura e/o ripristino dei rivestimenti.</i>	quando occorre
02.02.01.02	Intervento: Riparazione <i>Riparazione di eventuali fessurazioni o crepe mediante la chiusura delle stesse con gesso. Riparazione e rifacimento dei rivestimenti.</i>	quando occorre
02.02.02	Tramezzi in laterizio	
02.02.02.01	Intervento: Pulizia <i>Pulizia delle superfici e rimozione di sporizia e macchie mediante ritocchi di pittura e/o ripristino dei rivestimenti.</i>	quando occorre
02.02.02.02	Intervento: Riparazione <i>Riparazione di eventuali fessurazioni o crepe mediante la chiusura delle stesse con malta. Riparazione e rifacimento dei rivestimenti.</i>	quando occorre

02.03 - Rivestimenti interni

Codice	Elementi Manutenibili / Interventi	Frequenza
02.03.01	Intonaco	
02.03.01.01	Intervento: Pulizia delle superfici <i>Pulizia delle superfici mediante lavaggio ad acqua e detergenti adatti al tipo di intonaco. Rimozioni di macchie, o depositi superficiali mediante spazzolatura o mezzi meccanici.</i>	quando occorre

02.03.01.102	Intervento: Sostituzione delle parti più soggette ad usura <i>Sostituzione delle parti più soggette ad usura o altre forme di degrado mediante l'asportazione delle aree più degradate, pulizia delle parti sottostanti mediante spazzolatura e preparazione della base di sottofondo previo lavaggio. Ripresa dell'area con materiali adeguati e/o comunque simili all'intonaco originario ponendo particolare attenzione a non alterare l'aspetto visivo cromatico delle superfici.</i>	quando occorre
02.03.02	Rivestimenti e prodotti ceramici	
02.03.02.101	Intervento: Pulizia delle superfici <i>Pulizia e rimozione dello sporco superficiale mediante lavaggio, ed eventualmente spazzolatura, degli elementi con detergenti adatti al tipo di rivestimento.</i>	quando occorre
02.03.02.102	Intervento: Pulizia e reintegro giunti <i>Pulizia dei giunti mediante spazzolatura manuale. Reintegro dei giunti degradati mediante nuova listellatura.</i>	quando occorre
02.03.02.103	Intervento: Sostituzione degli elementi degradati <i>Sostituzione degli elementi usurati, rotti, sollevati o scollati con altri analoghi previa preparazione del sottostante piano di posa. Reintegro dei giunti degradati mediante nuova listellatura. Ripristino delle sigillature deteriorate mediante rimozione delle vecchie e sostituzione con sigillanti idonei.</i>	quando occorre
02.03.03	Tinteggiature e decorazioni	
02.03.03.101	Intervento: Ritinteggiatura coloritura <i>Ritinteggiature delle superfici con nuove pitture previa carteggiatura e sverniciatura, stuccatura dei paramenti e preparazione del fondo mediante applicazione, se necessario, di prevernici fissanti. Le modalità di ritinteggiatura, i prodotti, le attrezzature variano comunque in funzione delle superfici e dei materiali costituenti.</i>	quando occorre
02.03.03.102	Intervento: Sostituzione degli elementi decorativi degradati <i>Sostituzione degli elementi decorativi usurati o rotti con altri analoghi o se non possibile riparazione dei medesimi con tecniche appropriate tali da non alterare gli aspetti geometrici-cromatici delle superfici di facciata. Sostituzione e verifica dei relativi ancoraggi.</i>	quando occorre

02.04 - Infissi interni

Codice	Elementi Manutenibili / Interventi	Frequenza
02.04.01	Porte	
02.04.01.102	Intervento: Pulizia ante <i>Pulizia delle ante con prodotti detergenti non aggressivi idonei al tipo di materiale.</i>	quando occorre
02.04.01.104	Intervento: Pulizia organi di movimentazione <i>Pulizia degli organi di movimentazione tramite detergenti comuni.</i>	quando occorre
02.04.01.106	Intervento: Pulizia vetri <i>Pulizia e rimozione dello sporco e dei depositi superficiali con detergenti idonei.</i>	quando occorre
02.04.01.101	Intervento: Lubrificazione serrature, cerniere <i>Lubrificazione ed ingrassaggio delle serrature e cerniere con prodotti siliconici, verifica del corretto funzionamento.</i>	ogni 6 mesi
02.04.01.103	Intervento: Pulizia delle guide di scorrimento <i>Pulizia dei residui organici che possono compromettere la funzionalità delle guide di scorrimento.</i>	ogni 6 mesi
02.04.01.105	Intervento: Pulizia telai <i>Pulizia del telaio con prodotti detergenti non aggressivi idonei al tipo di materiale.</i>	ogni 6 mesi
02.04.01.107	Intervento: Registrazione maniglia <i>Registrazione e lubrificazione della maniglia, delle viti e degli accessori di manovra apertura-chiusura.</i>	ogni 6 mesi
02.04.01.108	Intervento: Regolazione controtelai <i>Regolazione del fissaggio dei controtelai alle pareti.</i>	ogni 12 mesi
02.04.01.110	Intervento: Regolazione telai <i>Regolazione del fissaggio dei telai ai controtelai.</i>	ogni 12 mesi
02.04.01.109	Intervento: Ripristino protezione verniciatura parti in legno <i>Ripristino della protezione di verniciatura previa asportazione del vecchio strato per mezzo di carte abrasive leggere ed otturazione con stucco per legno di eventuali fessurazioni. Applicazione di uno strato impregnante e rinnovo, a pennello, dello strato protettivo con l'impiego di prodotti idonei al tipo di legno.</i>	ogni 2 anni
02.04.02	Porte antipanico	
02.04.02.102	Intervento: Pulizia ante <i>Pulizia delle ante con prodotti detergenti non aggressivi idonei al tipo di materiale.</i>	quando occorre
02.04.02.103	Intervento: Pulizia organi di movimentazione <i>Pulizia degli organi di movimentazione tramite detergenti comuni.</i>	quando occorre
02.04.02.105	Intervento: Pulizia vetri <i>Pulizia e rimozione dello sporco e dei depositi superficiali con detergenti idonei.</i>	quando occorre
02.04.02.109	Intervento: Rimozione ostacoli spazi <i>Rimozione di eventuali ostacoli in prossimità degli spazi interessati dalle porte antipanico o in prossimità di esse.</i>	quando occorre
02.04.02.101	Intervento: Lubrificazione serrature, cerniere <i>Lubrificazione ed ingrassaggio delle serrature e cerniere con prodotti siliconici, verifica del corretto funzionamento.</i>	ogni 6 mesi

02.04.02.104	Intervento: Pulizia telai <i>Pulizia del telaio con prodotti detergenti non aggressivi idonei al tipo di materiale.</i>	ogni 6 mesi
02.04.02.106	Intervento: Registrazione maniglione <i>Registrazione maniglione antipanico e lubrificazione degli accessori di manovra apertura-chiusura.</i>	ogni 6 mesi
02.04.02.110	Intervento: Verifica funzionamento <i>Verifica del corretto funzionamento di apertura-chiusura mediante prova manuale.</i>	ogni 6 mesi
02.04.02.107	Intervento: Regolazione controtelai <i>Regolazione del fissaggio dei controtelai alle pareti.</i>	ogni 12 mesi
02.04.02.108	Intervento: Regolazione telai <i>Regolazione del fissaggio dei telai ai controtelai.</i>	ogni 12 mesi
02.04.03	Porte tagliafuoco	
02.04.03.102	Intervento: Pulizia ante <i>Pulizia delle ante con prodotti detergenti non aggressivi idonei al tipo di materiale.</i>	quando occorre
02.04.03.103	Intervento: Pulizia organi di movimentazione <i>Pulizia degli organi di movimentazione tramite detergenti comuni.</i>	quando occorre
02.04.03.105	Intervento: Pulizia vetri <i>Pulizia e rimozione dello sporco e dei depositi superficiali con detergenti idonei.</i>	quando occorre
02.04.03.101	Intervento: Lubrificazione serrature, cerniere <i>Lubrificazione ed ingrassaggio delle serrature e cerniere con prodotti silicnici, verifica del corretto funzionamento.</i>	ogni 6 mesi
02.04.03.104	Intervento: Pulizia telai <i>Pulizia del telaio con prodotti detergenti non aggressivi idonei al tipo di materiale.</i>	ogni 6 mesi
02.04.03.106	Intervento: Registrazione maniglione <i>Registrazione maniglione antipanico e lubrificazione degli accessori di manovra apertura-chiusura.</i>	ogni 6 mesi
02.04.03.110	Intervento: Verifica funzionamento <i>Verifica del corretto funzionamento di apertura-chiusura mediante prova manuale.</i>	ogni 6 mesi
02.04.03.107	Intervento: Regolazione controtelai <i>Regolazione del fissaggio dei controtelai alle pareti.</i>	ogni 12 mesi
02.04.03.108	Intervento: Regolazione telai <i>Regolazione del fissaggio dei telai ai controtelai.</i>	ogni 12 mesi
02.04.03.109	Intervento: Rimozione ostacoli <i>Rimozione di eventuali ostacoli in prossimità degli spazi interessati dalle porte antipanico o in prossimità di esse.</i>	ogni 2 anni

02.05 - Rampe esterne ed interne

Codice	Elementi Manutenibili / Interventi	Frequenza
02.05.01	Strutture in acciaio	
02.05.01.101	Intervento: Ripresa coloritura <i>Ritinteggiature delle parti previa rimozione delle parti deteriorate mediante preparazione del fondo. Le modalità di ritinteggiatura, i prodotti, le attrezzature variano comunque in funzione delle superfici e dei materiali costituenti.</i>	quando occorre
02.05.01.102	Intervento: Ripristino puntuale pedate e alzate <i>Ripristino e/o sostituzione degli elementi rotti delle pedate e delle alzate con elementi analoghi.</i>	quando occorre
02.05.01.103	Intervento: Ripristino stabilità corrimano e balaustre <i>Ripristino e/o sostituzione degli elementi di connessione dei corrimano e delle balaustre e verifica del corretto serraggio degli stessi e sostituzioni di eventuali parti mancanti. Riparazione della protezione antiruggine degli elementi metallici mediante rimozione della ruggine ed applicazione di vernici protettive. Riparazione di eventuali corrosioni o fessurazioni mediante saldature in loco con elementi di raccordo.</i>	quando occorre
02.05.01.104	Intervento: Sostituzione degli elementi degradati <i>Sostituzione degli elementi usurati o rotti con altri analoghi. Sostituzione e verifica dei relativi ancoraggi.</i>	quando occorre
02.05.01.105	Intervento: Ripristino serraggi bulloni e connessioni metalliche <i>Ripristino e/o sostituzione degli elementi di connessione e verifica del corretto serraggio degli stessi e sostituzioni di quelli mancanti. Riparazione della protezione antiruggine degli elementi metallici mediante rimozione della ruggine ed applicazione di vernici protettive. Riparazione di eventuali corrosioni o fessurazioni mediante saldature in loco con elementi di raccordo.</i>	ogni 2 anni
02.05.02	Strutture in c.a.	
02.05.02.101	Intervento: Ripresa coloritura <i>Ritinteggiature delle parti previa rimozione delle parti deteriorate mediante preparazione del fondo. Le modalità di ritinteggiatura, i prodotti, le attrezzature variano comunque in funzione delle superfici e dei materiali costituenti.</i>	quando occorre
02.05.02.102	Intervento: Ripristino puntuale pedate e alzate <i>Ripristino e/o sostituzione degli elementi rotti delle pedate e delle alzate con elementi analoghi.</i>	quando occorre
02.05.02.103	Intervento: Ripristino stabilità corrimano e balaustre	quando occorre

	<i>Ripristino e/o sostituzione degli elementi di connessione dei corrimano e delle balaustre e verifica del corretto serraggio degli stessi e sostituzioni di eventuali parti mancanti. Riparazione della protezione antiruggine degli elementi metallici mediante rimozione della ruggine ed applicazione di vernici protettive. Riparazione di eventuali corrosioni o fessurazioni mediante saldature in loco con elementi di raccordo.</i>	
02.05.02.104	Intervento: Sostituzione degli elementi degradati <i>Sostituzione degli elementi usurati o rotti con altri analoghi. Sostituzione e verifica dei relativi ancoraggi.</i>	quando occorre
02.05.02.105	Intervento: Ripristino serraggi bulloni e connessioni metalliche <i>Ripristino e/o sostituzione degli elementi di connessione e verifica del corretto serraggio degli stessi e sostituzioni di quelli mancanti. Riparazione della protezione antiruggine degli elementi metallici mediante rimozione della ruggine ed applicazione di vernici protettive. Riparazione di eventuali corrosioni o fessurazioni mediante saldature in loco con elementi di raccordo.</i>	ogni 2 anni
02.05.03	Strutture in legno	
02.05.03.101	Intervento: Ripresa coloritura <i>Ritinteggiature delle parti previa rimozione delle parti deteriorate mediante preparazione del fondo. Le modalità di ritinteggiatura, i prodotti, le attrezzature variano comunque in funzione delle superfici e dei materiali costituenti.</i>	quando occorre
02.05.03.102	Intervento: Ripristino puntuale pedate e alzate <i>Ripristino e/o sostituzione degli elementi rotti delle pedate e delle alzate con elementi analoghi.</i>	quando occorre
02.05.03.103	Intervento: Ripristino stabilità corrimano e balaustre <i>Ripristino e/o sostituzione degli elementi di connessione dei corrimano e delle balaustre e verifica del corretto serraggio degli stessi e sostituzioni di eventuali parti mancanti. Riparazione della protezione antiruggine degli elementi metallici mediante rimozione della ruggine ed applicazione di vernici protettive. Riparazione di eventuali corrosioni o fessurazioni mediante saldature in loco con elementi di raccordo.</i>	quando occorre
02.05.03.104	Intervento: Sostituzione degli elementi degradati <i>Sostituzione degli elementi usurati o rotti con altri analoghi. Sostituzione e verifica dei relativi ancoraggi.</i>	quando occorre
02.05.03.105	Intervento: Ripristino serraggi bulloni e connessioni metalliche <i>Ripristino e/o sostituzione degli elementi di connessione e verifica del corretto serraggio degli stessi e sostituzioni di quelli mancanti. Riparazione della protezione antiruggine degli elementi metallici mediante rimozione della ruggine ed applicazione di vernici protettive. Riparazione di eventuali corrosioni o fessurazioni mediante saldature in loco con elementi di raccordo.</i>	ogni 2 anni
02.05.04	Strutture in muratura	
02.05.04.101	Intervento: Ripresa coloritura <i>Ritinteggiature delle parti previa rimozione delle parti deteriorate mediante preparazione del fondo. Le modalità di ritinteggiatura, i prodotti, le attrezzature variano comunque in funzione delle superfici e dei materiali costituenti.</i>	quando occorre
02.05.04.102	Intervento: Ripristino puntuale pedate e alzate <i>Ripristino e/o sostituzione degli elementi rotti delle pedate e delle alzate con elementi analoghi.</i>	quando occorre
02.05.04.103	Intervento: Ripristino stabilità corrimano e balaustre <i>Ripristino e/o sostituzione degli elementi di connessione dei corrimano e delle balaustre e verifica del corretto serraggio degli stessi e sostituzioni di eventuali parti mancanti. Riparazione della protezione antiruggine degli elementi metallici mediante rimozione della ruggine ed applicazione di vernici protettive. Riparazione di eventuali corrosioni o fessurazioni mediante saldature in loco con elementi di raccordo.</i>	quando occorre
02.05.04.104	Intervento: Sostituzione degli elementi degradati <i>Sostituzione degli elementi usurati o rotti con altri analoghi. Sostituzione e verifica dei relativi ancoraggi.</i>	quando occorre
02.05.04.105	Intervento: Ripristino serraggi bulloni e connessioni metalliche <i>Ripristino e/o sostituzione degli elementi di connessione e verifica del corretto serraggio degli stessi e sostituzioni di quelli mancanti. Riparazione della protezione antiruggine degli elementi metallici mediante rimozione della ruggine ed applicazione di vernici protettive. Riparazione di eventuali corrosioni o fessurazioni mediante saldature in loco con elementi di raccordo.</i>	ogni 2 anni
02.05.05	Strutture prefabbricate	
02.05.05.101	Intervento: Ripresa coloritura <i>Ritinteggiature delle parti previa rimozione delle parti deteriorate mediante preparazione del fondo. Le modalità di ritinteggiatura, i prodotti, le attrezzature variano comunque in funzione delle superfici e dei materiali costituenti.</i>	quando occorre
02.05.05.102	Intervento: Ripristino puntuale pedate e alzate <i>Ripristino e/o sostituzione degli elementi rotti delle pedate e delle alzate con elementi analoghi.</i>	quando occorre
02.05.05.103	Intervento: Ripristino stabilità corrimano e balaustre <i>Ripristino e/o sostituzione degli elementi di connessione dei corrimano e delle balaustre e verifica del corretto serraggio degli stessi e sostituzioni di eventuali parti mancanti. Riparazione della protezione antiruggine degli elementi metallici mediante rimozione della ruggine ed applicazione di vernici protettive. Riparazione di eventuali corrosioni o fessurazioni mediante saldature in loco con elementi di raccordo.</i>	quando occorre
02.05.05.104	Intervento: Sostituzione degli elementi degradati <i>Sostituzione degli elementi usurati o rotti con altri analoghi. Sostituzione e verifica dei relativi ancoraggi.</i>	quando occorre
02.05.05.105	Intervento: Ripristino serraggi bulloni e connessioni metalliche <i>Ripristino e/o sostituzione degli elementi di connessione e verifica del corretto serraggio degli stessi e sostituzioni di quelli mancanti. Riparazione della protezione antiruggine degli elementi metallici mediante rimozione della ruggine ed applicazione di vernici protettive. Riparazione di eventuali corrosioni o fessurazioni mediante saldature in loco con elementi di raccordo.</i>	ogni 2 anni

INDICE

01 SMA VIA PISACANE 71		pag.	2
01.02	Pareti interne		2
01.02.01	Tramezzi in laterizio		2
01.03	Rivestimenti interni		2
01.03.01	Intonaco		2
01.03.02	Rivestimenti e prodotti ceramici		2
01.03.03	Tinteggiature e decorazioni		2
01.04	Infissi interni		2
01.04.01	Porte		2
01.04.02	Porte antipanico		3
01.04.03	Porte tagliafuoco		3
01.05	Rivestimenti esterni		3
01.05.01	Intonaco		3
01.05.02	Rivestimenti e prodotti ceramici (klinker)		4
01.05.03	Rivestimenti lapidei		4
01.05.04	Tinteggiature e decorazioni		4
01.06	Infissi esterni		4
01.06.01	Serramenti in alluminio		4
01.07	Rampe esterne		5
01.07.01	Strutture in muratura		5
02 SEL SMA VIA FINALMARINA 5		pag.	6
02.01	Impianto di trasporto verticale		6
02.01.01	Ammortizzatori della cabina		6
02.01.02	Cabina		6
02.01.03	Contrappeso		6
02.01.04	Funi		6
02.01.05	Guide cabina		6
02.01.06	Interruttore di extracorsa		6
02.01.07	Limitatore di velocità		6
02.01.08	Macchinari elettromeccanici		6
02.01.09	Macchinari oleodinamici		6
02.01.10	Montacarichi		6
02.01.11	Vani corsa		7
02.01.12	Montascale o servoscale		7
02.01.13	Nastri trasportatori		7
02.01.14	Paracadute		7
02.01.15	Porte di piano		7
02.01.16	Pulsantiera		7
02.01.17	Quadro di manovra		7
02.02	Pareti interne		7
02.02.01	Pareti in lastre di gesso rivestito ancorate a supporto metallico		7
02.02.02	Tramezzi in laterizio		7
02.03	Rivestimenti interni		7
02.03.01	Intonaco		7
02.03.02	Rivestimenti e prodotti ceramici		8
02.03.03	Tinteggiature e decorazioni		8
02.04	Infissi interni		8
02.04.01	Porte		8
02.04.02	Porte antipanico		8
02.04.03	Porte tagliafuoco		9

02.05	Rampe esterne ed interne	9
02.05.01	Strutture in acciaio	9
02.05.02	Strutture in c.a.	9
02.05.03	Strutture in legno	10
02.05.04	Strutture in muratura	10
02.05.05	Strutture prefabbricate	10

IL TECNICO

architetto Roberto Sarvito